BEDIENUNGSANLEITUNG



KBS Gastrotechnik GmbH – Schoßbergstraße 26 – 65201 Wiesbaden



DOLCE VITA DOLCE VITA IN

ISTRUZIONI ORIGINALI PER L'USO

Vetrine per gelato

ORIGINAL GENERAL INSTRUCTIONS

Ice Cream Cabinets

MODE D'EMPLOI ORIGINAL

Eiskremvitrinen

ORIGINAL ALLGEMEINE GEBRAUCHSANWEISUNGEN

Vitrines pour crème glacée

ISTRUCCIONES ORIGINALES DE UTILIZACION

Vitrina para helados

Code. 2623404
18-01-2019
Rev. 00

Vi ringraziamo per avere scelto uno dei nostri prodotti. Avete certamente fatto un buon investimento e siamo sicuri che il nostro apparecchio ve lo proverà. Lo stesso è stato progettato accuratamente perché possa fornire le massime prestazioni, nelle migliori condizioni di sicurezza e di economia. Durante il processo produttivo sono stati inoltre eseguiti numerosi e severi controlli.

SEGUIRE CON CURA LE DISPOSIZIONI SEGUENTI PER EVITARE RISCHI ALL'UTILIZZATORE, DANNI ALL'APPARECCHIO O COMPROMISSIONE DELLE PRESTAZIONI.

LA NS. SOCIETÀ DECLINA OGNI RESPONSABILITÀ NEL CASO LA FUNZIONALITÀ ORIGINALE DELL'APPARECCHIO RISULTI ALTERATA DA MODIFICHE DI QUALSIASI TIPO (AGGIUNTA O ELIMINAZIONE DI PARTI ELETTRICHE O MECCANICHE) O INOSSERVANZA DELLE ISTRUZIONI RIPORTATE NEL PRESENTE MANUALE.

INDICE

1 – INSTALLAZIONE E AVVERTENZE	pag. 3
2 – CONDIZIONI AMBIENTALI	pag. 4
3 – MOVIMENTAZIONE	pag. 4
4 – USO PREVISTO	pag. 4
5 – CONSIGLI PER LA SALVAGUARDIA DELL'AMBIENTE	pag. 5
6 – MESSA IN SERVIZIO	pag. 5
7 – MANUTENZIONE PERIODICA	pag. 5
8 – INCONVENIENTI E RIMEDI	pag. 6
9 – COMANDI	pag. 7
10 – MONTAGGIO LAVAPORZIONATORE	pag. 8
11 – MONTAGGIO PIANETTO	pag. 9
12- ISTRUZIONI PER IL RIVESTIMENTO DEL MOBILE	pag. 10

1 - INSTALLAZIONE E AVVERTENZE



ATTENZIONE

IL SIMBOLO A LATO SIGNIFICA CHE L'OPERAZIONE E' A CARICO DI TECNICI AUTORIZZATI O PERSONA ESPERTA:

persona in possesso dell'addestramento tecnico e dell'esperienza necessaria a renderla consapevole dei rischi cui è esposta nell'eseguire un compito e metterla un grado di adottare le misure necessarie a rendere minimo l'eventuale danno a se stessa o ad altre persone.

1. Togliere l'imballo dall'apparecchio.
2. Controllare che l'apparecchio non sia stato danneggiato dal trasporto.
3. Togliere la pedana di legno.
4. Pulire l'apparecchio (interno/esterno) come specificato in MANUTENZIONE PERIODICA.
5. Non sistemare l'apparecchio all'aperto e non esporlo a pioggia: le condizioni ambientali esterne per il regolare funzionamento dell'apparecchio sono specificate nella targhetta DATI TECNICI posta sull'apparecchio.
6. L'apparecchio va sistemato su una superficie piana e per il buon funzionamento è indispensabile che lo stesso sia perfettamente livellato.
7. Sistemare l'apparecchio in un luogo aerato, lontano da fonti di calore (termosifoni, cucine) e non esposto ai raggi del sole. Per l'illuminazione della zona di posizionamento si suggerisce l'uso di lampade a fluorescenza.
8. Lasciare una distanza di 10 cm dalle pareti.
9. Non appoggiare nulla sopra l'apparecchio es. contenitori, piante, ecc. e lasciare uno spazio libero di almeno 50 cm al di sopra dell'apparecchio.
10. Non toccare l'apparecchio in funzione a piedi nudi o con le mani bagnate.
11. L'uso di questo apparecchio da parte di bambini o di persone affette da disabilità fisica, sensoriale, mentale o motoria o persone che non hanno la conoscenza e l'esperienza necessarie potrebbe creare situazioni pericolose. Le persone responsabili della loro sicurezza devono dare istruzioni esplicite o controllare l'uso dell'apparecchio.
12. Assicurarsi che i bambini non giochino con l'apparecchio.



ATTENZIONE

**NON BAGNARE LE PARTI DEL MOBILE OVE SIANO PRESENTI COMPONENTI ELETTRICHE.
NON FORZARE LE PARTI OVE SIANO PRESENTI COMPONENTI DEL CIRCUITO FRIGORIFERO.
L'APPARECCHIO NON E' IDONEO PER INSTALLAZIONE IN AMBIENTI CON PERICOLO DI INCENDIO O DI ESPLOSIONE O SOTTOPOSTI A RADIAZIONI.**

ALLACCIAMENTO ALLA RETE ELETTRICA

Controllare che la tensione effettiva di rete corrisponda a quella indicata sulla targhetta dati tecnici.

La linea/presa di alimentazione elettrica a cui deve essere allacciato il frigorifero deve essere adeguatamente protetta e collegata all'impianto generale di terra secondo le norme vigenti (es. da interruttore magnetotermico differenziale ad alta sensibilità $I_n = 16 A$, $I_d = 30 mA$).

Un dispositivo onnipolare di disconnessione deve essere presente sull'impianto elettrico con una distanza dei contatti di almeno 3 mm.



LA MESSA A TERRA DELL'APPARECCHIO DURANTE LA INSTALLAZIONE E' UNA NORMA DI SICUREZZA ED INOLTRE E' OBBLIGATORIA PER LEGGE. LA NS. SOCIETA' AVENDO PREDISPOSTO, SECONDO LE NORME IN VIGORE, QUESTO COLLEGAMENTO, DECLINA TUTTE LE RESPONSABILITA' PER EVENTUALI DANNI A PERSONE O COSE.

Non utilizzare assolutamente riduzioni, prese multiple o prolunghie ed assicurarsi che la portata elettrica dell'impianto elettrico e le prese di alimentazione siano conformi alle norme vigenti e adeguate alla potenza dell'apparecchio indicata sulla targa. In caso di dubbio, e per la verifica periodica della sicurezza generale dell'impianto e degli utilizzatori, rivolgersi a personale professionalmente qualificato.

2 - MOVIMENTAZIONE E TRASPORTO

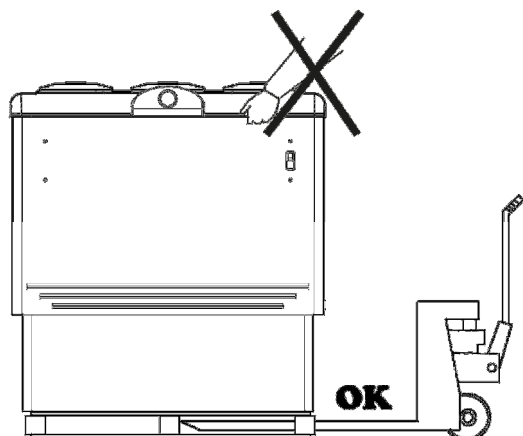

L'apparecchio imballato dispone di pedana in legno adatta al sollevamento con carrelli a forche o trans pallet.

L'apparecchio è dotato di ruote multidirezionali.

Per gli apparecchi dotati di maniglia applicare solo forze parallele al terreno.

3 - CONDIZIONI AMBIENTALI

L'apparecchio è studiato per operare in specifiche condizioni climatiche ambientali. Questi limiti ambientali non devono essere superati nell'utilizzo. Questi limiti sono posti nella targa DATI TECNICI.

Classe ambientale	Temperatura massima
3	Max 25 °C
4	Max 30 °C
7	Max 35 °C
5	Max 43 °C

Per mantenere il clima ambiente nel luogo di installazione entro i limiti stabiliti nella targhetta dati tecnici può essere necessario installare un impianto di condizionamento dell'aria. Tale impianto dovrebbe prevedere il controllo dell'umidità relativa in quanto un'umidità eccessiva nuoce al buon funzionamento dell'apparecchio.

La posizione del mobile dovrebbe essere tale da limitare o evitare le correnti d'aria.

I mobili non devono essere installati vicino alle porte o in zone esposta forti movimenti d'aria provenienti, per esempio, da bocchette di impianti di condizionamento, ventilazione o riscaldamento.

4 - USO PREVISTO

L'APPARECCHIO DEVE ESSERE ESCLUSIVAMENTE USATO PER LA CONSERVAZIONE, VENDITA DI GELATO MANTECATO IN APPOSITI CONTENITORI.

!! ATTENZIONE !!

Se sulla targa matricola vedete il simbolo della fiamma significa che l'apparecchio utilizza come gas refrigerante propano o isobutano. E' quindi indispensabile accertarsi che tutti i tubi del circuito refrigerante non siano danneggiati, prima di collegare l'apparecchio. Ogni 8 grammi di refrigerante, il locale deve disporre di un volume minimo di 1mc di aria. La quantità di refrigerante dell'apparecchio è indicata nella targa dati tecnici posta sull'apparecchio. In caso di perdita di refrigerante, evitare che fiamme libere o fonti di accensione vengano a trovarsi in prossimità del punto di fuga. Fare attenzione a non danneggiare le tubazioni del circuito refrigerante durante il posizionamento, l'installazione e la pulizia.



- Mantenere libere da ostruzioni le aperture di ventilazione nell'involucro dell'apparecchio o nella struttura da incasso;
- Non usare dispositivi meccanici o altri mezzi per accelerare il processo di sbrinamento diversi da quelli raccomandati dal costruttore;
- Non danneggiare il circuito refrigerante;
- Non usare apparecchi elettrici all'interno degli scomparti per la conservazione dei cibi dell'apparecchio.

5 – CONSIGLI PER LA SALVAGUARDIA DELL'AMBIENTE

Imballo

Il materiale di imballo è riciclabile al 100% ed è contrassegnato con il simbolo del riciclaggio. Per lo smaltimento seguire le normative locali. Il materiale di imballaggio (sacchetti di plastica, parti in polistirolo, ecc.) deve essere tenuto fuori della portata dei bambini in quanto potenziale fonte di pericolo.



Prodotto

Ai sensi dell'art.13 del Decreto legislativo 25 luglio 2005, n.151 "Attuazione delle Direttive 2002/95/CE, 2002/96/CE e 2003/108/CE, relative alla riduzione dell'uso di sostanze pericolose nelle apparecchiature elettriche ed elettroniche, nonché allo smaltimento dei rifiuti"

Il simbolo cestino barrato riportato sull'apparecchiatura o sulla sua confezione indica che il prodotto alla fine della propria vita utile deve essere raccolto separatamente dagli altri rifiuti.

La raccolta differenziata della presente apparecchiatura giunta a fine vita è organizzata e gestita dal produttore - distributore - rivenditore. L'utente che vorrà disfarsi della presente apparecchiatura dovrà quindi contattare il produttore - distributore - rivenditore e seguire il sistema che questo ha adottato per consentire la raccolta separata dell'apparecchiatura giunta a fine vita.

L'adeguata raccolta differenziata per l'avvio successivo dell'apparecchiatura dismessa al riciclaggio, al trattamento e allo smaltimento ambientalmente compatibile contribuisce ad evitare possibili effetti negativi sull'ambiente e sulla salute e favorisce il reimpiego e/o riciclo dei materiali di cui è composta l'apparecchiatura.

Lo smaltimento abusivo del prodotto da parte del detentore comporta l'applicazione delle sanzioni amministrative e penali previste dalla normativa vigente.

L'apparecchio contiene olio, gas refrigerante, parti in plastica, parti metalliche e vetro.

Attenzione l'isolamento poliuretano utilizza come espandente CICLOPENTANO, una sostanza senza effetti sull'ambiente, ma infiammabile.

6 - MESSA IN SERVIZIO

Installare e posizionare l'apparecchio in modo che la spina di alimentazione sia facilmente accessibile.

Se l'apparecchio è stato fortemente inclinato, attendere almeno 3 ore prima della messa in funzione in modo da permettere all'olio lubrificante di raccogliersi nel compressore, altrimenti la macchina può essere danneggiata irreparabilmente.

Il livello sonoro è inferiore a 70 dB (A).

Dopo il collegamento, lasciare funzionare l'apparecchio vuoto per almeno due ore a luci spente, dopodiché si può procedere al caricamento del prodotto stando attenti a non posizionarlo oltre le sponde dei cestelli, in quanto oltre la parte superiore del cestello la temperatura non è sufficiente per una corretta conservazione.

LA DISPOSIZIONE DEI PRODOTTI ALL'INTERNO DELL'APPARECCHIO NON DEVE MAI SUPERARE LE INDICAZIONI DI LIVELLO MAX DI CARICO ALL'INTERNO DELLA VASCA (LINEE ROSSE).

NON INSERIRE MEDICINALI O ALTRI PRODOTTI DI GENERE FARMACEUTICO O SIMILARE.
NON CONSERVARE SOSTANZE ESPLOSIVE, CONTENITORI SOTTO PRESSIONE CON PROPELLENTE INFIAMMABILE.

NON INTRODURRE ALL'INTERNO DEGLI APPARECCHI PRODOTTI AFFUMICATI O PRODOTTI CON RESIDUI ACETOSI O PICCANTI, DAL MOMENTO CHE IL RAME DELL'EVAPORATORE SI POTREBBE DANNEGGIARE.

IMMETTERE IL PRODOTTO NELL'APPARECCHIO, GIÀ ALLA TEMPERATURA DI CONSERVAZIONE;
I PRODOTTI SURGELATI, DEVONO AVERE UNA TEMPERATURA DI CONSERVAZIONE NON SUPERIORE A -18°C, AD ECCEZIONE DI BREVI PERIODI AMMESSI A -15°C;

NON UTILIZZARE L'APPARECCHIO PER RAFFREDDARE ALIMENTI O BEVANDE (ES. SCIROPPI, THE, FRUTTA, ECC) IN QUANTO PREGIUDICANO IL REGOLARE MANTENIMENTO DEL GELATO.

CARICO MAX:

DOLCE VITA 2	– 24 KG
DOLCE VITA 4	– 48 KG
DOLCE VITA 6	– 72 KG
DOLCE VITA 8	– 96 KG
DOLCE VITA 10	– 120 KG

Eliminato: 1

7 - MANUTENZIONE PERIODICA

Qualsiasi intervento effettuato sull'apparecchio da parte dell'utente richiede assolutamente il distacco della spina dalla presa di corrente. Le parti meccaniche del frigorifero non necessitano di alcuna manutenzione periodica, ma per la lunga durata dell'apparecchio è indispensabile un'accurata pulizia periodica:

- **MOBILE ESTERNO:** è sufficiente pulirlo con un panno morbido asciutto, nel caso di macchie resistenti utilizzare acqua tiepida e detersivi neutri, successivamente sciacquare bene ed asciugare:

- **PARTI IN ACCIAIO:** lavare con acqua tiepida e saponi neutri, asciugare con un panno morbido, evitare pagliette o lana di acciaio che possono deteriorare la superficie.
- **PARTI IN MATERIALE PLASTICO:** lavare con acqua e saponi neutri. Sciacquare ed asciugare con un panno morbido, evitare assolutamente l'uso di alcool, acetone e altri solventi che deterioreranno permanentemente le superfici.

Per le operazioni di pulizia della vasca procedere come segue:

1. **Spegnere l'apparecchio e staccare la spina dalla presa di corrente.**
2. **Togliere il prodotto e i cestelli dalla vasca.**
3. **Staccare la presa posta sul lato operatore e togliere il coperchio. Aspettare che la temperatura interna della vasca sia uguale a quella ambiente.**
4. **Procedere all'operazione di lavaggio e asciugatura della vasca interna con un panno utilizzando detersivo neutro.**
5. **Per facilitare lo scarico dell'acqua accumulata nel vano riserva togliere il tappo sul fondo vasca, avendo cura di riposizionarlo ad operazione finita.**
6. **Non usare getti d'acqua nelle operazioni di pulizia, si possono danneggiare le parti elettriche.**

Successivamente, riposizionare i cestelli e riattivare l'apparecchio e dopo circa un ora di funzionamento è possibile caricare nuovamente i prodotti.

Una volta l'anno pulire la guarnizione con l'aiuto di sapone neutro ed acqua calda. Risciacquare ed asciugare.

In questa operazione non usare assolutamente oggetti appuntiti che potrebbero danneggiare la guarnizione.

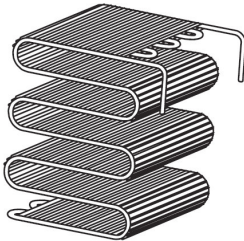

CONDENSATORE A FILO SU TUBO (OGNI 6 MESI)

Attenzione: l'operazione riportata nel seguito deve essere eseguita da un tecnico specializzato.

Il condensatore a tubi e fili, nell'esercizio in condizioni normali, non presenta problemi di resa anche in presenza di un possibile accumulo di polvere frontale.

È tuttavia importante che nel tempo l'accumulo non vada comunque a occludere gli spazi tra i fili, in quanto in tal caso il basso ricambio d'aria influisce negativamente sulle prestazioni dell'impianto provocando surriscaldamenti ed inutili consumi di energia elettrica. È pertanto necessario verificare con periodicità almeno annuale (comunque da verificare in relazione alle condizioni ambiente) che il condensatore non sia intasato da polvere o detriti.

In caso il condensatore risultasse sporco, procedere comunque alla rimozione della polvere come descritto per la pulizia del condensatore alettato, in quanto in ogni caso l'operazione riduce il consumo elettrico.

SBRINAMENTO MANUALE – PER APPARECCHI NON DOTATI DI SBRINAMENTO AUTOMATICO

1. **Togliere la spina dalla presa di corrente.**
2. **Trasferire il prodotto in un altro apparecchio o qualora non fosse disponibile, posizionare il materiale in una scatola da avvolgere con coperte ed accelerare quanto possibile l'operazione di sbrinamento.**
3. **Togliere il tappo presente nel fondo della vasca (se previsto).**
4. **Coadiuvare l'evacuazione dell'acqua con raschietto in plastica o spugna imbevuta in acqua tiepida.**
5. **Asciugare completamente l'interno della vasca con un panno.**
6. **Reinserire il tappo nel fondo vasca e innestare la presa di corrente.**
7. **Attendere che l'apparecchio raggiunga la temperatura di esercizio prima di reintrodurre la merce.**

8 - INCONVENIENTI E RIMEDI

L'apparecchio non funziona:

- Controllare che la corrente arrivi regolarmente alla presa.
- Controllare che la spina sia bene inserita nella presa.

La temperatura interna non è sufficientemente bassa controllare che:

- Gli alimenti o qualche oggetto non impedisca la perfetta chiusura dell'apparecchio.
- L'apparecchio non si trovi vicino ad una fonte di calore.
- L'apparecchio sia appoggiato al muro e che la griglia frontale sia libera da ostruzioni.
- Il coperchio sia perfettamente chiuso.
- La temperatura di set point del termostato sia quella adeguata.
- Il condensatore non risulti intasato o ostruito; per la pulizia utilizzare una spazzola a setole o un aspirapolvere.

L'apparecchio è rumoroso controllare che:

- Tutte le viti e i bulloni siano ben serrati.
- Qualche tubo o pala non sia in contatto con qualche altra parte dell'apparecchio.
- L'apparecchio sia ben livellato.

Se si forma della condensa all'interno del frigorifero:

1. Ciò è normale durante i periodi di elevata umidità.
2. Parte di questa umidità è da considerarsi normale nelle zone dove gli alimenti non sono incartati o contenuti in recipienti non coperti.
3. L'apertura frequente o per un prolungato periodo del coperchio sarà da ritenersi la causa della formazione della condensa all'interno del frigorifero. Verificare la corretta chiusura del coperchio.

SE GLI INCONVENIENTI DOVESSERO CONTINUARE CONTATTARE IL PIÙ VICINO CENTRO DI ASSISTENZA



SE IL CAVO DI ALIMENTAZIONE È DANNEGGIATO, ESSO DEVE ESSERE SOSTITUITO DAL COSTRUTTORE O DAL SUO SERVIZIO DI ASSISTENZA TECNICA O COMUNQUE DA UNA PERSONA CON QUALIFICA SIMILARE, IN MODO DA PREVENIRE OGNI RISCHIO.

LE RIPARAZIONI E LA SOSTITUZIONE DELLE LAMPADE DEVE ESSERE ESEGUITO DA PERSONALE TECNICO QUALIFICATO CON L'APPARECCHIO SCOLLEGATO DALLA RETE ELETTRICA. SOSTITUIRE LE LAMPADE CON LAMPADE IDENTICHE.

TUTTE LE OPERAZIONI DI MANUTENZIONE STRAORDINARIA DEVONO ESSERE EFFETTUATE DA PERSONALE TECNICO QUALIFICATO.

9 - COMANDI



PER VEDERE IL SET POINT:

1. Premere e rilasciare il tasto **SET**: il set point verrà immediatamente visualizzato;
2. Per tornare a vedere la temperatura, aspettare 5s o ripremere il tasto **SET**.

PER MODIFICARE IL SET POINT:

1. Premere il tasto **SET** per almeno 2s.
2. Il set point verrà visualizzato, e il LED °C inizia a lampeggiare;
3. Per modificare il valore agire sui tasti **▲** e **▼**.
4. Per memorizzare il nuovo set point, premere il tasto **SET** o attendere 15s per uscire dalla programmazione.

PER BLOCCARE LA TASTIERA:

1. Tenere premuti i tasti **▲** e **▼** per alcuni secondi, finché non appare la scritta "POF" lampeggiante.
2. A questo punto la tastiera è bloccata: è possibile solo la visualizzazione del set point, della temperatura massima e minima,
3. Se un tasto è premuto per più di 3s, c'è la scritta "POF".

PER SBLOCCARE LA TASTIERA:

1. Tenere premuti i tasti **▲** e **▼** per alcuni secondi, finché non appare la scritta "POn" lampeggiante.

SEGNALAZIONI

Errore	Motivazione
P1	La sonda Pr1 può essere interrotta o in cortocircuito,

Segnalazione	Motivazione
od	Ritardo all'accensione in corso
Pon	Sblocco tastiera
PoF	Tastiera bloccata
ALU	Allarme di alta temperatura
ALL	Allarme di bassa temperatura

10 - MONTAGGIO LAVAPORZIONATORE (OPTIONAL)

1. Avvitare il supporto lavaporzionatore (A) con il lavaporzionatore (B) utilizzando le viti (C) sul retro del mobile.

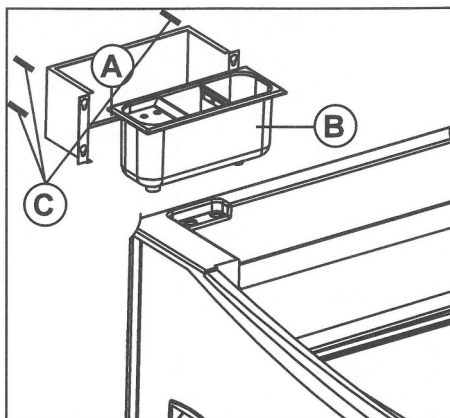

Con ricircolo acqua:

2. Fissare il raccordo di carico acqua (3) con valvola incorporata, posizionato come nell'illustrazione, alla vaschetta (2) tramite il dado di fissaggio (4).
3. Collegare il tubo in inox "troppo pieno" (7) alla boccola (6) e fissarli alla vaschetta con il dado (5).
4. Collegare il raccordo di carico acqua (3) con il tubo di gomma ad un rubinetto e riempire la vaschetta (2) di acqua pulita;
5. Collegare un tubo di gomma alla boccola (6) e scaricare l'acqua in eccesso o sporca (filtrata dalla copertura/divisorio (8) in un lavabo.

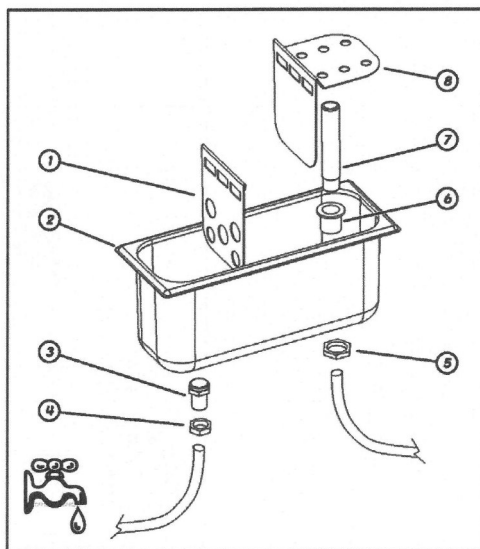

Senza ricircolo acqua:

1. Fissare il raccordo di carico acqua (3) con valvola incorporata, posizionato come nell'illustrazione, alla vaschetta (2) tramite il dado di fissaggio (4).
2. Collegare il tubo in inox "troppo pieno" (7) alla boccola (6) e fissarli alla vaschetta con il dado (5).
3. Collegare un tubo di gomma alla boccola (6) e scaricare l'acqua in eccesso o sporca (filtrata dalla copertura/divisorio (8) in un lavabo.
4. Riempire manualmente la vaschetta con acqua pulita.

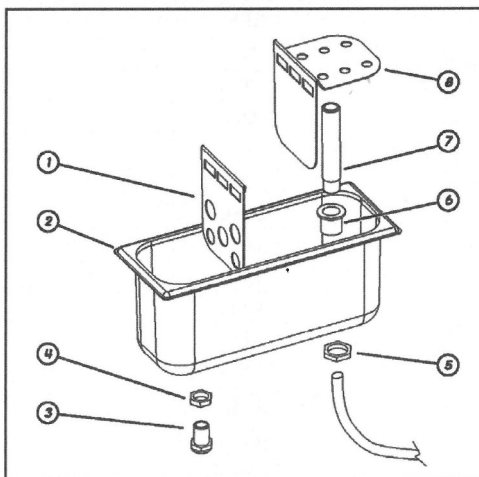

11 - MONTAGGIO PIANETTO (OPTIONAL DOLCE VITA 2)

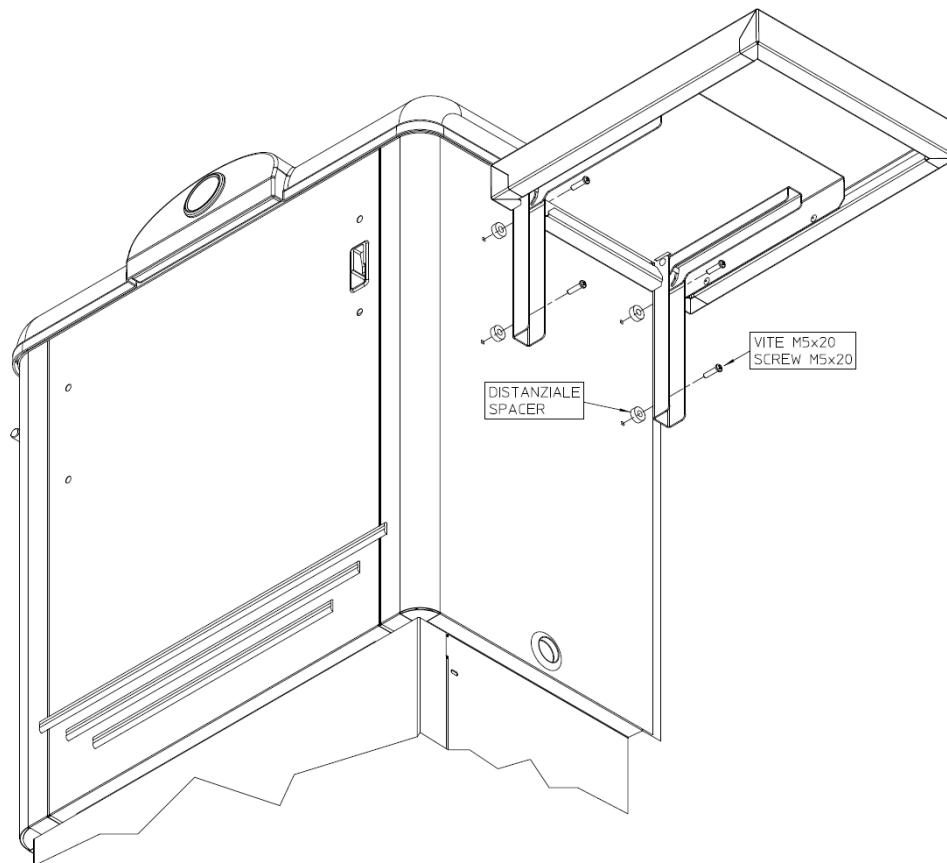

ATTENZIONE:

- Non appoggiarsi sul pianetto.
- Carico massimo 5 kg.
- Assicurarsi che i bambini non giochino con il pianetto.
- Movimentare il banco dalla maniglia laterale e non dal pianetto.
- Fare attenzione al pericolo di schiacciamento mani durante la apertura/chiusura del pianetto.

12 - ISTRUZIONI PER IL RIVESTIMENTO DEL MOBILE

Le dimensioni da prevedere per i modelli **DOLCE VITA IN**:

MODELLO	DIMENSIONI (L X P X H)
DOLCE VITA 4 IN	652 X 646 X 1000
DOLCE VITA 6 IN	977 X 646 X 1000
DOLCE VITA 8 IN	1112 X 710 X 1000
DOLCE VITA 10 IN	1442 X 710 X 1000

Di seguito sono riportate le distanze minime tra le varie parti dell'apparecchio e la struttura circostante ed inoltre le dimensioni minime delle aperture di ventilazione:

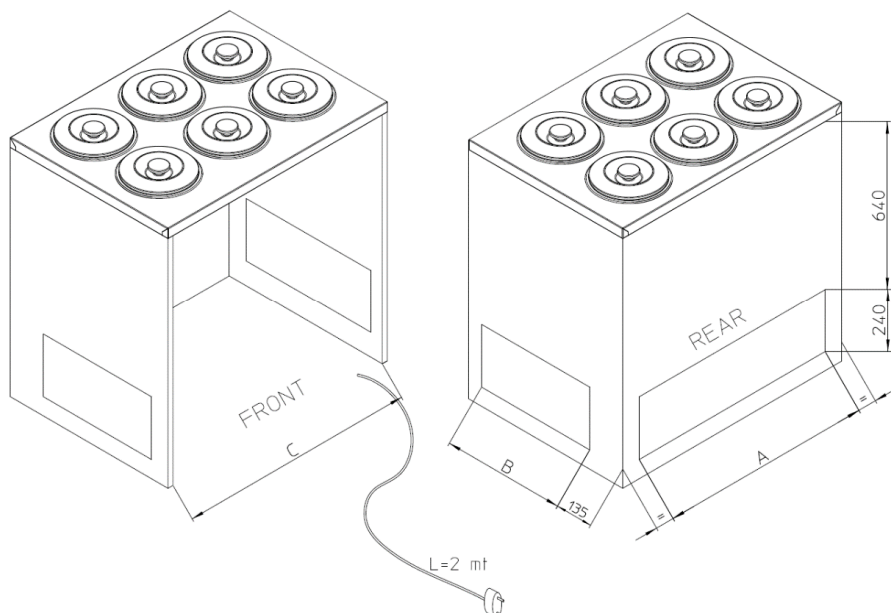

Modello	A	B	C
DOLCE VITA IN 4	430	415	640
DOLCE VITA IN 6	715	415	95
DOLCE VITA IN 8	850	445	1105
DOLCE VITA IN 10	850	445	1435

IMPORTANTE

La disconnessione dell'apparecchio è solo tramite la spina del cordone di alimentazione. Mantenere quindi la spina accessibile dopo l'installazione.

ENGLISH

Thank you for choosing one of our products. Your investment is valuable and we are sure that our equipment will prove it. Our product has been designed accurately, in order to provide the best performance and the utmost safety and protection of the environment. During the production process, several test and strict checks have been carried out successfully.

FOLLOW THE INSTRUCTION CAREFULLY TO AVOID RISKS FOR THE OPERATOR, DAMAGE TO THE EQUIPMENT OR JEOPARDISING THE PERFORMANCE. OUR COMPANY CAN NOT BE HELD LIABLE FOR TAMPERING WITH OR MODIFICATIONS APPLIED TO THE EQUIPMENT (ADDITION OR ELIMINATION OF ELECTRICAL OR MECHANICAL PARTS) OR DISREGARD OF INSTRUCTIONS CONTAINED THEREIN.

CONTENTS

1 - INSTALLATION AND WARNING NOTES	page 12
2 - ENVIRONMENTAL CONDITIONS	page 13
3 - HANDLING AND TRANSPORT	page 13
4 - INTENDED USE	page 13
5 - SUGGESTIONS FOR THE ENVIRONMENTAL PROTECTION	page 14
6 - COMMISSIONING	page 14
7 - PERIODIC MAINTENANCE	page 14
8 - PROBLEMS AND REMEDIES	page 15
8 - CONTROLS	page 16
9 - ASSEMBLY OF UTENSILWASHER	page 17
10 - ASSEMBLY OF SURVICE SHELF	page 18
11 - INSTRUCTION FOR THE INSTALLATION OF THE FURNITURE	page 19

1 - INSTALLATION AND WARNING NOTES



CAUTION

THIS SYMBOL INDICATES THAT ONLY AUTHORISED AND TRAINED TECHNICIANS SHALL CARRY OUT THE OPERATION:

Trained and skilled operator, aware of risks involved and responsible of adopting all measures necessary to minimise any possible damage to himself and other people.

1. Remove the packaging from the equipment.
2. Check that the equipment has not been damaged during the transport.
3. Remove the wood pallet.
4. Clean up the equipment (inside/outside) as specified in PERIODIC MAINTENANCE.
5. Do not place the equipment outdoor and exposed to bad weather conditions: the external environmental conditions for proper equipment operations are specified in the TECHNICAL DATA plate situated in the equipment rear side.
6. Put the equipment on a flat surface; for proper operation, the equipment shall be perfectly levelled: for this purpose, use the adjustable feet.
7. Put the equipment in a ventilated place, far from heating sources (heaters, kitchens) and protected from sun beams. For the installation area lighting, the use of fluorescent lights is recommended.
8. Leave a space of 10 cm from walls.
9. Do not leave objects on the equipment, such as containers, plants, etc. and leave at least 50 cm of free space above the equipment.
10. Do not touch the operating equipment with bare feet or wet hands.
11. The use of this equipment by children or people with physical, sensorial, mental or motion disability, or people who do not have the necessary knowledge and experience, could lead to dangerous situations. The people responsible for their safety should give them explicit instructions or check the use of this equipment,
12. Make sure that children do not play with the equipment.

CAUTION

**DO NOT MOISTEN ANY PART OF THE BOX CONTAINING ELECTRIC ELEMENTS.
DO NOT FORCE ANY PART CONTAINING COMPONENTS OF THE REFRIGERATING CIRCUIT.
DO NOT INSTALL THE EQUIPMENT IN ATMOSPHERES SUBJECT TO RISK OF FIRE OR EXPLOSION, OR RAYS.**

CONNECTION TO THE ELECTRIC MAINS

Check that the real mains voltage corresponds to the one specified in the technical data plate.

The power supply line/input for the refrigerator connection shall be properly protected and connected to the main earthing system, according to the regulations in force (e.g. high-sensitivity magneto-thermal differential switch $I_n = 16 A$, $I_d = 30 mA$).

An omnipolar disconnection device must be present on the electrical system with a contact distance of at least 3 mm.

THE EQUIPMENT EARTHING SYSTEM IS A SAFETY STANDARD REQUESTED BY THE LAW. OUR COMPANY HAS ARRANGED THIS CONNECTION, ACCORDING TO THE REGULATIONS IN FORCE; THEREFORE, THE COMPANY CAN NOT BE HELD LIABLE IN CASE OF DAMAGE TO PEOPLE AND PROPERTY.

Do not use reducing devices, multiple plugs or cable extensions; ensure that the electric installation and power supply plug capacity comply with the regulations in force and they are indicated for the equipment power, according to the data specified in the plate. In case of doubt, for the purpose of periodic check of general safety of equipment and users, contact only qualified and professional technicians.

2 - HANDLING AND TRANSPORT

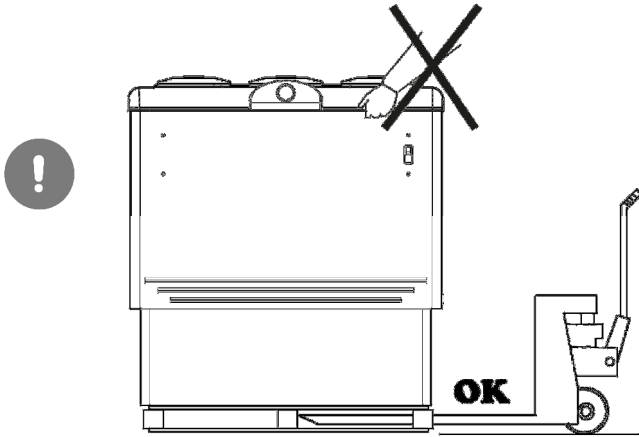

The appliance is packed on a wood pallet suitable for lifting with forklift trucks or pallet truck.

The appliance is equipped with single-direction wheels.

For appliances with handles, apply only forces parallel to the ground.

3 - ENVIRONMENTAL CONDITIONS

The appliance is designed to operate in specific environmental climatic conditions. These environmental limits must not be exceeded in the use. These limits are indicated on the nameplate technicians.

Environmental class	Maximum temperature
3	Max 25 °C
4	Max 30 °C
7	Max 35 °C
5	Max 43 °C

In order to keep the ambient climate in the installation place within the limits established in the technical data plate, it can be necessary to install an air conditioning system. Such system should control the relative humidity, as excessive humidity affects the good equipment operation.

The position of the box should limit or avoid the air flows.

Do not install the box close to doors or areas exposed to strong air flows, such as, for example, conditioning system outlets, ventilation or heating openings.

4 - INTENDED USE

THE APPLIANCE SHOULD ONLY BE USED FOR THE PRESERVATION, DISPLAY AND SALE OF ICE CREAM WHIPPED INTO SUITABLE CONTAINERS.

!! WARNING !!

If you notice the symbol of the flame on the serial number plate and on the packaging, this means that the appliance uses gas propane or isobutane as refrigerant. It is therefore essential to make sure that all pipes of the refrigerating circuit are not damaged, before you connect the appliance. Every 8 grams of refrigerant, the room must have a minimum volume of 1 cubic meter of air. The amount of refrigerant in the appliance is indicated on the technical data plate placed on the appliance. In the event of a refrigerant leak, avoid that open flames or ignition sources are located in the vicinity of the escape point. Be careful not to damage the pipes of the refrigerant circuit during the positioning, installation and cleaning.



- Keep the ventilation openings in the housing of the appliance or in the in-built structure free from obstruction;
- Do not use mechanical devices or other means to accelerate the process of defrosting other than those recommended by the manufacturer;
- Do not damage the refrigerant circuit;
- Do not use electrical devices inside the compartments for the preservation of the foods of the appliance;

5 - SUGGESTIONS FOR THE ENVIRONMENTAL PROTECTION

Packaging

The packaging material is 100% recyclable and is marked with the symbol of recycling. For disposal, follow the local regulations. The packaging material (plastic bags, parts in polystyrene, etc.) must be kept out of reach of children, as it is potential source of hazard.



Product

Within the meaning of art.13 of the L. Decree of 25 July 2005, no. 151 "Implementation of Directives 2002/95/EC, 2002/96/EC and 2003/108/EC, relating to the reduction of the use of certain hazardous substances in electrical and electronic appliances, as well as the disposal of waste"

The crossed-out dustbin symbol reported on the appliance or on its packaging indicates that this product, at the end of its useful life, must be disposed of separately from other waste.

The waste sorting of this appliance, at the end of its useful life, is organized and managed by the manufacturer - distributor - seller. The user who wants to dispose of this appliance should therefore contact the manufacturer - distributor - seller and follow the system that this latter has adopted for waste sorting of this appliance, at the end of its useful life.

The appropriate waste sorting for the recycling of the disposed appliance, treatment and environmentally compatible disposal helps to avoid any possible adverse effects on the environment and on health and promotes reuse and/or recycling of the materials of which the appliance is composed of.

Illegal disposal of the product by the user involves the application of administrative and criminal penalties provided for by the legislation in force.

The appliance contains oil, refrigerant gas, plastic parts, metal parts and glass.

Warning! The polyurethane insulation uses CYCLOPENTANE as insulating foam, a substance without effects on the environment, but flammable.

6 - COMMISSIONING

Install and place the appliance in such a way that the power plug is easily accessible.

If the appliance has been strongly inclined, wait for at least 3 hours prior to commissioning in order to allow the lubricating oil to collect in the compressor, otherwise the machine may be damaged irreparably.

The sound level is less than 70 dB (A).

After connection, operate the equipment empty for at least two hours with lights off, then proceed and load the products.

THE ARRANGEMENT OF THE PRODUCTS INSIDE THE APPLIANCE MUST NEVER EXCEED THE LEVEL INDICATIONS MAX OF THE LOAD INSIDE THE CONTAINER (RED LINES).

DO NOT STORE MEDICAL PRODUCTS OR OTHER PHARMACEUTICAL PRODUCTS OR SIMILAR.
DO NOT STORE EXPLOSIVE SUBSTANCES, CONTAINERS UNDER PRESSURE WITH FLAMMABLE PROPELLANT.

DO NOT INTRODUCE INSIDE THE APPLIANCE ANY SMOKED PRODUCTS OR PRODUCTS WITH SOUR OR SPICY RESIDUES, AS THE COPPER OF THE EVAPORATOR MAY BE DAMAGED.

INTRODUCE THE PRODUCT IN THE APPLIANCE, ALREADY AT THE PRESERVATION TEMPERATURE;

FOR THE CORRECT OPERATION AND ENERGY SAVINGS, THE HINGED LID AND THE RESERVE DOOR COMPARTMENT MUST BE CLOSED IMMEDIATELY AFTER USE.

DO NOT USE THE APPLIANCE TO COOL DOWN FOODS OR BEVERAGES (E.G. SYRUPS, TEA, FRUIT, ETC.) AS THEY AFFECT THE REGULAR MAINTAINING OF ICE CREAM.

MAX LOAD:

DOLCE VITA 2	– 24 KG
DOLCE VITA 4	– 48 KG
DOLCE VITA 6	– 72 KG
DOLCE VITA 8	– 96 KG
DOLCE VITA 10	– 120 KG

7 - PERIODIC MAINTENANCE

Before every intervention, the user has to disconnect the power supply plug. The refrigerator mechanical parts do not need any periodic maintenance, but for a long-lasting life of the equipment, periodic cleaning is fundamental:

- **EXTERNAL BOX:** just clean it up with a dry soft cloth, in case of resistant spots, use lukewarm water and neutral detergents, then rinse well and dry.
- **PARTS IN STEEL:** wash with lukewarm water and neutral soaps, dry with a soft cloth, do not use steel wool, as it can damage the surface.

- **PARTS IN PLASTICS:** wash with water and neutral soaps. Rinse well and dry with a soft cloth, do not use alcohol, acetone and other solvents, as they can damage the surface permanently.
- **PARTS IN GLASS:** use only specific products, do not use water, as it can build limestone on the glass surface.

For the tank cleaning, proceed as follows:

Switch off the equipment and disconnect the plug from power supply.

Take the products and the shelf out of the tank.

Disconnect the socket on the operator side and remove the cover. Wait for the internal temperature of the tank to be equal to the ambient temperature.

Wash and dry the internal tank with a cloth and neutral detergent.

To facilitate the discharge of the accumulated water in the inner tank, remove the cap placed on the bottom, taking care to reposition it when the operation is over.

Do not use water jets for cleaning, as they can damage the electric parts.

Then, put the baskets back to their position and connect the equipment; after one hour of operation load the products.

Once per year, clean up the door gaskets with neutral soap and warm water. Rinse and dry; a light layer of Vaseline should be applied in order to keep the gaskets soft and flexible.

For this operation, do not use sharp and pointed objects that could damage the gaskets.

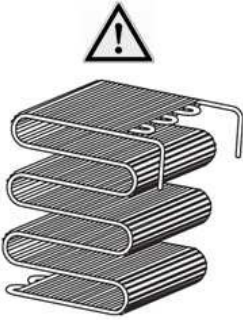

WIRE CONDENSER ON TUBE (EVERY 6 MONTHS)

Caution: the operation described below must be performed by a trained technician.

The tube and wire condenser operating in normal conditions, does not present any problems of performance, even in the presence of a possible accumulation of dust in the front.

It is however important that over time the accumulation does not occlude the spaces between the wires, since in this case the low exchange of air negatively affects the performance of the appliance, causing overheating and unnecessary power consumption. It is therefore necessary to check at least once a year (still to be checked in relation to ambient conditions) that the condenser is not clogged with dust or debris.

In case the condenser is dirty, proceed with the removal of dust as described for the cleaning of the finned condenser, since in any case the operation reduces the electrical consumption.

MANUAL DEFROSTING – FOR EQUIPMENT WITHOUT AUTOMATIC DEFROSTING

1. Disconnect the plug from power supply;
2. Move the products to another equipment, if possible; otherwise, put the products into a box and wrap the box with a blanket, to accelerate the defrosting operation;
3. Remove the plug from the tank bottom (if present);
4. Accelerate the water evacuation with a plastic scraper or a sponge moistened with warm water;
5. Dry the tank with a cloth;
6. Put the plug back into position in the tank bottom and connect the plug to power supply;
7. Wait until the equipment has reached its operating temperature before putting the products back to the refrigerator.



7 - PROBLEMS and REMEDIES

The equipment does not work:

- Check that power is properly supplied through the plug;
- Check that the plug is properly inserted in the socket;

Internal temperature is not cold enough, check that:

- The products or other objects do not obstruct the proper door closing;
- The equipment is not close to any heating source;
- The equipment leans on the wall and the front grid is free;
- The cover is well closed;
- The set point temperature on the thermostat has been set correctly;
- The condenser is not obstructed or clogged; for cleaning, use a bristle brush or a vacuum cleaner;

The equipment is noisy, check that:

- All screws and nuts are properly tightened;
- Any pipe or blade is not in contact with one part of the equipment;
- The equipment is well levelled;

Condensation forms in the refrigerator:

- This is normal when humidity is high;
- Part of this humidity is normal in the areas where products are not wrapped in paper or contained in open containers;
- Frequent or prolonged opening of the doors is the cause of condensation in the refrigerator; Check that the cover is properly closed.

IN CASE OF PERSISTENT PROBLEMS, CONTACT THE AFTER-SALES SERVICE NEAREST TO YOU



IN CASE THE SUPPLY CABLE IS DAMAGED, THE MANUFACTURER OR THE AFTER-SALES SERVICE, OR QUALIFIED TECHNICIAN SHALL REPLACE IT, IN ORDER TO PREVENT ANY POSSIBLE RISK.

THE LAMP REPAIR AND REPLACEMENT SHALL BE CARRIED OUT BY QUALIFIED TECHNICIANS, WITH POWER SUPPLY DISCONNECTED. REPLACE WITH IDENTICAL LAMPS.

ONLY QUALIFIED TECHNICIANS SHALL CARRY OUT THE EXTRAORDINARY MAINTENANCE INTERVENTIONS.

8 - CONTROLS



TO CHECK THE SET POINT:

1. Push and immediately release the **SET** key: the display will show the Set point value;
2. Push and immediately release the **SET** key or wait for 5 seconds to display the probe value again.

TO MODIFY THE SET POINT:

1. Push the **SET** key for more than 2s.
2. The value of the set point will be displayed and the "°C" LED starts blinking;
3. To change the Set value push the **▲ e ▼** arrows within 10s.
4. To memorise the new set point value push the **SET** key again or wait 10s.

HOW TO LOCK THE KEYBOARD:

1. Keep pressed for more than 3s the **▲ e ▼** keys, till the message "POF" blinking will be displayed.
2. At this point it will be possible only to see the set point
3. If a key is pressed more than 3s the "POF" message will be displayed.

HOW TO UNLOCK THE KEYBOARD:

Keep pressed for more than 3s the **▲ e ▼** keys, ill the "Pon" message will be displayed.

SIGNALS

Error	Reason
P1	The Pr1 sensor may be interrupted or in short circuit,

Signal	Reason
od	Delay at start up in progress
Pon	Lock keyboard
PoF	Unlock keyboard
ALU	Alarm of max temperature in progress
ALL	Alarm of min temperature in progress

10 - ASSEMBLY OF UTENSILWASHER (OPTIONAL)

1. Screw the utensilwasher support (A) to the utensilwasher (B) using the screws (C) on the rear of the cabinet.

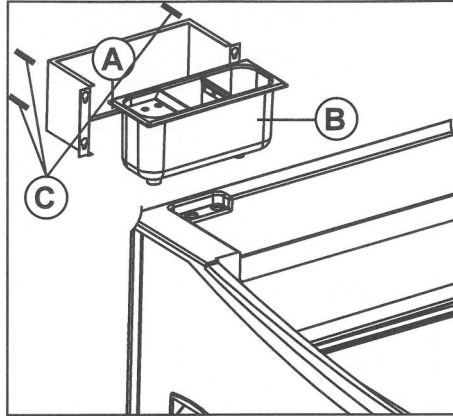

With water recirculation:

2. Secure the water load fitting (3) with in-built valve, positioned as shown in the figure, to the container (2) via the mounting nut (4).
3. Connect the "overflow" tube in stainless steel (7) to the bush (6) and fix them to the container with the nut (5).
4. Connect the water load fitting (3) with the rubber hose to a tap and fill the container (2) with clean water;
5. Connect a rubber hose to the bush (6) and drain the excess or dirty water (filtered from the cover/partition (8) to a washbasin.

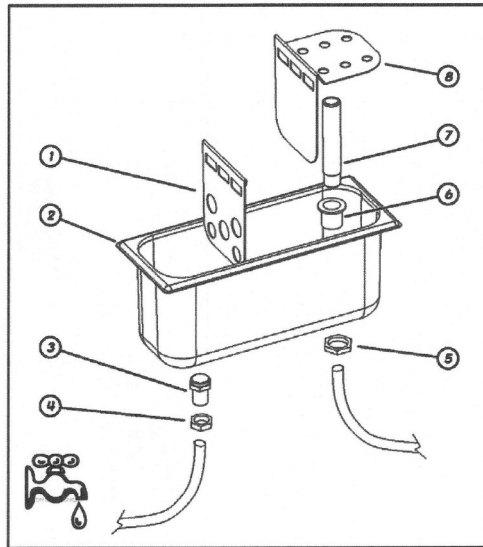

Without water recirculation:

1. Secure the water load fitting (3) with in-built valve, positioned as shown in the figure, to the container (2) via the mounting nut (4).
2. Connect the "overflow" tube in stainless steel (7) to the bush (6) and fix them to the container with the nut (5).
3. Connect a rubber hose to the bush (6) and drain the excess or dirty water (filtered from the cover/partition (8) to a washbasin.
4. Manually fill the container with clean water.

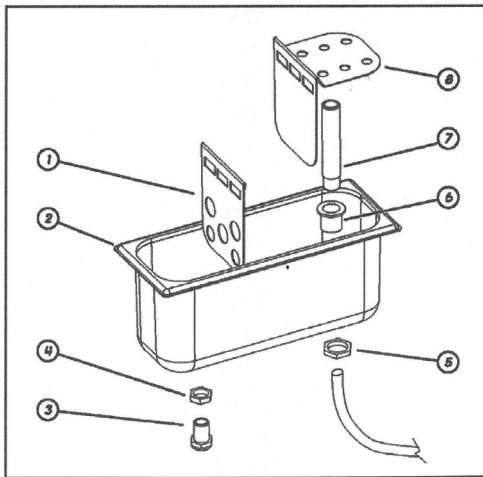

11 – ASSEMBLY OF SURVICE SHELF (OPTIONAL DOLCE VITA 2)

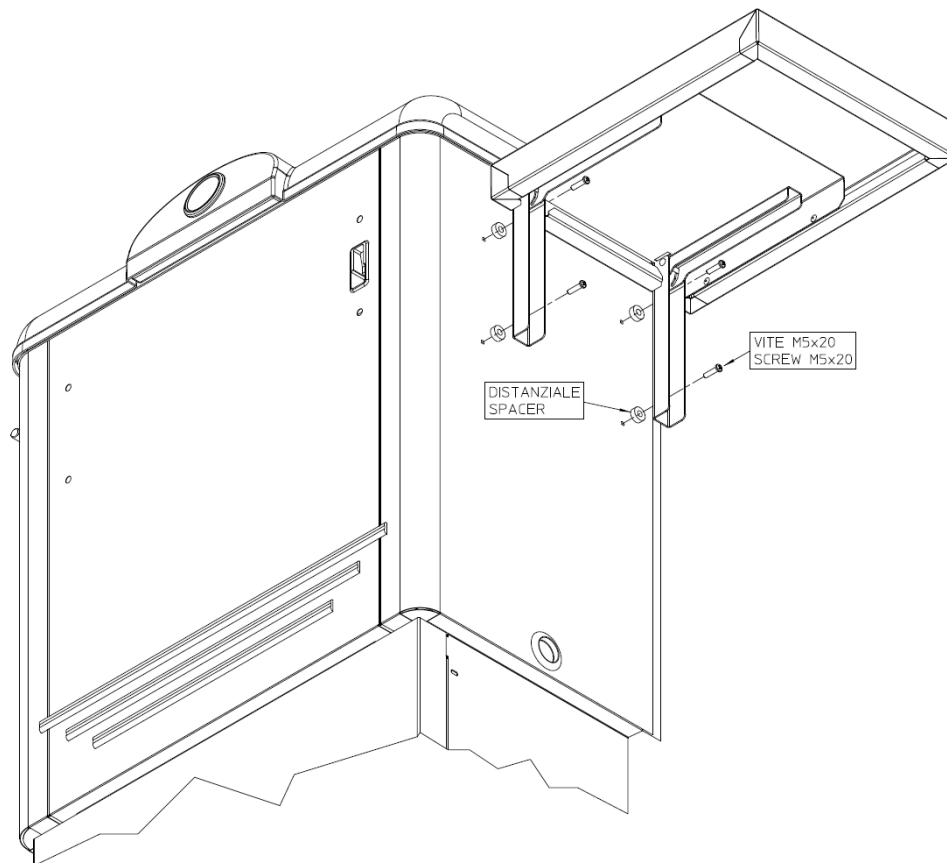

ATTENTION:

- Do not lean on the shelf.
- Maximum load 5 kg.
- Make sure that children do not play with the shelf.
- Move the bench by the side handle and not by the shelf.
- Pay attention to the danger of crushing hands when opening / closing the shelf.

12 – INSTRUCTIONS FOR THE INSTALLATION OF THE FURNITURE

The dimensions to be foreseen for **DOLCE VITA IN** are:

MODEL	SIZES (L X P X H)
DOLCE VITA 4 IN	652 X 646 X 1000
DOLCE VITA 6 IN	977 X 646 X 1000
DOLCE VITA 8 IN	1112 X 710 X 1000
DOLCE VITA 10 IN	1442 X 710 X 1000

The following are the minimum distances between the various parts of the appliance and the surrounding structure and also the minimum dimensions of the ventilation openings:

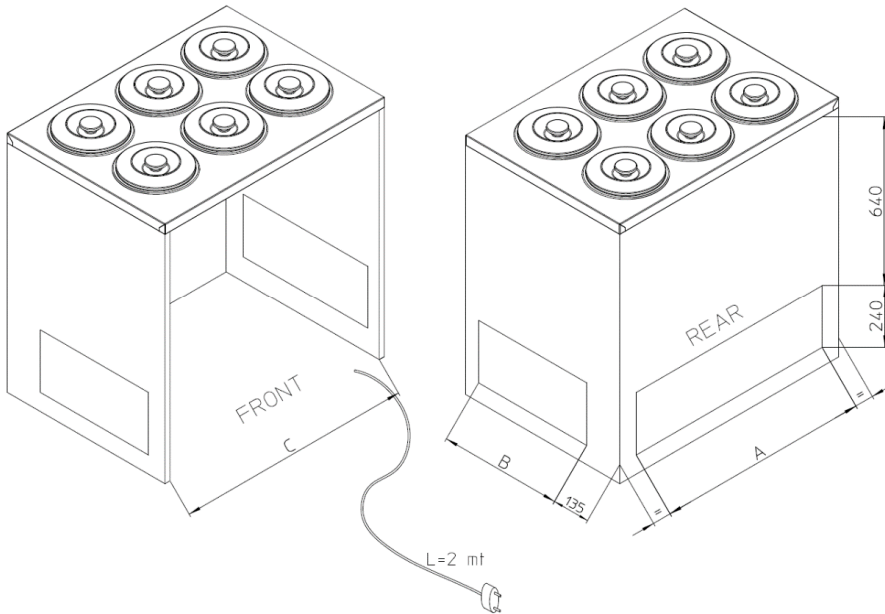

Model	A	B	C
DOLCE VITA IN 4	430	415	640
DOLCE VITA IN 6	715	415	95
DOLCE VITA IN 8	850	445	1105
DOLCE VITA IN 10	850	445	1435

IMPORTANT

The disconnection of the appliance is only through the plug of the power cord. Then keep the plug accessible after installation.

Nous vous remercions d'avoir choisi un de nos produits. Vous avez certainement fait un bon investissement et nous sommes certains que notre appareil vous le prouvera. Il a été soigneusement étudié pour qu'il vous procure ses plus hautes performances, dans les meilleures conditions de sûreté et d'économie. Pendant sa fabrication, cet appareil a été soumis à plusieurs contrôles très sévères.

SUIVRE AVEC ATTENTION LES INSTRUCTIONS SUIVANTES AFIN D'ÉVITER DES RISQUES POUR L'UTILISATEUR, D'ENDOMMAGER L'APPAREIL OU DES COMPROMISSIONS DES PRESTATIONS.

NOTRE SOCIÉTÉ DÉCLINE TOUTE RESPONSABILITÉ DANS LE CAS OU LA FONCTIONNALITÉ ORIGINAL DE L'APPAREIL RÉSULTE ALTÉRÉ PAR DES MODIFICATIONS DE DIVERS TYPES (AJOUT OU ÉLIMINATION DE PARTI ÉLECTRIQUE OU MÉCANIQUE) OU PAR L'INOBSERVATION DES INSTRUCTIONS REPORTÉES DANS CE PRÉSENT MANUEL.

INDEX

1 - INSTALLATION ET AVERTISSEMENTS	page 21
2 - CONDITIONS ENVIRONNEMENTALES	page 22
3 – DEPLACEMENT ET TRANSPORT	page 22
4 - UTILISATION PRÉVUE	page 22
5 - CONSEILS POUR LA PROTECTION DE L'ENVIRONNEMENT	page 23
6 - MISE EN SERVICE	page 23
7 - ENTRETIEN PÉRIODIQUE	page 23
8 - PROBLÈMES ET REMÈDES	page 24
9 - CONTRÔLES	page 25
10 - ASSEMBLAGE DU LAVE-CUILLERES	page 26
11 - ASSEMBLAGE DE PLATEAU DE SERVICE	page 27
12 - INSTRUCTIONS POUR L'INSTALLATION DU MOBILIER	page 28

1 - INSTALLATION ET AVERTISSEMENT



ATTENTION

LE SYMBOLE DE COTE SIGNIFIE QUE L'OPERATION EST A CHARGE D'UN TECHNICIEN AUTORISE OU PERSONNE EXPERTE :

Personne en possession de formation technique et de l'expérience nécessaire à la rendre consciente des risques auxquels elle s'expose dans l'exécution j'épelle et la mettre en grade d'adopter les mesures nécessaires à rendre minimum d'éventuels dommages à elle-même ou à d'autres personnes.

1. Retirez l'emballage de l'équipement.
2. Vérifiez que l'équipement n'a pas été endommagé pendant le transport.
3. Retirez la palette en bois.
4. Nettoyer l'équipement (intérieur / extérieur) comme spécifié dans ENTRETIEN PÉRIODIQUE.
5. Ne placez pas l'équipement à l'extérieur et exposé aux intempéries: les conditions environnementales externes pour un fonctionnement correct de l'équipement sont spécifiées sur la plaque TECHNICAL DATA située à l'arrière de l'équipement.
6. Placez l'équipement sur une surface plane. pour un fonctionnement correct, l'équipement doit être parfaitement mis à niveau: utilisez à cet effet les pieds réglables.
7. Placez l'équipement dans un endroit ventilé, loin des sources de chaleur (appareils de chauffage, cuisines) et à l'abri des rayons lumineux. Pour l'éclairage de la zone d'installation, l'utilisation de lampes fluorescentes est recommandée.
8. Laissez un espace de 10 cm des murs.
9. Ne laissez pas d'objets sur l'équipement, tels que des conteneurs, des plantes, etc., et laissez au moins 50 cm d'espace libre au-dessus de l'équipement.
10. Ne touchez pas l'appareil avec les pieds nus ou les mains mouillées.
11. L'utilisation de cet équipement par des enfants ou des personnes souffrant d'un handicap physique, sensoriel, mental ou physique, ou de personnes ne disposant pas des connaissances et de l'expérience nécessaires pourrait conduire à des situations dangereuses. Les personnes responsables de leur sécurité doivent leur donner des instructions explicites ou vérifier l'utilisation de cet équipement,
12. Assurez-vous que les enfants ne le font pas ne jouent pas avec l'appareil.



ATTENTION

**NE PAS MOILLER LES PARTIES DU MEUBLE OU SONT PRÉSENTS DES COMPOSANTS ÉLECTRIQUES.
NE PAS FORCER LES PARTIES OU SONT PRÉSENTS DES COMPOSANTS DU CIRCUIT FRIGORIFIQUE.
L'APPAREIL NE DOIT PAS ÊTRE INSTALLÉ DANS DES LOCAUX PRÉSENTANT DES DANGERS D'INCENDIE,
D'EXPLOSION OU SOUMIS À DES RADIATIONS.**

BRANCHEMENT AU RÉSEAU ÉLECTRIQUE

Contrôler que la tension effective du circuit correspond à celle indiquée sur la plaque des données techniques. Ne rien poser au-dessus de l'appareil (exemples : plantes, récipient, etc. ...) et laisser un espace libre d'au moins 50 cm au-dessus.

La ligne d'alimentation électrique auquel est branché l'appareil doit être protégée par un interrupteur différentiel à haute sensibilité ($I_n = 16 \text{ A}$, $I_d = 30 \text{ mA}$) et reliée à la terre.

Un dispositif de déconnexion omnipolaire doit être présent sur le système électrique avec une distance de contact d'au moins 3 mm.



LA MISE À TERRE DE L'INSTALLATION EST UNE MESURE DE SÉCURITÉ ET DE PLUS ELLE EST OBLIGATOIRE PAR LA LOI. NOTRE SOCIÉTÉ A PRÉVU CETTE CONNEXION SUIVANT LES DISPOSITIONS EN VIGUEUR, ELLE DÉCLINE DONC TOUTE RESPONSABILITÉ POUR DES DOMMAGES ÉVENTUELLEMENT CAUSÉS À DES PERSONNES OU À DES OBJETS.

Pour la connexion, n'utiliser ni réductions, ni prises multiples ou rallonges et s'assurer que la portée électrique de l'installation électrique et les prises d'alimentation sont conformes aux normes en vigueur et adaptées à la puissance de l'appareil indiquée sur la plaque. En cas de doute, et pour la vérification périodique de la sécurité générale de l'installation et des utilisateurs, s'adresser à du personnel professionnel qualifié.

2 – DEPLACEMENT ET TRANSPORT

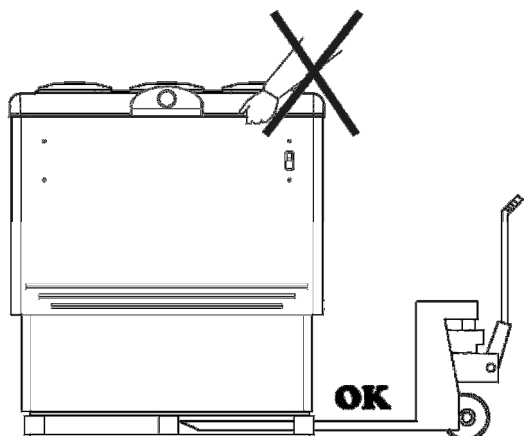

L'appareil emballé a une plate-forme en bois adaptée au levage avec des chariots élévateurs ou des trans-palettes.

L'appareil est équipé de roues unidirectionnelles.

Pour les appareils avec poignées, appliquez uniquement des forces parallèles au sol.

3 - CONDITIONS DE L'ENVIRONNEMENT

L'appareil est conçu pour fonctionner dans des conditions climatiques environnementales spécifiques. Ces limites environnementales ne doivent pas être dépassées lors de l'utilisation. Ces limites se trouvent sur la plaque CARACTERISTIQUES TECHNIQUES.

Classe environnementale	Température maximale
3	Max 25 °C
4	Max 30 °C
7	Max 35 °C
5	Max 43 °C

Pour maintenir le climat ambiant sur le lieu d'installation dans les limites définies sur la plaque technique, il peut être nécessaire d'installer un système de climatisation.

Ce système doit permettre le contrôle de l'humidité relative, car une humidité excessive nuit au bon fonctionnement de l'appareil.

La position du meuble devrait être de nature à limiter ou à éviter les courants d'air.

Les meubles ne doivent pas être installés près des portes ni dans des zones exposées à de forts mouvements d'air provenant par exemple des bouches d'aération des systèmes de climatisation, de ventilation ou de chauffage.

4 - UTILISATION PRÉVUE

CET APPAREIL DOIT ÊTRE UTILISÉ EXCLUSIVEMENT POUR LE STOCKAGE, LA PRÉSENTATION ET LA VENTE DE CRÈME GLACÉE PRÉPARÉE DANS DES RÉCIPIENTS SPÉCIAUX.

!! ATTENTION !!!

Si le symbole de la flamme apparaît sur la plaque d'immatriculation et sur l'emballage, cela signifie que l'appareil utilise du propane ou de l'isobutane comme gaz réfrigérant.

Il est donc essentiel de s'assurer que tous les tuyaux du circuit frigorifique ne soient pas endommagés avant de brancher l'appareil.

Tous les 8 grammes de réfrigérant, la chambre doit avoir un volume minimum de 1 mc d'air.

La quantité de réfrigérant dans l'appareil est indiquée sur la plaque technique de l'appareil.

En cas de fuite de réfrigérant, ne laissez pas que de flammes nues ni de sources d'inflammation se trouvent à proximité du point de fuite.

Veillez à ne pas endommager les tuyaux du circuit frigorifique lors du positionnement, de l'installation et du nettoyage.



- Veillez à ce que les orifices de ventilation situés dans le boîtier de l'appareil ou dans la structure intégrée ne soient pas obstrués.
- N'utilisez pas de dispositifs mécaniques ou d'autres moyens pour accélérer le processus de dégivrage autres que ceux recommandés par le fabricant ;
- Ne pas endommager le circuit de réfrigérant ;
- N'utilisez pas d'appareils électriques dans les compartiments de stockage des aliments de l'appareil.

5 - CONSEILS POUR LA PROTECTION DE L'ENVIRONNEMENT

Emballage

L'emballage est recyclable à 100% et porte le symbole de recyclage. Suivez les réglementations locales pour l'élimination.

Les matériaux d'emballage (sacs en plastique, pièces en polystyrène, etc.) doivent être gardés hors de la portée des enfants, car ils constituent un danger potentiel.



Produit

En application de l'article 13 du décret législatif du 25 juillet 2005, n. 151 « Application des directives 2002/95 / CE, 2002/96 / CE et 2003/108 / CE, concernant la réduction de l'utilisation de substances dangereuses dans les équipements électriques et électronique ainsi que l'élimination des déchets »

Le symbole de la poubelle barrée figurant sur l'appareil ou sur son emballage indique que le produit doit être collecté séparément des autres déchets à la fin de sa vie utile.

La collecte sélective de ces équipements à la fin de leur vie utile est organisée et gérée par le fabricant - distributeur - détaillant.

L'utilisateur qui souhaite se débarrasser de cet équipement doit donc contacter le fabricant - distributeur - détaillant et suivre le système adopté pour permettre une collecte sélective de l'équipement à la fin de sa vie utile.

La collecte sélective adéquate pour envoyer les équipements déclassés au recyclage, traitement et élimination respectueux de l'environnement permet d'éviter tout effet négatif sur l'environnement et la santé et favorise la réutilisation et / ou le recyclage des matériaux qui les composent.

L'élimination abusive du produit par le propriétaire entraîne l'application des sanctions administratives et pénales prévues par la législation en vigueur.

L'appareil contient de l'huile, du gaz réfrigérant, des pièces en plastique, des pièces métalliques et du verre.

Attention ! L'isolation en polyuréthane utilise le CYCLOPENTANE comme agent d'expansion, une substance sans effet sur l'environnement, mais inflammable.

6 - MISE EN SERVICE

Installez et positionnez l'appareil de manière à ce que la fiche d'alimentation soit facilement accessible.

Si l'appareil a été fortement incliné, attendez au moins 3 heures avant de le démarrer afin de permettre à l'huile de lubrification de s'accumuler dans le compresseur, sans quoi la machine pourrait être endommagée de façon irréparable.

Le niveau sonore est inférieur à 70 dB (A).

Une fois établie la connexion, laissez l'appareil vide pendant au moins deux heures, les lumières éteintes, pour pouvoir charger le produit.



LA DISPOSITION DES PRODUITS À L'INTÉRIEUR DE L'APPAREIL NE DOIT JAMAIS DÉPASSER LES INDICATIONS DE CHARGE DE NIVEAU MAX À L'INTÉRIEUR DU BAC (LIGNES ROUGES).

NE PAS INSÉRER DE MÉDICAMENTS NI D'AUTRES PRODUITS PHARMACEUTIQUES OU SIMILAIRES.

NE PAS STOCKER DE SUBSTANCES EXPLOSIVES, DE RÉCIPIENTS SOUS PRESSION CONTENANT UN PROPULSEUR INFLAMMABLE.

NE PLACEZ PAS DE PRODUITS FUMÉS OU DE PRODUITS CONTENANT DES RÉSIDUS ACIDES OU D'ÉPICES DANS LES APPAREILS, CAR LE CUIVRE DE L'ÉVAPORATEUR POURRAIT ÊTRE ENDOMMAGÉ.

PLACEZ LE PRODUIT DANS L'APPAREIL, DÉJÀ À LA TEMPÉRATURE DE STOCKAGE ;

POUR LE FONCTIONNEMENT CORRECTE ET LES ÉCONOMIES D'ÉNERGIE LE COUVERCLE PIVOTANT ET LA PORTE DU COMPARTIMENT DE RESERVE DOIVENT ÊTRE FERMÉS IMMÉDIATEMENT APRÈS UTILISATION.

N'UTILISEZ PAS L'APPAREIL POUR REFROIDIR DES ALIMENTS OU DES BOISSONS (SIROPS, THÉ, FRUITS, ETC.), CAR ILS AFFECTENT LES CONDITIONS NORMALES DE LA CRÈME GLACÉE.

CHARGEMENT MAX DE LA VITRINE :	DOLCE VITA 2 - 24 KG
	DOLCE VITA 4 - 48 KG
	DOLCE VITA 6 - 72 KG
	DOLCE VITA 8 - 96 KG
	DOLCE VITA 10 - 120 KG

7 - MANUTENTION PERIODIQUE

Chaque intervention effectuée sur l'appareil de la part de l'utilisateur, requière absolument le débranchement de la prise de courant. Les parties mécaniques de l'appareil ne nécessitent aucune manutention périodique, mais pour la longévité de l'appareil, il est indispensable de procéder à un nettoyage périodique soigneux, à savoir :

- **L'EXTERIEUR DU MEUBLE :** Nettoyer avec un linge doux et sec, dans le cas de trace résistante utiliser de l'eau tiède et un détergent neutre puis rincer et essuyer.
- **PARTIE EN INOX :** nettoyer avec de l'eau tiède et du savon neutre, essuyer avec un linge doux, éviter la paille de fer qui peut détériorer la surface du meuble.

- **PARTIE EN MATIERE PLASTIQUE** : nettoyer avec de l'eau et du savon neutre, rincer et essuyer avec un linge doux, éviter absolument l'utilisation d'alcool, acétone et autres solvants qui détériorent les surfaces.
- **PARTIE EN VITRE** : utiliser uniquement les produits spécifiques, éviter l'utilisation d'eau qui pourrait laisser un dépôt calcaire sur la surface de la vitre.

Pour le nettoyage du réservoir, procédez comme suit:

- **Éteignez l'équipement et débranchez la fiche de la prise de courant.**
- **Sortez les produits et la tablette du réservoir.**
- **Débranchez la prise côté opérateur et retirez le couvercle. Attendez que la température interne du réservoir soit égale à la température ambiante.**
- **Laver et sécher le réservoir interne avec un chiffon et un détergent neutre.**
- **Pour faciliter l'évacuation de l'eau accumulée dans le réservoir intérieur, retirez le bouchon situé sur le fond en prenant soin de le repositionner à la fin de l'opération.**
- **N'utilisez pas de jets d'eau pour le nettoyage, ils pourraient endommager les composants électriques. Successivement repositionner les niveaux et rebrancher l'appareil. Après environ une heure de fonctionnement avec les lumières éteintes, vous pourrez remettre à nouveau les produits.**

Ensuite, remettez les paniers à leur position et connectez l'équipement; après une heure de fonctionnement, chargez les produits. Rincer et essuyer, une légère couche de vaseline devrait ensuite être appliquée afin de maintenir le joint de porte souple et flexible. **Pour cette opération il ne faut pas utiliser d'objets pointus qui pourraient endommager le joint.**

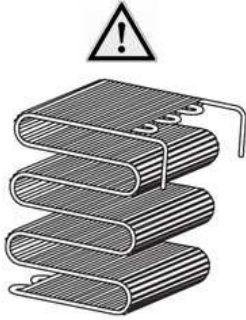

CONDENSATEUR A FIL SUR TUBE (TOUS LES 6 MOIS)

Attention : l'opération ci-dessous doit être effectuée par un technicien spécialisé.

Le condenseur à tube et à fil, dans des conditions de fonctionnement normales, ne présente aucun problème de rendement, même en présence d'une éventuelle accumulation de poussière frontale. Cependant, il est important que, à long terme, cette accumulation ne bloque pas les espaces entre les fils, car dans ce cas, le faible renouvellement d'air a une incidence négative sur les performances du système, ce qui entraîne une surchauffe et une consommation inutile d'énergie. Il est donc nécessaire de vérifier que le condenseur ne soit pas obstrué par de la poussière ou des débris au moins une fois par an (à vérifier toutefois en fonction des conditions ambiantes). Si le condenseur est sale, procédez dans tous les cas pour éliminer la poussière, comme décrit pour le nettoyage du condenseur à ailettes, car dans tous les cas, l'opération réduit la consommation électrique.

DEGIVRAGE MANUEL – POUR LES APPAREILS NON DOTES DE DEGIVRAGE AUTOMATIQUE

1. Débrancher la prise de courant et ouvrir l'appareil ;
2. Mettre la marchandise dans un autre appareil frigorifique : dans le cas où celui-ci ne serait disponible, mettre la marchandise dans un carton enveloppé dans une couverture et accélérer dans la mesure du possible l'opération de dégivrage.
3. Enlever le bouchon dans le fond de la cuve (si prévu) ;
4. Aider l'évacuation de l'eau avec une raclette en plastique ou une éponge imbibée d'eau tiède.
5. Éliminer toute l'eau et essuyer complètement l'intérieur.
6. Replacer de nouveau le bouchon et remettre la fiche dans la prise de courant ;
7. Rebrancher l'appareil et mettre la marchandise seulement après que l'appareil ait atteint la température désirée.

8 - INCONVENIENTS ET REMEDES

L'appareil ne fonctionne plus, contrôler que:

- le courant qui arrive à la prise est régulier.
- la prise de courant est bien branchée.

La température interne n'est pas suffisamment basse, contrôler que :

- les aliments ou quelconques objets ne gênent pas la parfaite fermeture de l'appareil.
- l'appareil ne se trouve pas à côté d'une source de chaleur.
- l'appareil soit adossé à un mur et que la grille frontale ne soit pas obstruée.
- La température de consigne sur le thermostat a été réglée correctement.
- Le condenseur n'est pas obstrué ; pour son nettoyage, utiliser une brosse de soie ou un aspirateur.

L'appareil fait beaucoup de bruit, contrôler que:

- toutes les vis et boulons sont bien serrés
- quelque tube ou hélice ne soit en contact avec d'autre partie de l'appareil
- l'appareil soit bien de niveau.

S'il se forme de la condensation à l'intérieur du meuble :

- c'est normal durant les périodes d'humidité élevée
- une partie de cette humidité est considérée comme normale dans les zones où les aliments ne sont pas enveloppés sous film ou contenu dans des récipients sans couvercles.
- l'ouverture fréquente ou prolongée de la couverture sera de considérer la cause de la formation de condensation à l'intérieur du meuble. Vérifier la bonne fermeture de la couverture.

DANS LE CAS OU LES INCONVENIENTS CONTINUERAIENT, CONTACTER LE CENTRE D'ASSISTANCE LE PLUS PROCHE.



SI LE CABLE D'ALIMENTATION EST ENDOMMAGE, IL DOIT ETRE REMPLACE PAR LE CONSTRUCTEUR OU PAR SON SERVICE D'ASSISTANCE TECHNIQUE OU, DE TOUTE FAÇON, PAR UNE PERSONNE QUALIFIEE, AFIN DE PREVENIR TOUT RISQUE.

LES REPARATIONS ET SUBSTITUTION DES NEONS DOIVENT ETRE SUIVIES PAR DU PERSONNEL TECHNIQUE QUALIFIE AVEC L'APPAREIL DEBRANCHE DU COURANT ELECTRIQUE. SUBSTITUER LES NEONS PAR DES NEONS IDENTIQUES.

TOUTE LES OPERATIONS DE MANUTENTION EXTRAORDINAIRE DOIVENT ETRE EFFECTUEES PAR DU PERSONNEL TECHNIQUE QUALIFIE.

9 - COMMANDES



POUR VÉRIFIER LE POINT DE CONSIGNE:

- Appuyez et relâchez immédiatement la touche **SET**: l'écran affichera la valeur du point de consigne.
- Appuyez et relâchez immédiatement la touche **SET** ou attendez 5 secondes pour afficher à nouveau la valeur de la sonde.

POUR MODIFIER LE POINT DE CONSIGNE:

- Appuyez sur la touche SET pendant plus de 2 secondes.
- La valeur du point de consigne sera affichée et le voyant «° C» commence à clignoter.
- Pour modifier la valeur définie, appuyez sur les flèches **▲ e ▼** dans les 10 secondes.
- Pour mémoriser la nouvelle valeur de consigne, appuyer à nouveau sur la touche SET ou attendre 10 secondes.

COMMENT VERROUILLER LE CLAVIER:

- Maintenez les touches **▲ e ▼** enfoncées pendant plus de 3 secondes jusqu'à ce que le message «POF» clignotant s'affiche.
- À ce stade, il sera uniquement possible de voir le point de consigne
- Si vous appuyez sur une touche pendant plus de 3 secondes, le message "POF" s'affiche.

COMMENT DÉVERROUILLER LE CLAVIER:

Appuyez plus de 3 secondes sur les touches **▲ e ▼**, le message «Pon» sera affiché.

SIGNALISATIONS

Erreur	Cause
P1	Le détecteur Pr1 peut être interrompu ou court-circuité,

Signal	Reason
od	Délai de démarrage en cours
Pon	Verrouiller le clavier
PoF	Déverrouiller le clavier
ALU	Alarme de température maximale en cours
ALL	Alarme de température minimale en cours

10 - ASSEMBLAGE DU LAVE-CUILLÈRES (EN OPTION)

1. Vissez le support du lave-cuillères (A) au lave-cuillères (B) à l'aide des vis (C) situées à l'arrière du meuble. Remplissez le bac manuellement avec de l'eau propre.

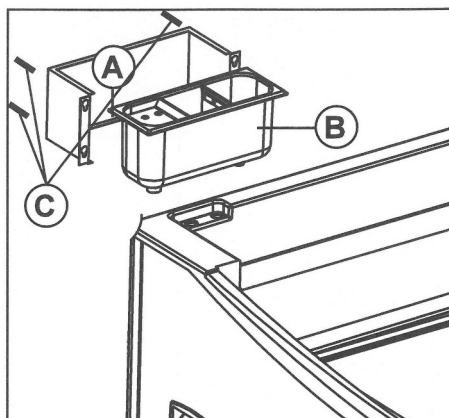

Avec recirculation de l'eau :

2. Fixez le raccord d'arrivée d'eau (3) avec la vanne intégrée, positionné comme indiqué sur l'illustration, sur le bac (2) à l'aide de l'écrou de fixation (4).
3. Raccordez le tuyau en acier inoxydable "trop-plein" (7) au manchon (6) et fixez-le au bac à l'aide de l'écrou (5).
4. Raccordez le raccord d'arrivée d'eau (3) avec le tuyau en caoutchouc à un robinet et remplissez le bac (2) avec de l'eau propre ;
5. Raccordez un tuyau en caoutchouc au manchon (6) et vidangez l'eau en excès ou sale (filtrée du couvercle / séparateur (8) dans un évier.

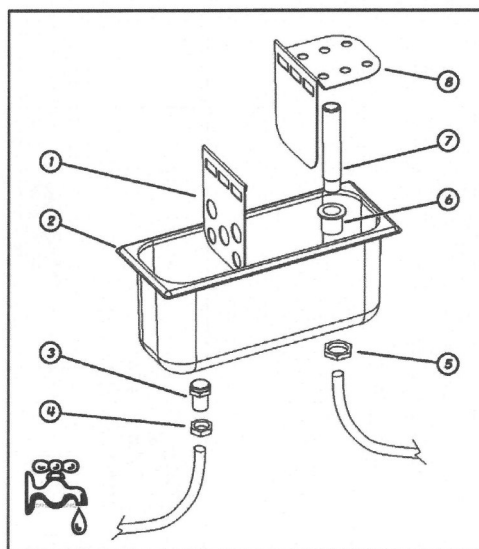

Sans recirculation de l'eau :

1. Fixez le raccord d'arrivée d'eau (3) avec la vanne intégrée, positionné comme indiqué sur l'illustration, sur le bac (2) à l'aide de l'écrou de fixation (4).
2. Raccordez le tuyau en acier inoxydable "trop-plein" (7) au manchon (6) et fixez-le au bac à l'aide de l'écrou (5).
3. Raccordez un tuyau en caoutchouc au manchon (6) et vidangez l'eau en excès ou sale (filtrée du couvercle / séparateur (8) dans un évier.
4. Remplissez le plateau manuellement avec de l'eau propre.

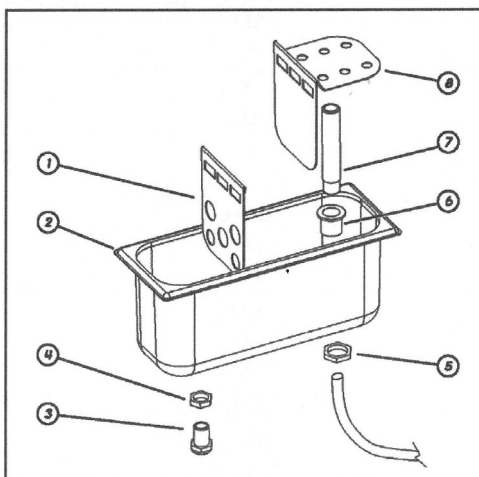

11 - ASSEMBLAGE DE L'ETAGERE DE SURVICE (DOLCE VITA 2 EN OPTION)

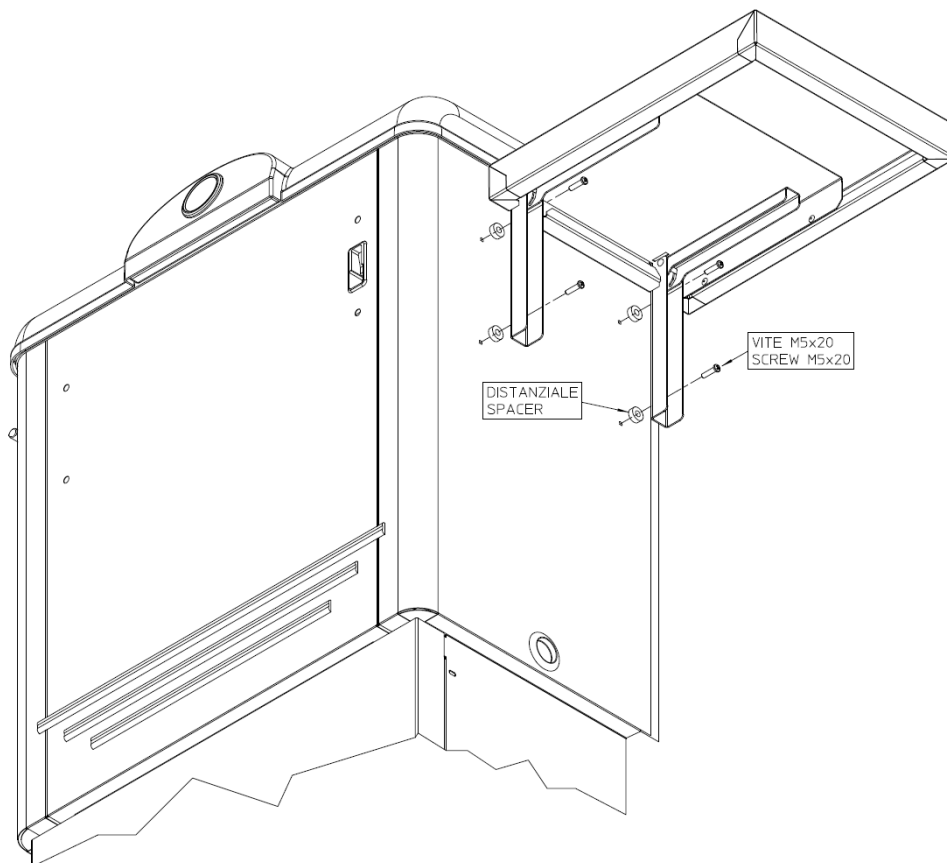

ATTENTION:

- Ne vous appuyez pas sur le plateau.
- Charge maximale 5 kg.
- Assurez-vous que les enfants ne jouent pas avec l'étagère.
- Déplacez le banc par la poignée latérale et non par l'étagère.
- Faites attention au risque de vous écraser les mains lors de l'ouverture / fermeture de l'étagère.

12 - INSTRUCTIONS POUR L'INSTALLATION DU MOBILIER

Les dimensions à prévoir pour la **DOLCE VITA IN** sont::

Modelo	dimensões (w X d X h)
DOLCE VITA 4 IN	652 X 646 X 1000
DOLCE VITA 6 IN	977 X 646 X 1000
DOLCE VITA 8 IN	1112 X 710 X 1000
DOLCE VITA 10 IN	1442 X 710 X 1000

Vous trouverez ci-dessous les distances minimales entre les différentes pièces de l'appareil et la structure environnante, ainsi que les dimensions minimales des ouvertures de ventilation:

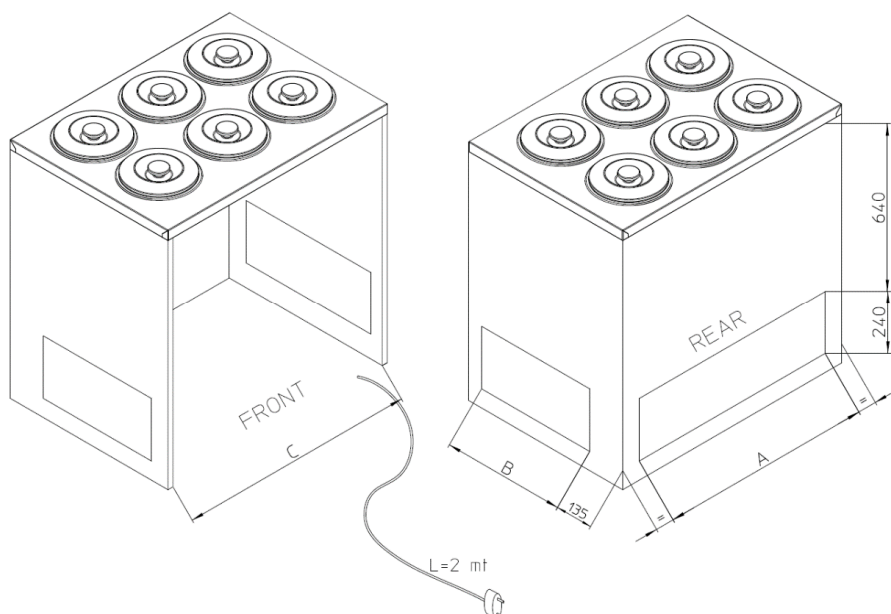

Modelo	A	B	C
DOLCE VITA IN 4	430	415	640
DOLCE VITA IN 6	715	415	95
DOLCE VITA IN 8	850	445	1105
DOLCE VITA IN 10	850	445	1435

IMPORTANT

L'appareil n'est déconnecté que par la fiche du cordon d'alimentation. Laissez la fiche accessible après l'installation.

Wir danken Ihnen, dass Sie eines unseres Produkte gewählt haben. Sie haben damit sicher eine gute Investition getätigt und wir sind sicher, dass unser Gerät dies bestätigen wird. Dieses wurde genauestens geplant, damit es die maximalsten Leistungen zu den besten Sicherheitsbedingungen sowie wirtschaftlichen Bedingungen erbringen kann. Weiter sind während des produktiven Prozesses zahlreiche und strenge Kontrollen durchgeführt worden.

BEACHTEN SIE DIE FOLGENDEN ANWEISUNGEN MIT SORGFALT UM RISIKEN BEIM BEBENUTZER, BESCHÄDIGUNGEN AM GERÄT ODER DIE GEFÄHRDUNG DER LEISTUNGEN ZU VERMEIDEN.

UNSERE GESELLSCHAFT LEHNT JEDLICHE VERANTWORTUNG AB, FÜR DEN FALL DASS SICH DIE URSPRÜNGLICHE FUNKTIONALITÄT DES GERÄTES AUFGRUND VON ÄNDERUNGEN JEDLICHER ART VERÄNDERT (HINZUFÜGEN ODER WEGLASSEN VON ELEKTRISCHEN ODER MECHANISCHEN TEILEN) ODER AUFGRUND VON NICHTBEACHTUNG DER ANWEISUNGEN DIE IM VORLIEGENDEN HANDBUCH WIEDERGEgeben SIND.

INHALTSVERZEICHNIS

1 – INSTALLATION UND WARNHINWEISE	Seite 30
2 – UMGEBUNGSBEDINGUNGEN	Seite 31
3 – BEWEGUNG UND TRANSPORT	Seite 31
4 – VORGESEHENE NUTZUNG	Seite 31
5 – EMPFEHLUNGEN FÜR DEN UMWELTSCHUTZ	Seite 32
6 – INBETRIEBNAHME	Seite 32
7 – REGELMÄSSIGE WARTUNG	Seite 32
8 – PROBLEME UND LÖSUNGEN	Seite 33
9 – BEFEHLE	Seite 34
10 – MONTAGE PORTIONIERSPÜLE	Seite 35
11 - MONTAGE DES SERVICE-REGALS	Seite 36
12 - ANLEITUNG ZUR INSTALLATION DES MÖBELS	Seite 37

1 - INSTALLATION UND HINWEISE



ACHTUNG

DAS HIER SEITLICH ANGEFÜHRTE SYMBOL BEDEUTET, DASS DER VORGANG UNTER DER AUFSICHT VON BEVOLLMÄCHTIGTEN TECHNIKERN ODER SACKKUNDIGEN PERSONEN STATTFINDET:

Eine Person die über eine technische Ausbildung und über die notwendige Erfahrung verfügt, um sich über das Risiko bewusst zu sein, der es bei Durchführen der Arbeiten ausgesetzt ist und die im Stande ist, die notwendigen Massnahmen zu ergreifen, um einen eventuellen Schaden an sich selbst oder an anderen Personen minimal zu halten.

1. Entfernen Sie die Verpackung vom Gerät.
2. Stellen Sie sicher, dass das Gerät während des Transports nicht beschädigt wurde.
3. Entfernen Sie die Holzpalette.
4. Reinigen Sie das Gerät (innen / außen) gemäß den Angaben in Regelmäßige Wartung.
5. Stellen Sie das Gerät nicht im Freien und nicht bei schlechtem Wetter auf: Die äußeren Umgebungsbedingungen für den ordnungsgemäßen Betrieb des Geräts sind auf dem TECHNISCHEN DATENSCHILD auf der Rückseite des Geräts angegeben.
6. Stellen Sie das Gerät auf eine ebene Fläche. Für einen ordnungsgemäßen Betrieb muss das Gerät perfekt ausgerichtet sein. Verwenden Sie dazu die Stellfüße.
7. Stellen Sie das Gerät an einem gut belüfteten Ort auf, fern von Wärmequellen (Heizungen, Küchen) und vor Sonnenstrahlen geschützt. Für die Beleuchtung des Installationsbereichs wird die Verwendung von Leuchtstofflampen empfohlen.
8. Lassen Sie einen Abstand von 10 cm zu den Wänden.
9. Lassen Sie keine Gegenstände auf dem Gerät, wie z. B. Behälter, Pflanzen usw., und lassen Sie mindestens 50 cm Freiraum über dem Gerät.
10. Berühren Sie das Betriebsgerät nicht mit nackten Füßen oder nassen Händen.
11. Die Verwendung dieses Geräts durch Kinder oder Menschen mit körperlichen, sensorischen, geistigen oder Bewegungsstörungen oder Personen, die nicht über die erforderlichen Kenntnisse und Erfahrungen verfügen, kann zu gefährlichen Situationen führen. Die Personen, die für ihre Sicherheit verantwortlich sind, sollten ihnen ausdrückliche Anweisungen geben oder die Verwendung dieses Geräts überprüfen.
12. Stellen Sie sicher, dass Kinder nicht mit dem Gerät spielen.

ACHTUNG

DIE BEWEGLICHEN TEILE AN DENEN ELEKTRISCHEN BAUTEILE VORHANDEN SIND BITTE NICHT NASS MACHEN.

DORT WO BAUTEILE DES KÜHLSCHRANKSCHALTKREISES VORHANDEN SIND BITTE KEINE KRAFTEINWIRKUNG AUSÜBEN.

DAS GERÄT IST NICHT FÜR INSTALLATIONEN IN AMBIENTE MIT FEUER- ODER EXPLOSIONSGEFAHR GEEIGNET UND DARF KEINERLEI STRAHLUNG AUSGESETZT WERDEN.

ANSCHLUSS AN DAS ELEKTRISCHE NETZ

Kontrolle, dass die tatsächliche Spannung des Netzes jener am Schild der technischen Daten entspricht.

Die Leitung/elektrische Speisungssteckdose an die der Kühlschrank angeschlossen werden muss, muss auf geeignete Weise geschützt werden und an die generelle geerdete Anlage laut den bestehenden Normen angeschlossen werden (z.B. magnetothermischer Differentialschalter mit hoher Sensibilität $I_n = 16 A$, $I_d = 30 mA$).

An der elektrischen Anlage muss ein allpoliger Trennschalter mit einem Kontaktabstand von mindestens 3 mm vorhanden sein.

DIE ERDUNG DER INSTALLATION IST EINE SICHERHEITSNORM UND VOM GESETZ HER OBLIGATORISCH. UNSERE GESELLSCHAFT, DIE DIESE VERBINDUNG LAUT DEN BESTEHENDEN NORMEN VORGEGEHEN HAT, LEHNT JEDLICHE VERANTWORTUNG FÜR EVENTUELLE SCHÄDEN AN PERSONEN ODER GEGENSTÄNDEN AB.

Die Verwendung von Reduktionen, Vielfachsteckdosen oder Verlängerungen ist absolut untersagt; man muss sich vergewissern, dass der elektrische Durchfluss der elektrischen Anlage und die Speisungssteckdosen konform sind zu den bestehenden Normen und angepasst sind an die am Schild des Gerätes angeführte Leistung. Im Zweifelsfall und für die periodische Überprüfung der generellen Sicherheit der Anlagen und der Stromverbraucher, wenden Sie sich

2 - UMGEBUNGSBEDINGUNGEN

Das Gerät ist für den Betrieb unter spezifischen klimatischen Umgebungsbedingungen ausgelegt. Diese Begrenzungen der Umgebungsbedingungen dürfen im Betrieb nicht überschritten werden. Diese Begrenzungen sind auf dem TYPENSCHILD angegeben.

Umweltklasse	Höchsttemperatur
3	Max. 25 °C
4	Max. 30 °C
7	Max. 35 °C
5	Max. 43 °C

Um die Umgebungsbedingungen am Aufstellungsort innerhalb der auf dem Typenschild angegebenen Grenzen zu halten, kann es notwendig sein, eine Klimaanlage zu installieren. Die Anlage muss die relative Luftfeuchtigkeit kontrollieren können, da zu hohe Luftfeuchtigkeit die ordnungsgemäße Funktion des Geräts beeinträchtigt.

Die Vorrichtung muss so aufgestellt sein, dass Zugluft begrenzt oder vermieden wird.

Die Vorrichtungen dürfen nicht in der Nähe von Türen oder in Bereichen aufgestellt werden, in denen starke Luftbewegungen auftreten, beispielsweise durch Klimaanlage, Lüftungen oder Heizungen.

3 - BEWEGUNG UND TRANSPORT

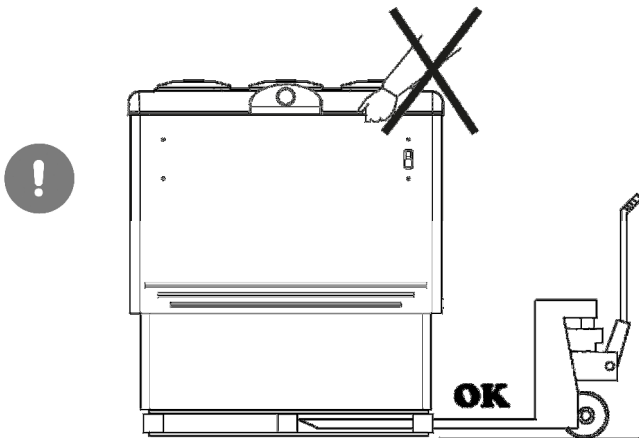

Das Gerät ist auf einer Holzpalette verpackt, die zum Heben mit Gabelstaplern oder Palettenwagen geeignet ist.

Das Gerät ist mit Einlenkrädern ausgestattet.

Bei Geräten mit Griffen nur Kräfte parallel zum Boden aufbringen.

4 - VORGESEHENE NUTZUNG

DAS GERÄT DARF AUSSCHLIEßLICH ZUM AUFBEWAHREN, AUSSTELLEN UND VERKAUF VON SPEISEEIS IN SPEZIELLEN BEHÄLTERN VERWENDET WERDEN.

!! ACHTUNG!!

Wenn Sie auf dem Typenschild und auf der Verpackung das Flammensymbol sehen, bedeutet dies, dass das Gerät Propan- oder Isobutangas als Kältemittel verwendet. Stellen Sie daher vor dem Anschließen des Geräts sicher, dass keines der Rohre des Kältemittelkreislaufs beschädigt ist. Für jeweils 8 g Kältemittel muss der Raum ein Mindestvolumen von 1 m³ Luft aufweisen. Die Menge des Kältemittels im Gerät ist auf dem am Gerät angebrachten Typenschild angegeben. Verhindern Sie im Falle eines Kältemittellecks offene Flammen oder Zündquellen in der Nähe der Leckstelle. Achten Sie darauf, dass Sie die Rohrleitungen des Kältemittelkreislaufs beim Aufstellen, bei der Installation und bei der Reinigung nicht beschädigen.



- Halten Sie die Belüftungsöffnungen im Gerätegehäuse oder in der Einbaustruktur frei von Hindernissen.
- Verwenden Sie außer den vom Hersteller empfohlenen keine mechanischen Vorrichtungen oder andere Mittel zur Beschleunigung des Abtauvorgangs;
- Kältemittelkreislauf nicht beschädigen;
- keine elektrischen Geräte in den Gerätefächern verwenden, um die Speisen zu konservieren.

6 - EMPFEHLUNGEN FÜR DEN UMWELTSCHUTZ

Verpackung

Das Verpackungsmaterial ist zu 100 % recycelbar und mit dem Recycling-Symbol gekennzeichnet. Für die Entsorgung die lokalen Bestimmungen beachten. Das Verpackungsmaterial (Kunststoffbeutel, Styroporsteine, etc.) muss außerhalb der Reichweite von Kindern aufbewahrt werden, da sie eine potenzielle Gefahrenquelle darstellen.



Produkt

Gemäß Art. 13 des legislativen Erlasses vom 25. Juli 2005, Nr. 151 zur „Ausführung der Richtlinien 2002/95/CE, 2002/96/CE und 2003/108/CE, zur Beschränkung der Verwendung bestimmter gefährlicher Stoffe in Elektro- und Elektronikgeräten, sowie der Abfallentsorgung“

Das Symbol des durchgestrichenen Behälters auf dem Gerät oder auf der Verpackung gibt an, dass das Produkt am Ende seiner Nutzungsdauer getrennt von anderem Abfall entsorgt werden muss.

Die getrennte Sammlung dieser Geräte am Ende ihrer Nutzungsdauer wird vom Hersteller - Vertriebspartner - Einzelhändler organisiert und verwaltet. Der Benutzer, der dieses Gerät entsorgen möchte, muss sich deshalb an den Hersteller - Vertriebspartner - Einzelhändler wenden und das von diesem verwendete Verfahren befolgen, um die getrennte Sammlung des Geräts am Ende seiner Nutzungsdauer zu ermöglichen.

Die entsprechende getrennte Aufbewahrung für den späteren Transport der außer Betrieb genommenen Gerätschaften zur umweltgerechten Verwertung, Behandlung und Entsorgung trägt dazu bei, mögliche negative Umweltauswirkungen und Gesundheitsschäden zu vermeiden, und begünstigt die Wiederverwendung und/oder Wiederverwertung der Materialien, aus denen die Gerätschaften bestehen.

Eine ordnungswidrige Entsorgung des Produkts durch den Inhaber führt zu den verwaltungs- und strafrechtlichen Sanktionen, die in den geltenden Rechtsvorschriften vorgesehen sind.

Das Gerät enthält Öl, Gas als Kältemittel, Kunststoffteile, Metallteile und Glas.

Achtung Die Polyurethan-Isolierung verwendet CICLOPENTANO als Expansionsmittel, eine umweltfreundliche aber entflammbare Substanz.

INBETRIEBNAHME

Das Gerät so installieren und positionieren, dass der Netzstecker leicht zugänglich ist.

Wenn das Gerät stark gekippt wurde, mindestens 3 Stunden warten, bevor Sie das Gerät in Betrieb nehmen, damit sich das Schmieröl im Kompressor sammeln kann. Andernfalls kann die Maschine irreparabel beschädigt werden.

Der Geräuschpegel liegt unter 70 dB (A).

Lassen Sie das Gerät nach dem Anschluss mindestens zwei Stunden bei ausgeschaltetem Licht laufen, danach können Sie die Produkte einräumen.

DIE ANORDNUNG DER PRODUKTE IM GERÄT DARF DIE MAXIMALE FÜLLANZEIGE IM GEHÄUSE NICHT ÜBERSCHREITEN (ROTE LINIEN).

KEINE ARZNEIMITTEL ODER ANDERE PHARMAZEUTISCHE ODER ÄHNLICHE PRODUKTE HINEINSTELLEN.
KEINE EXPLOSIVEN SUBSTANZEN UND DRUCKBEHÄLTER MIT BRENNBAREN TREIBMITTELN AUFBEWAHREN.

STELLEN SIE KEINE GERÄUCHERTEN PRODUKTE ODER PRODUKTE MIT SÄURE- ODER GEWÜRZRÜCKSTÄNDEN IN DIE GERÄTE, DA DAS KUPFER DES VERDAMPFERS BESCHÄDIGT WERDEN KANN.

DAS PRODUKT SCHON MIT DER RICHTIGEN LAGERTEMPORATUR IN DAS GERÄT STELLEN;

FÜR DEN KORREKTEN BETRIEB UND ZUR ENERGIEEINSPARUNG MÜSSEN DER KLAPPDECKEL UND DIE TÜR DES BEHÄLTERS SOFORT NACH DER NUTZUNG GESCHLOSSEN WERDEN.

DAS GERÄT NICHT ZUM KÜHLEN VON SPEISEN ODER GETRÄNKEN VERWENDEN (Z. B. SAFT, TEE, OBST USW.), DA DIESE DIE VORGESCHRIEBENE AUFBEWAHRUNG DER EISCREME BEEINTRÄCHTIGEN.

HÖCHSTLAST AUSLAGE:

DOLCE VITA 2	– 24 KG
DOLCE VITA 4	– 48 KG
DOLCE VITA 6	– 72 KG
DOLCE VITA 8	– 96 KG
DOLCE VITA 10	– 120 KG

PERIODISCHE WARTUNG

Jeglicher vom Verbraucher am Gerät durchgeführte Eingriff erfordert das unbedingte Herausziehen des Steckers Steckdose. Die mechanischen Teile des Kühlschranks erfordern keinerlei periodische Wartung, aber für die lange Lebensdauer des Gerätes ist eine sorgfältige periodische Reinigung unerlässlich:

- **MÖBELSTÜCK AUSSEN:** es ist ausreichend dieses mit einem weichen und trockenen Tuch zu reinigen, im Fall von widerstandsfähigen Flecken sind lauwarmes Wasser und neutrale Reiniger zu verwenden und danach gut abzuspülen und abzutrocknen;
- **TEILE IN STAHL:** waschen mit lauwarmen Wasser und neutralen Seifen, abtrocknen mit einem weichen Tuch, vermeiden von Wolle oder Stahlwolle die die Oberfläche zerkratzen können.
- **TEILE IN KUNSTSTOFFMATERIAL:** waschen mit Wasser und neutralen Seifen. Abspülen und abtrocknen mit einem weichen Tuch, die Verwendung von Alkohol, Azeton und anderen Lösungsmitteln die die Oberfläche permanent schädigen sind zu vermeiden.
- **TEILE IN GLAS:** ausschliessliche Verwendung von speziellen Produkten, vermeiden Sie die Verwendung von Wasser, dass Kalk an der Oberfläche der Glaswand ablagern könnte.

Für die Reinigungsvorgänge der Wanne ist wie folgt vorzugehen:

1. **Schalten Sie das Gerät aus und ziehen Sie den Stecker aus der Steckdose.**
2. **Nehmen Sie die Produkte und das Regal aus dem Tank.**
3. **Ziehen Sie die Steckdose auf der Bedienerseite ab und entfernen Sie die Abdeckung. Warten Sie, bis die Innentemperatur des Tanks der Umgebungstemperatur entspricht.**
4. **Waschen und trocknen Sie den Innentank mit einem Tuch und einem neutralen Reinigungsmittel.**
5. **Um das Ablassen des angesammelten Wassers aus dem Innentank zu erleichtern, entfernen Sie die auf dem Boden angebrachte Kappe. Stellen Sie sicher, dass das Wasser nach dem Vorgang neu positioniert wird.**
6. **Verwenden Sie zur Reinigung keine Wasserstrahlen, da diese die elektrischen Teile beschädigen können.**

Bringen Sie dann die Körbe wieder in ihre Position und schließen Sie das Gerät an. Laden Sie die Produkte nach einer Betriebsstunde.

Einmal im Jahr ist die Dichtung der Türe unter Zuhilfenahme einer neutralen Seife und Warmwasser zu reinigen. Abspülen und Abtrocknen; eine dünne Schicht Vaseline sollte danach aufgetragen werden, um die Dichtung der Türe letztendlich weich und biegsam zu halten.

Bei diesem Vorgang sind absolut keine spitzen Gegenstände zu verwenden, die die Dichtung beschädigen könnten.

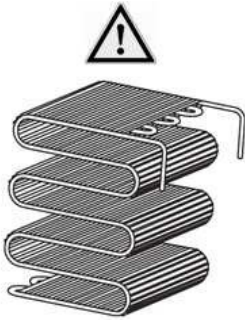

RÖHREN- UND DRAHTKONDENSATOR (ALLE 6 MONATE)

Achtung: der im Folgenden dargestellte Vorgang muss von einem Fachmann ausgeführt werden.

Der Röhren- und Drahtkondensator zeigt unter normalen Betriebsbedingungen keine Probleme, selbst wenn eine mögliche Staubanhäufung an der Vorderseite auftritt. Es ist jedoch wichtig, dass die Zwischenräume zwischen den Drähten nicht im Laufe der Zeit verstopfen, da sonst der geringe Luftaustausch die Leistung des Systems negativ beeinflusst, was zu Überhitzung und unnötigem Stromverbrauch führt. Es ist daher regelmäßig mindestens einmal pro Jahr zu überprüfen, ob der Kondensator mit Staub oder Fremdkörpern verstopft ist (dies muss jedoch im Verhältnis zu den Umgebungsbedingungen überprüft werden). Wenn der Kondensator verschmutzt ist, entfernen Sie auf jeden Fall den Staub wie für die Reinigung des Lamellenkondensators beschrieben, da dieser Vorgang in jedem Fall den Stromverbrauch verringert.

MANUELLES ABTAUEN – FÜR GERÄTE DIE NICHT FÜR DAS AUTOMATISCHE ABTAUEN DOTIERT SIND

1. Abziehen des Steckers von der Steckdose;
2. Abstellen des Produktes in ein anderes Gerätes, oder sollte dies nicht möglich sein, positionieren des Materials in Schachteln und umwickelt mit Decken, soweit wie möglich beschleunigen des Abtauvorgangs.
3. Abnehmen des Stöpsels vom Wannenboden (falls vorhanden);
4. Hilfestellung der Wasserentleerung mit einem Plastikschaber oder einen in lauwarmen Wasser getränkten Schwamm;
5. Komplettes Abtrocknen des Wanneninneren mit einem Tuch;
6. Neuerliches Einsetzen des Stöpsel am Wannenboden und Wiedereinstecken des Steckers in die Steckdose;
7. Warten Sie ab, dass das Gerät die Betriebstemperatur erreicht hat, bevor Sie die Ware wieder einlagern.

STÖRUNGEN und ABHILFEN

Das Gerät funktioniert nicht:

- Kontrolle, dass der Strom regulär an die Steckdose kommt;
- Kontrolle, dass der Stecker gut in der Steckdose eingesetzt ist;

Die Innentemperatur ist nicht ausreichend niedrig, kontrollieren:

- dass, die Lebensmittel oder andere Gegenstände die perfekte Schliessung des Gerätes nicht verhindern;
- dass, das sich Gerät nicht in der Nähe einer Wärmequelle befindet;
- ob das Gerät an der Wand angelehnt ist und das vordere Gitter frei von Verstopfungen ist;
- Die Solltemperatur am Thermostat wurde korrekt eingestellt;
- dass sich der Kondensator nicht als verlegt oder verstopft erweist; für die Reinigung ist eine Borstenbürste oder ein Staubsauger zu verwenden;

Das Gerät ist geräuschvoll, kontrollieren:

- dass alle Schrauben und Mutterschrauben gut angezogen sind;
- ob ein Schlauch oder Flügel nicht in Kontakt mit einer anderen Seite des Gerätes steht;
- dass das Gerät gut geebnet ist;

Wenn sich Kondenswasser im Inneren des Kühlschranks bildet:

- dies ist normal, während der Perioden mit erhöhter Feuchtigkeit;
- ein Teil dieser Feuchtigkeit ist als normal zu betrachten, in jenen Bereichen in denen Lebensmittel nicht verpackt oder in nicht zugedeckten Behältern vorhanden sind;

- Häufiges oder längeres Öffnen der Abdeckung verursacht Kondensation im Kühlschrank; Überprüfen Sie, ob die Abdeckung richtig geschlossen ist.

WENN DIE STÖRUNGEN ANHALTEN SOLLTEN, KONTAKTIEREN SIE IHREN NÄCHSTGELEGENEN KUNDENSERVICE



WENN DAS SPEISUNGSKABEL BESCHÄDIGT IST, MUSS DIESES VOM HERSTELLER ODER VON SEINEM TECHNISCHEN KUNDENDIENST ODER JEDENFALLS VON EINER PERSON MIT GLEICHARTIGER QUALIFIKATION ERSETZT WERDEN, UM JEDES RISIKO VORZUBEUGEN.

DIE REPARATUREN UND DER ERSATZ VON LAMPEN MUSS VON TECHNISCH QUALIFIZIERTEM PERSONAL AM VOM ELEKTRISCHEN NETZ ABGETRENNTEN GERÄT DURCHFÜHRT WERDEN. ERSETZEN SIE DIE LAMPEN MIT IDENTISCHEN LAMPEN.

ALLE AUSSERGEWÖHNLICHEN WARTUNGSVORGÄNGE MÜSSEN VON TECHNISCH QUALIFIZIERTEM PERSONAL DURCHFÜHRT WERDEN.

STEUERUNG



Um den eingestellten Punkt zu überprüfen:

1. Drücken Sie die **SET**-Taste und lassen Sie sie sofort los. Auf dem Display wird der Sollwert angezeigt.
2. Die **SET**-Taste drücken und sofort loslassen oder 5 Sekunden warten, um den Sondenwert erneut anzuzeigen.

ÄNDERN DES SET-PUNKTES:

1. Drücken Sie die **SET**-Taste für mehr als 2 Sekunden.
2. Der Wert des Sollwerts wird angezeigt und die LED „° C“ beginnt zu blinken.
3. Um den eingestellten Wert zu ändern, drücken Sie innerhalb von 10s die Pfeile **▲ e ▼**.
4. Um den neuen Sollwert zu speichern, drücken Sie erneut die **SET**-Taste oder warten Sie 10 Sekunden.

WIE VERRIEGELN SIE DIE TASTATUR:

Halten Sie die Tasten **▲ e ▼** länger als 3 Sekunden gedrückt, bis die Anzeige "POF" blinkt. An diesem Punkt kann nur der Sollwert angezeigt werden. Wenn eine Taste länger als 3 Sekunden gedrückt wird, wird die Meldung "POF" angezeigt.

WIE ENTSPERREN SIE DIE TASTATUR:

Halten Sie die Tasten **▲ e ▼** länger als 3 Sekunden gedrückt, bis die Meldung „Pon“ angezeigt wird.

STÖRUNGSMELDUNGEN

Fehler	Ursache
P1	Die Sonde Pr1 kann unterbrochen sein oder es liegt ein Kurzschluss vor,

Störmeldung	Reason
od	Einschaltverzögerung
Pon	Tastatur sperren
PoF	Tastatur entsperren
ALU	Höchsttemperatur-Alarm aktiv
ALL	Niedrigsttemperatur-Alarm aktiv

10 - MONTAGE PORTIONIERSPÜLE

1. Befestigen Sie die Halterung der Portionierspüle (A) an der Portionierspüle (B) unter Verwendung der Schrauben (C) auf der Rückseite der Vorrichtung.

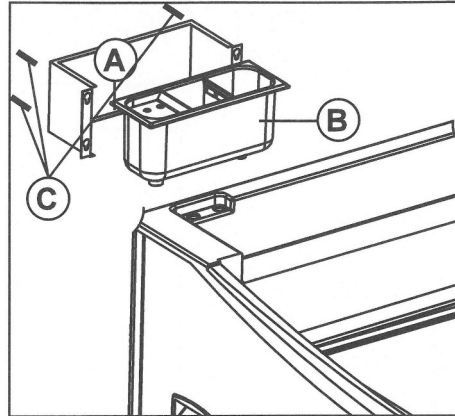

Mit Wasserrückführung:

2. Befestigen Sie den Wassereinfüllstutzen (3) mit eingebautem Ventil, wie in der Abbildung gezeigt, mit der Befestigungsmutter (4) an der Eisschale (2).
3. Verbinden Sie das Edelstahl-Überlaufrohr (7) mit der Buchse (6) und befestigen Sie es mit der Mutter (5) an der Eisschale.
4. Verbinden Sie den Wassereinfüllstutzen (3) mit dem Gummischlauch mit einem Hahn und füllen Sie die Eisschale (2) mit klarem Wasser.
5. Schließen Sie einen Gummischlauch an die Buchse (6) an und lassen Sie überschüssiges oder verschmutztes Wasser (gefiltert aus der Abdeckung/Teiler (8)) in ein Waschbecken laufen.

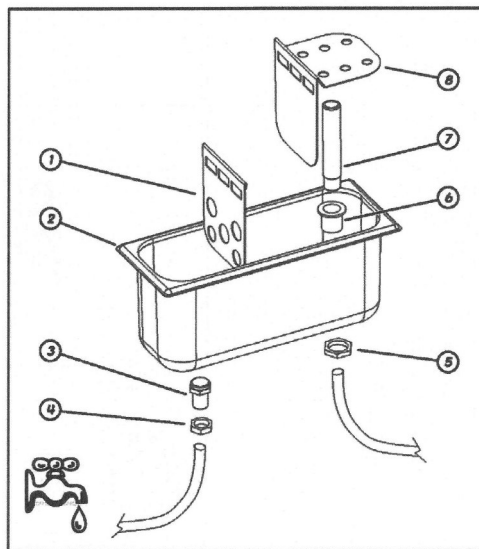

Ohne Wasserrückführung:

1. Befestigen Sie den Wassereinfüllstutzen (3) mit eingebautem Ventil, wie in der Abbildung gezeigt, mit der Befestigungsmutter (4) an der Eisschale (2).
2. Verbinden Sie das Edelstahl-Überlaufrohr (7) mit der Buchse (6) und befestigen Sie es mit der Mutter (5) an der Eisschale.
3. Schließen Sie einen Gummischlauch an die Buchse (6) an und lassen Sie überschüssiges oder verschmutztes Wasser (gefiltert aus der Abdeckung/Teiler (8)) in ein Waschbecken laufen.
4. Füllen Sie die Eisschale manuell mit sauberem Wasser.

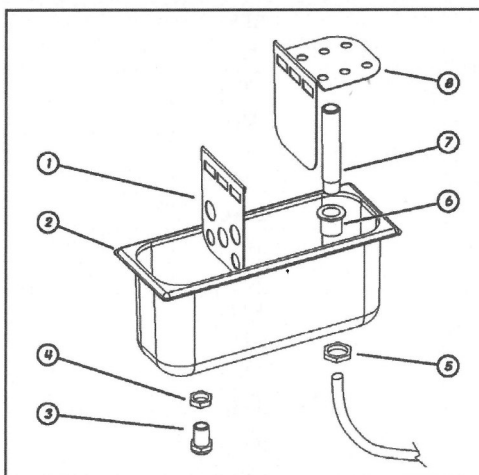

MONTAGEANLEITUNG FÜR MOBEL

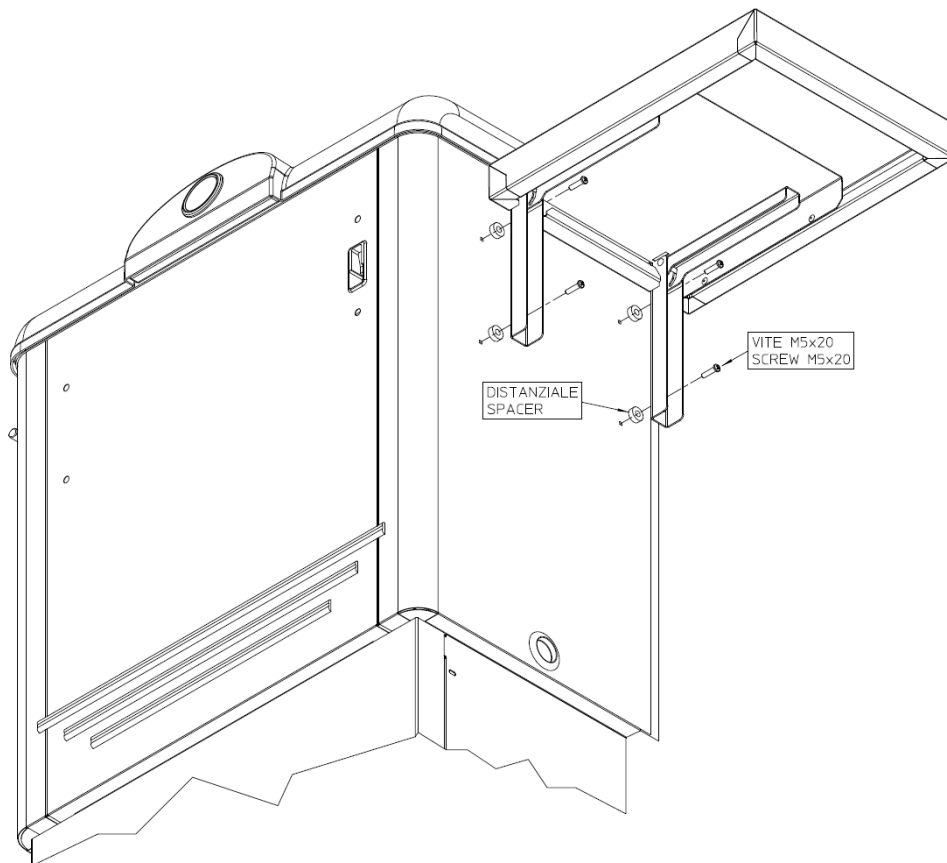

BEACHTUNG:

- Lehnen Sie sich nicht auf dem Regal.
- Maximale Belastung 5 kg.
- Stellen Sie sicher, dass Kinder nicht mit dem Regal spielen.
- Bewegen Sie die Bank am seitlichen Griff und nicht am Regal.
- Achten Sie beim Öffnen / Schließen des Fachbodens auf die Quetschgefahr der Hände.

MONTAGEANLEITUNG FÜR MOBEL

Die für **DOLCE VITA IN** erwartenden Dimensionen sind:

Modell	Größe (w X d X h)
DOLCE VITA 4 IN	652 X 646 X 1000
DOLCE VITA 6 IN	977 X 646 X 1000
DOLCE VITA 8 IN	1112 X 710 X 1000
DOLCE VITA 10 IN	1442 X 710 X 1000

Nachfolgend sind die Mindestabstände zwischen den Geräten Teilen und der umgebenden Struktur angegeben

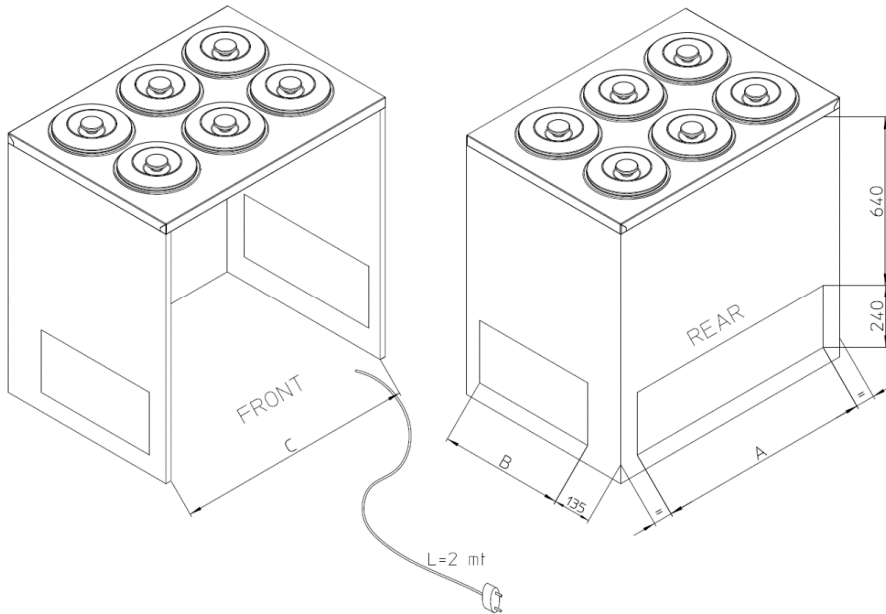

Modell	A	B	C
DOLCE VITA IN 4	430	415	640
DOLCE VITA IN 6	715	415	95
DOLCE VITA IN 8	850	445	1105
DOLCE VITA IN 10	850	445	1435

WICHTIG

Die Trennung des Geräts erfolgt nur durch den Stecker des Netzkabels. Lassen Sie den Stecker dann nach der Installation zugänglich.

Les estamos agradecidos por haber elegido uno de nuestros productos. Ciertamente, han hecho una buena inversión y estamos seguros de que nuestro aparato lo probará. Este ha sido proyectado atentamente para dar el máximo rendimiento, en las mejores condiciones de seguridad y de economía. Además, durante el proceso productivo se han efectuado numerosos y severos controles.

SEGUIR ATENTAMENTE LAS DISPOSICIONES SIGUIENTES PARA EVITAR QUE EL UTILIZADOR CORRA RIESGOS, QUE SE CAUSEN DAÑOS AL APARATO O QUE SE COMPROMETA SU RENDIMIENTO.

NUESTRA COMPAÑÍA RECHAZA TODA RESPONSABILIDAD EN CASO DE QUE LA FUNCIÓN ORIGINAL DEL APARATO RESULTE ALTERADA POR MODIFICACIONES DE CUALQUIER TIPO (AÑADIDURA O ELIMINACIÓN DE PARTES ELÉCTRICAS O MECÁNICAS) O INOBSERVANCIA DE LAS INSTRUCCIONES QUE SE CITAN EN EL PRESENTE MANUAL.

ÍNDICE

1 – INSTALACIÓN Y ADVERTENCIAS	pág. 39
2 – CONDICIONES MEDIOAMBIENTALES	pág. 40
3 – MANIPULACIÓN Y TRANSPORTE	pág. 40
4 – USO PREVISTO	pág. 40
5 – CONSEJOS PARA EL CUIDADO DEL MEDIOAMBIENTE	pág. 41
6 – PUESTA EN MARCHA	pág. 41
7 – MANTENIMIENTO PERIÓDICO	pág. 41
8 – PROBLEMAS Y SOLUCIONES	pág. 42
9 – MANDOS	pág. 43
10 – MONTAJE LAVAPORCIONADOR	pág. 44
11 - ASAMBLEA DE ESTANTE DE SERVICIO	pág. 45
12 - INSTRUCCIONES PARA LA INSTALACIÓN DE LOS MUEBLES	pág. 46

1 - INSTALACION y ADVERTENCIAS



ATENCIÓN

EL SIMBOLO AQUI AL LADO SIGNIFICA QUE LA OPERACION TIENE QUE REALIZARSE POR TECNICOS AUTORIZADOS O PERSONA EXPERTA:

persona con diploma de formación técnica y con la experiencia necesaria para ser consciente de los riesgos a los que está expuesta al efectuar una tarea y ser capaz de aplicar las medidas necesarias para que el posible daño a sí misma o a otras personas sea mínimo.

1. Retire el embalaje del equipo.
2. Compruebe que el equipo no haya sufrido daños durante el transporte.
3. Retire el palet de madera.
4. Limpie el equipo (interior / exterior) como se especifica en MANTENIMIENTO PERIÓDICO.
5. No coloque el equipo al aire libre y expuesto a condiciones climáticas adversas: las condiciones ambientales externas para las operaciones adecuadas del equipo se especifican en la placa de DATOS TÉCNICOS situada en la parte posterior del equipo.
6. Coloque el equipo sobre una superficie plana; Para una operación adecuada, el equipo debe estar perfectamente nivelado: para este propósito, use los pies ajustables.
7. Coloque el equipo en un lugar ventilado, alejado de fuentes de calefacción (calefactores, cocinas) y protegido de las vigas. Para la iluminación del área de instalación, se recomienda el uso de luces fluorescentes.
8. Deje un espacio de 10 cm desde las paredes.
9. No deje objetos en el equipo, como contenedores, plantas, etc., y deje al menos 50 cm de espacio libre por encima del equipo.
10. No toque el equipo de operación con los pies descalzos o las manos mojadas.
11. El uso de este equipo por parte de niños o personas con discapacidades físicas, sensoriales, mentales o de movimiento, o personas que no cuentan con el conocimiento y la experiencia necesarios, podría llevar a situaciones peligrosas. Las personas responsables de su seguridad deben darles instrucciones explícitas o verificar el uso de este equipo.
12. Asegúrese de que los niños no jueguen con el equipo.



ATENCIÓN

**NO MOJAR LAS PARTES DEL MUEBLE EN LAS QUE HAYAN COMPONENTES ELECTRICOS.
NO FORZAR LAS PARTES DONDE HAYAN COMPONENTES DEL CIRCUITO FRIGORIFICO.
EL APARATO NO DEBE INSTALARSE EN AMBIENTES CON PELIGRO DE INCENDIO O DE EXPLOSION O SOMETIDOS A RADIACIONES.**



CONEXION A LA RED ELECTRICA

Controlar que la tensión efectiva de red corresponda a la que se indica la placa de datos técnicos.

La línea/toma de alimentación eléctrica a la cual tiene que conectarse el frigorífico tiene que estar protegida adecuadamente y conectada a la instalación general de tierra según las normas vigentes (ej. por interruptor magnetotérmico diferencial de alta sensibilidad $I_n = 16 A$, $I_d = 30 mA$).

Un dispositivo de desconexión omnipolar debe estar presente en el sistema eléctrico con una distancia de contacto de al menos 3 mm.

LA PUESTA A TIERRA DE LA INSTALACION ES UNA NORMA DE SEGURIDAD Y ADEMÁS ES OBLIGATORIA POR LEY. NUESTRA COMPAÑÍA HA PREDISPUERTO, SEGUN LAS NORMAS EN VIGOR, ESTA CONEXION, RECHAZA TODA RESPONSABILIDAD POR POSIBLES DAÑOS A PERSONAS O COSAS.

No utilizar absolutamente reductores, tomas múltiples o alargadores y asegurarse de que la capacidad eléctrica de la instalación eléctrica y las tomas de alimentación sean conformes con las normas vigentes y sean adecuadas a la potencia que el aparato indica en la placa. En caso de duda, y para la comprobación periódica de la seguridad general de la instalación y de los utilizadores, dirigirse a personal cualificado profesionalmente.

2 - HANDLING AND TRANSPORT

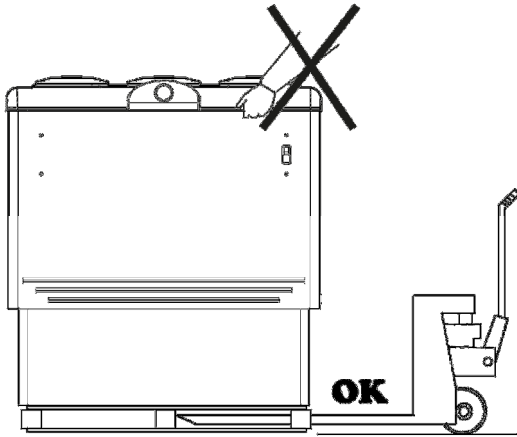

El aparato está embalado en una paleta de madera adecuada para su elevación con carretillas elevadoras o transpaletas.

El aparato está equipado con ruedas de una sola dirección.

Para aparatos con asas, aplique solo fuerzas paralelas al suelo.

3 - CONDICIONES AMBIENTALES

El aparato ha sido creado para operar en condiciones climáticas específicas. Se deberán respetar y cumplir dichos límites durante el uso. Figuran en la placa de DATOS TÉCNICOS.

Clase medioambiental	Temperatura máxima
3	Max 25 °C
4	Max 30 °C
7	Max 35 °C
5	Max 43 °C

Para mantener las condiciones medioambientales en el lugar de instalación según consta en la placa de los datos técnicos, podría ser necesario instalar un dispositivo de climatización de aire. Dicha instalación deberá controlar la humedad relativa, considerando que un exceso de humedad podría perjudicar el correcto funcionamiento del aparato.

La posición del mueble debe limitar o evitar posibles corrientes de aire.

Los muebles no se deberán instalar cerca de puertas o zonas expuestas a corrientes de aire procedentes, por ejemplo, de las salidas de las instalaciones de aire acondicionado, ventilación o calefacción.

4 – USO PREVISTO

EL APARATO DEBERÁ UTILIZARSE SÓLO PARA LA CONSERVACIÓN, EXPOSICIÓN Y VENTA DE HELADO MANTECADOS EN CUBETAS ESPECÍFICAS.

¡ ATENCIÓN !

Si en la placa y en el embalaje aparece el símbolo de la llama significa que en este aparato se utilizan propano o isobutano como gases refrigerantes. Antes de conectar el aparato, es necesario comprobar que todos los tubos del circuito refrigerante no estén dañados. Cada 8 gramos de refrigerante, el local debe disponer de un volumen mínimo de 1 mc de aire. La cantidad de refrigerante del aparato figura en la placa de los datos técnicos situada en el mismo. En caso de pérdida de refrigerante, evitar la proximidad con llamas o fuentes de calor. Prestar atención a no dañar los tubos del circuito refrigerante durante la puesta en marcha, la instalación o la limpieza.



- Mantener libre de obstrucciones las salidas de ventilación del aparato o de la estructura empotrada.
- No utilizar dispositivos mecánicos u otros medios para acelerar el proceso de descongelación, sino los que recomiende el fabricante.
- No dañar el circuito refrigerante.
- No utilizar aparatos eléctricos en el interior de los compartimentos para conservar alimentos.

5 – CONSEJOS PARA EL CUIDADO DEL MEDIOAMBIENTE

Embalaje

El material que se utiliza para el embalaje es 100% reciclable y en el mismo figura el símbolo de reciclaje. Para su eliminación, respetar las normativas locales. El material de embalaje (bolsas de plástico, partes de poliestireno, etc.) deben guardarse lejos del alcance de los niños porque podría ser peligroso.



Producto

De conformidad con el artículo 13 del Decreto Legislativo nº 151 de 25 de julio de 2005 "Aplicación de las Directivas 2002/95/CE, 2002/96/CE y 2003/108/CE relativas a la reducción del uso de sustancias peligrosas en aparatos eléctricos y electrónicos y a la eliminación de residuos".

El símbolo del contenedor de basura tachado en el aparato o en su embalaje indica que el producto debe ser recogido separadamente de otros residuos al final de su vida útil.

La recogida selectiva de estos equipos al final de su vida útil la gestiona el fabricante - distribuidor - vendedor. Por lo tanto, el usuario que desee deshacerse de este equipo debe ponerse en contacto con el fabricante - distribuidor - vendedor y seguir el sistema que éste ha adoptado para permitir la recogida selectiva del equipo al final de su vida útil.

La recogida selectiva adecuada para el reciclado, el tratamiento y la eliminación de los aparatos desechados de forma compatible con el medio ambiente contribuye a evitar posibles efectos negativos para el medio ambiente y la salud y fomenta la reutilización o el reciclado de los materiales que componen los aparatos.

La eliminación ilegal del producto por parte del usuario conlleva la aplicación de las sanciones administrativas y penales previstas en la legislación vigente.

El aparato contiene aceite, gas refrigerante, piezas de plástico, piezas metálicas y vidrio.

Precaución: El aislamiento de poliuretano utiliza CICLOPENTANO como agente espumante, una sustancia que no tiene ningún efecto sobre el medio ambiente pero que es inflamable.

6 - PUESTA EN FUNCIONAMIENTO

Instalar y colocar el aparato de forma que el enchufe de alimentación sea fácilmente accesible.

Si se ha inclinado el aparato, se recomienda esperar al menos 3 horas antes de la puesta en marcha para que el aceite lubricante se almacene en el compresor, de lo contrario la máquina podría estropearse.

El nivel sonoro es inferior a 70 dB (A).

Una vez conectado, dejar que el aparato vacío funcione durante un par de horas con las luces apagadas y a continuación proceder cargando el producto.

LA DISPOSICIÓN DE LOS PRODUCTOS DENTRO DEL APARATO NO DEBE JAMÁS SUPERAR EL NIVEL MÁXIMO (MAX) DE CARGA EN LA CUBETA (LÍNEAS ROJAS).

NO INTRODUCIR MEDICAMENTOS U OTROS PRODUCTOS FARMACÉUTICOS O SIMILARES.
NO CONSERVAR SUSTANCIAS EXPLOSIVAS NI CONTENEDORES BAJO PRESIÓN CON PROPELENTE INFLAMABLE.

NO INTRODUCIR NINGÚN PRODUCTO AHUMADO O CON RESIDUO ACEITOSOS O PICANTES PORQUE EL COBRE DEL EVAPORADOR PODRÍA DAÑARSE.

INTRODUCIR EL PRODUCTO EN EL APARATO YA A LA TEMPERATURA DE CONSERVACIÓN.

PARA EL CORRECTO FUNCIONAMIENTO Y AHORRO DE ENERGÍA, LA TAPA ABATIBLE Y LA PUERTA DE LA VITRINA SE DEBEN CERRAR INMEDIATAMENTE TRAS EL USO.

NO UTILIZAR EL APARATO PARA ENFRIAR ALIMENTOS O BEBIDAS (EJ. SIROPES, TÉS, FRUTA, ETC.) PORQUE PERJUDICAN LA CORRECTA CONSERVACIÓN DEL HELADO.

CARGA MÁXIMA DE EXPOSICIÓN: DOLCE VITA 2 – 24 KG
DOLCE VITA 4 – 48 KG
DOLCE VITA 6 – 72 KG
DOLCE VITA 8 – 96 KG
DOLCE VITA 10 – 120 KG



7 - MANUTENCION PERIODICA

El usuario tendrá absolutamente que desconectar el enchufe de la toma de corriente para cualquier intervención que se efectúe en el aparato. Las partes mecánicas del frigorífico no necesitan ninguna manutención periódica, pero para que el aparato dure es indispensable una buena limpieza periódica:

- **MUEBLE EXTERIOR:** es suficiente limpiarlo con un paño suave seco, en caso de manchas resistentes utilizar agua templada y detergentes neutros, sucesivamente aclarar bien y secar:
- **PARTES DE ACERO:** lavar con agua templada y jabones neutros, secar con un paño suave, evitar estropajos o lana de acero que pueden deteriorar la superficie.
- **PARTES DE MATERIAL PLÁSTICO:** lavar con agua y jabones neutros. Aclarar y secar con un paño suave, evitar absolutamente el uso de alcohol, acetona y demás disolventes que estropearían permanentemente las superficies.

- **PARTES DE VIDRIO:** usar únicamente productos específicos, evitar el uso de agua que podría depositar cal en la superficie de lo/s cristales.

Para las operaciones de limpieza de la cuba hacer lo siguiente:

1. **Apague el equipo y desconecte el enchufe de la fuente de alimentación.**
2. **Saque los productos y el estante del tanque.**
3. **Desconecte el zócalo del lado del operador y retire la cubierta. Espere a que la temperatura interna del tanque sea igual a la temperatura ambiente.**
4. **Lave y seque el tanque interno con un paño y detergente neutro.**
5. **Para facilitar la descarga del agua acumulada en el tanque interno, retire la tapa colocada en la parte inferior, teniendo cuidado de reposicionarla cuando termine la operación.**
6. **No utilice chorros de agua para limpiar, ya que pueden dañar las partes eléctricas.**

Sucesivamente, volver a colocar las canastas y volver a poner en marcha el aparato, y después de una hora más o menos de funcionamiento es posible cargar de nuevo los productos.

Una vez al año limpiar las juntas de la puerta con jabón neutro y agua caliente. Aclarar y secar; tendría que aplicarse un ligero estrato de vaselina para mantener las juntas de la puerta suave y flexible.

Para esta operación no usar de ninguna manera objetos puntiagudos que podrían estropear la junta.



CONDENSADOR DE TUBO DE ALAMBRE (CADA 6 MESES)

Atención: la operación indicada a continuación la deberá realizar un técnico especializado.

El condensador de tubo de alambre, en funcionamiento normal, no presenta problemas de funcionamiento incluso en presencia de una posible acumulación de polvo frontal.

Sin embargo, es importante que con el tiempo la acumulación no ocluya los espacios entre los cables, ya que en este caso el bajo intercambio de aire afecta negativamente el rendimiento del sistema causando sobrecalentamiento y consumo innecesario de electricidad. Por lo tanto, es necesario comprobar al menos una vez al año (en cualquier caso, se comprobará en función de las condiciones ambientales) que el condensador no esté obstruido con polvo o escombros.

Si el condensador está sucio, retirar el polvo como se describe en la sección dedicada a la limpieza del condensador con aletas, ya que en cualquier caso la operación reduce el consumo de electricidad.

DESCONGELACION MANUAL – PARA APARATOS QUE NO ESTAN DOTADOS DE DESCONGELACION AUTOMATICA

1. **Quitar el enchufe de la toma de corriente;**
2. **Trasladar el producto a otro aparato o en caso de que no fuera disponible, colocar el material en una caja que se envolverá con mantas y acelerar todo lo posible la operación de descongelación;**
3. **Quitar el tapón que se encuentra en el fondo de la cuba (si estuviese previsto) ;**
4. **Ayudar el proceso de la eliminación del agua con una rasqueta de plástico o esponja embebida de agua templada;**
5. **Secar completamente el interior de la cuba con un paño;**
6. **Volver a introducir el tapón en el fondo de la cuba y conectar la toma de corriente;**
7. **Esperar que el aparato alcance la temperatura de funcionamiento antes de volver a introducir la mercancía.**

8 - INCONVENIENTES y REMEDIOS

El aparato no funciona:

- Controlar que la corriente llegue normalmente al enchufe;
- Controlar que el enchufe se haya introducido bien en la toma;

La temperatura interior no es suficientemente baja controlar que:

- Los alimentos o cualquier objeto no impidan que se cierre perfectamente el aparato;
- El aparato no se encuentre cerca de una fuente de calor;
- El aparato esté apoyado al muro y que la rejilla frontal no esté obstruida;
- La temperatura del punto de ajuste en el termostato se ha configurado correctamente;
- El condensador no esté atascado u obstruido; para la limpieza utilizar un cepillo de cerdas o una aspiradora;

El aparato es ruidoso controlar que:

- Todos los tornillos y los pernos estén bien apretados;
- Cualquier tubo o pala no esté en contacto con cualquier otra parte del aparato;
- El aparato esté bien nivelado;

Si se forma líquido de condensación en el interior del frigorífico:

- Esto es normal durante los períodos de elevada humedad;
- Parte de esta humedad debe considerarse normal en las zonas donde los alimentos no están envueltos o dentro de recipientes sin tapadera;
- La abertura frecuente o prolongada de la cubierta deberá considerarse la causa de la formación del líquido de condensación en el interior del frigorífico. Comprobar que se cierren correctamente las cubiertas;

SI LOS INCONVENIENTES CONTINUAN PONERSE EN CONTACTO CON EL CENTRO DE ASISTENCIA MAS CERCANO



SI EL CABLE DE ALIMENTACION ESTÁ ESTROPEADO, EL CONSTRUCTOR O SU SERVICIO DE ASISTENCIA TECNICA O EN CUALQUIER CASO UNA PERSONA CON UN CARGO SIMILAR TIENE QUE SUSTITUIRLO, DE MANERA QUE SE PUEDA PREVENIR TODO RIESGO.

LAS REPARACIONES Y LA SUSTITUCION DE LAS LAMPARAS TIENE QUE EFECTUARSE POR PERSONAL TECNICO AUTORIZADO CON EL APARATO DESCONECTADO DE LA RED ELECTRICA. SUSTITUIR LAS LAMPARAS CON LAMPARAS IDENTICAS.

TODAS LAS OPERACIONES DE MANUTENCION EXTRAORDINARIA TIENEN QUE EFECTUARSE POR PERSONAL TECNICO AUTORIZADO.

9 - MANDOS



PARA VERIFICAR EL PUNTO DE AJUSTE:

- Presione y suelte inmediatamente la tecla **SET**: la pantalla mostrará el valor del punto de ajuste.
- Presione y suelte inmediatamente la tecla **SET** o espere 5 segundos para mostrar nuevamente el valor de la sonda.

PARA MODIFICAR EL PUNTO DE AJUSTE:

- Presione la tecla **SET** durante más de 2s.
- El LED "° C" comienza a parpadear.
- Para cambiar el valor de ajuste, presione las flechas **▲** e **▼** within dentro de 10s.
- Para memorizar el nuevo valor del punto de ajuste, presione la tecla **SET** nuevamente o espere 10 segundos.

COMO BLOQUEAR EL TECLADO:

- Mantenga pulsadas durante más de 3 segundos las teclas **▲** e **▼**, hasta que aparezca el mensaje "POF" parpadeando.
- En este punto solo será posible ver el punto de ajuste.
- Si se presiona una tecla más de 3 segundos, se mostrará el mensaje "POF".

CÓMO DESBLOQUEAR EL TECLADO:

Mantenga presionado durante más de 3 segundos las teclas **□**, se mostrará el mensaje "Pon".

SEÑALES

Error	Motivo
P1	La sonda Pr1 puede estar interrumpida o en cortocircuito..

Signal	Reason
od	Retraso de encendido activo
Pon	teclado bloqueado
PoF	teclado desbloqueado
ALU	Alarma de máxima temperatura activa
ALL	Alarma de mínima temperatura activa

10 - MONTAJE LAVAPORCIONADOR (OPCIONAL)

1. Atornillar el soporte del lavaporcionador (A) con el lavaporcionador (B) utilizando los tornillos (C) en la parte posterior del mueble.

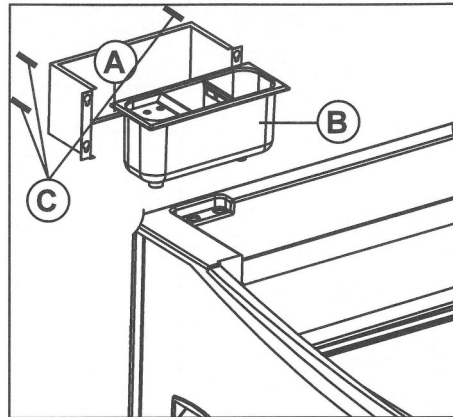

Con recirculación del agua:

2. Fijar la conexión de entrada de agua (3) con la válvula incorporada, colocada como en la ilustración, en el lavabo (2) con la tuerca de fijación (4).
3. Conectar el tubo de acero inoxidable "rebosadero" (7) al casquillo (6) y fijarlo al depósito con la tuerca (5).
4. Conectar la conexión de entrada de agua (3) con la manguera de goma a un grifo y llenar el depósito (2) con agua limpia;
5. Conectar una manguera de goma al casquillo (6) y evacuar el agua sobrante o sucia (filtrada a través de la tapa/división (8) en un lavabo.

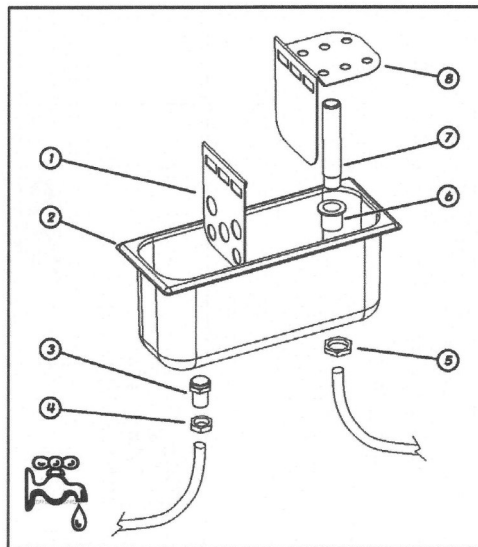

Sin recirculación del agua:

1. Fijar la conexión de entrada de agua (3) con la válvula incorporada, colocada como en la ilustración, en el lavabo (2) con la tuerca de fijación (4).
2. Conectar el tubo de acero inoxidable "rebosadero" (7) al casquillo (6) y fijarlo al depósito con la tuerca (5).
3. Conectar una manguera de goma al casquillo (6) y evacuar el agua sobrante o sucia (filtrada a través de la tapa/división (8) en un lavabo.
4. Llenar manualmente la cubeta con agua limpia.

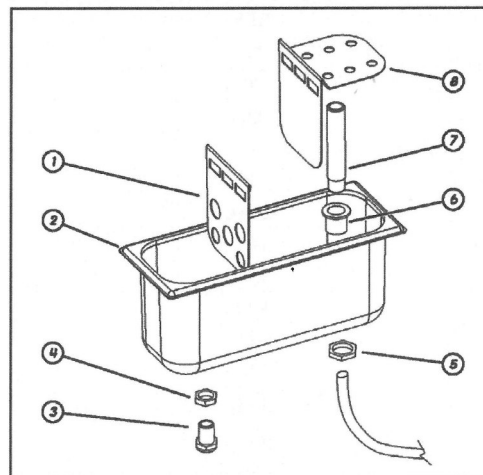

11- ASAMBLEA DEL ESTANTE DE SERVICIO

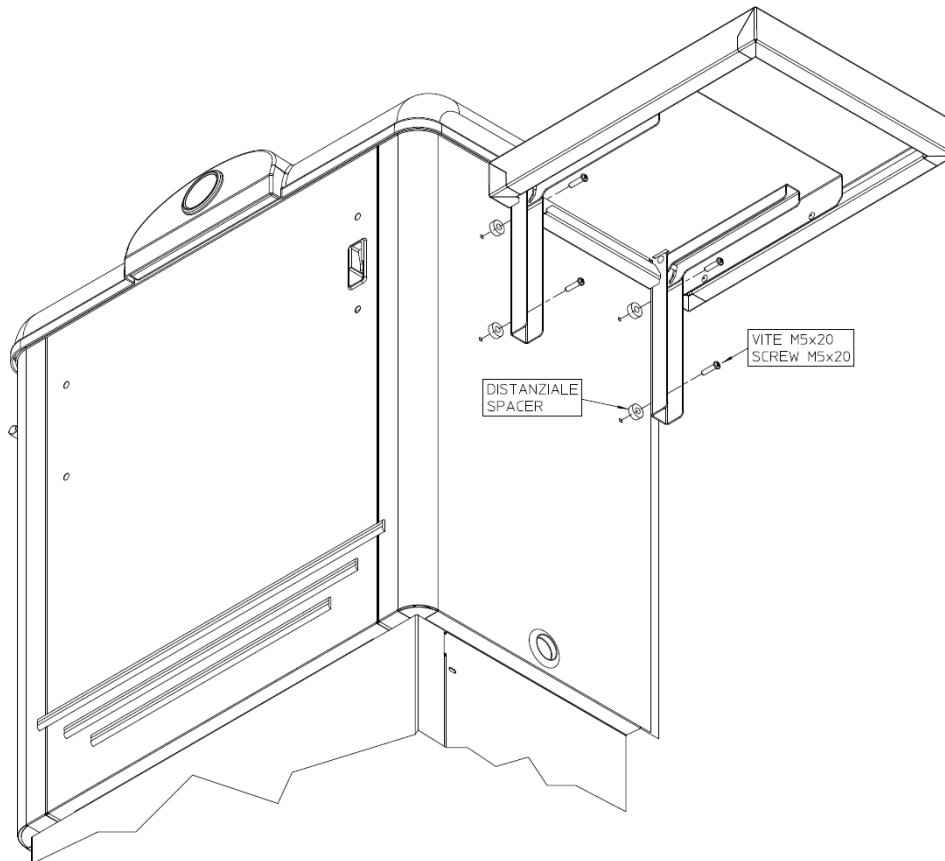

ATENCIÓN:

- No se apoye en el estante.
- Carga máxima de 5 kg.
- Asegúrese de que los niños no jueguen con el estante.
- Mueva el banco por el asa lateral y no por el estante.
- Preste atención al peligro de aplastamiento de las manos al abrir / cerrar el estante.

12 - INSTRUCCIONES PARA LA INSTALACION DE LOS MUEBLES

Las dimensiones a prever para los **DOLCE VITA IN** son:

Modelo	dimensiones (w X d X h)
DOLCE VITA 4 IN	652 X 646 X 1000
DOLCE VITA 6 IN	977 X 646 X 1000
DOLCE VITA 8 IN	1112 X 710 X 1000
DOLCE VITA 10 IN	1442 X 710 X 1000

Las siguientes son las distancias mínimas entre las distintas partes del aparato y la estructura circundante y también las dimensiones mínimas de las aberturas de ventilación:

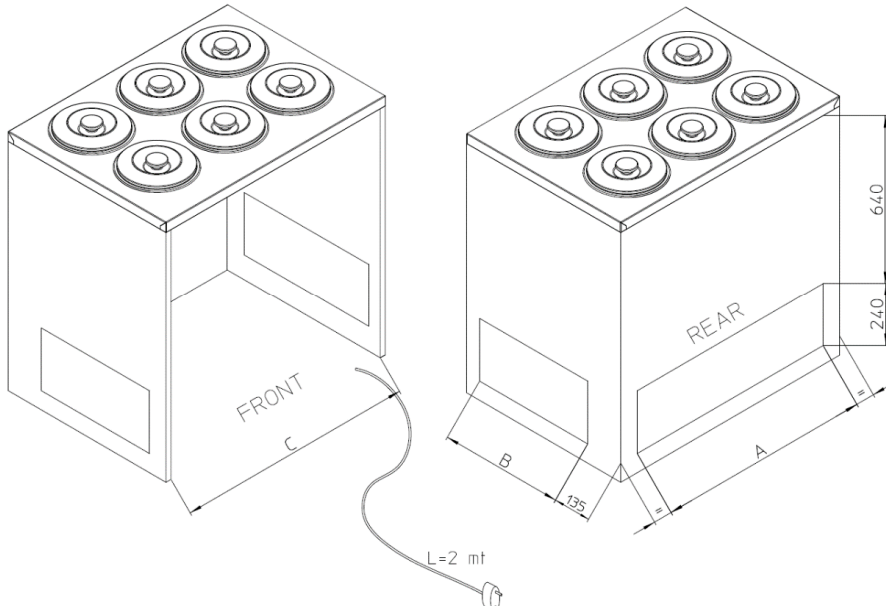

Modelo	A	B	C
DOLCE VITA IN 4	430	415	640
DOLCE VITA IN 6	715	415	95
DOLCE VITA IN 8	850	445	1105
DOLCE VITA IN 10	850	445	1435

IMPORTANTE

El dispositivo se desconecta solo por el enchufe del cable de alimentación. Deje el enchufe accesible después de la instalación.



MONDIALFRAMEC

Welcome to the Treasure ICEland

S.S. 31, n. 34 – 15040 Mirabello Monferrato (AL) – Italie
www.mondialframec.com