

# BEDIENUNGSANLEITUNG

## Panoramavitrine Diva



KBS Gastrotechnik GmbH - Johannes-Kepler-Str. 14 - 55129 Mainz

# DIVA EKODIVA



INSTALLAZIONE E USO  
INSTALLATION AND USE  
ZUSAMMENBAU  
UND BETRIEB  
INSTALACIÓN Y USO  
INSTALLATION ET  
MODE D'EMPLOI  
INSTALLATIE EN GEBRUIK  
INSTALAÇÃO E USO  
INSTALLATION OCH BRUK  
INSTALLATIONS OG  
BETJENINGS  
ASENNUS JA KÄYTTÖ  
INSTALLATIE EN GEBRUIK  
ΤΟΠΙΟΘΕΤΗΣΗ ΚΑΙ ΧΡΗΣΗ  
INSTALACE A POUŽITÍ  
UZSTĀDĪŠANA UN  
EKSPLUATĀCIJA  
INSTALACIJA IN UPORABA  
PAIGALDAMINE JA  
KASUTAMINE  
BEÉPÍTÉS ÉS HASZNÁLAT  
INŠTALÁCIA A POUŽITIE  
INSTALACJA I  
UŻYTKOWANIE  
ISTALLAZJONI U UŻU  
INSTALIAVIMAS IR  
NAUDOJIMAS



MANUTENZIONE  
MAINTENANCE  
INSTANDHALTUNG  
MANTENIMIENTO  
ENTRETIEN  
ONDERHOUD  
MANUTENÇÃO  
UNDERHÅLL  
VEDLIGEHOLDEL-  
SEANVISNING  
HUOLTO-OHJEET  
ONDERHOUD  
ΣΥΝΤΗΡΗΣΗ  
ÚDRŽBA  
APKOPE  
VZDRŽEVANJE  
HOOLDUS  
KARBANTARTÁS  
ÚDRŽBA  
KONSERWACJA  
MANUTENZJONI  
TECHNINIS APTARNAVIMAS



COLD  
ENGINEERING  
**TECFRIGO**

Italiano	I
English	UK
Deutsch	D
Español	E
Français	F
Nederlands	NL
Português	P
Svenska	S
Dansk	DK
Suomi	FIN
Vlaams	B
Ellinika	GR
Čeština	CZ
Esti keel	EE
Latviešu valoda	LV
Lietuvių kalba	LT
Magyar	H
Malti	M
Polski	PL
Slovenčina	SK
Slovenščina	SLO



- I
- UK
- D
- E
- F
- NL
- P
- S
- DK
- FIN
- B
- GR
- CZ
- EE
- LV
- LT
- H
- M
- PL
- SK
- SLO

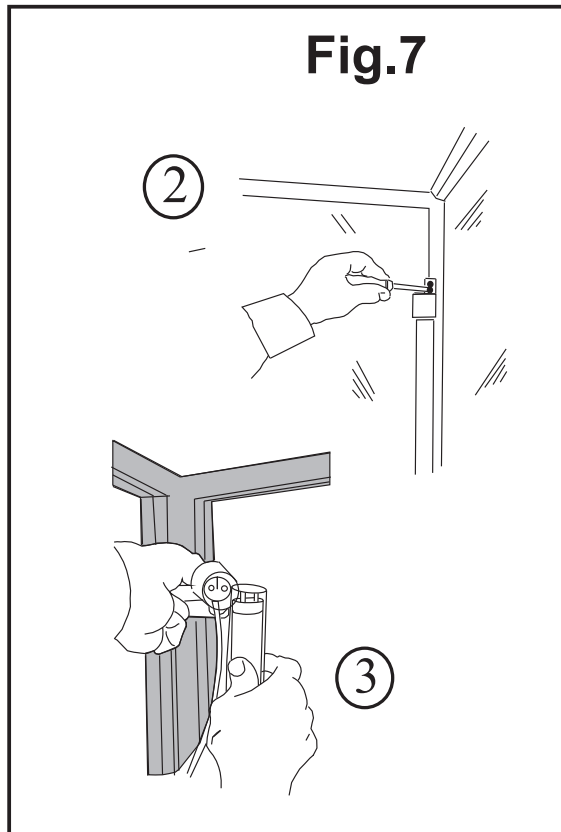
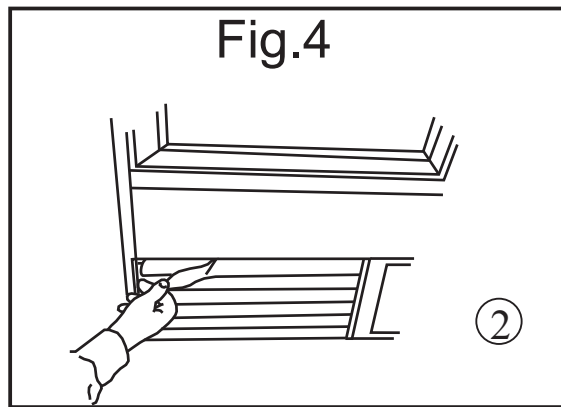
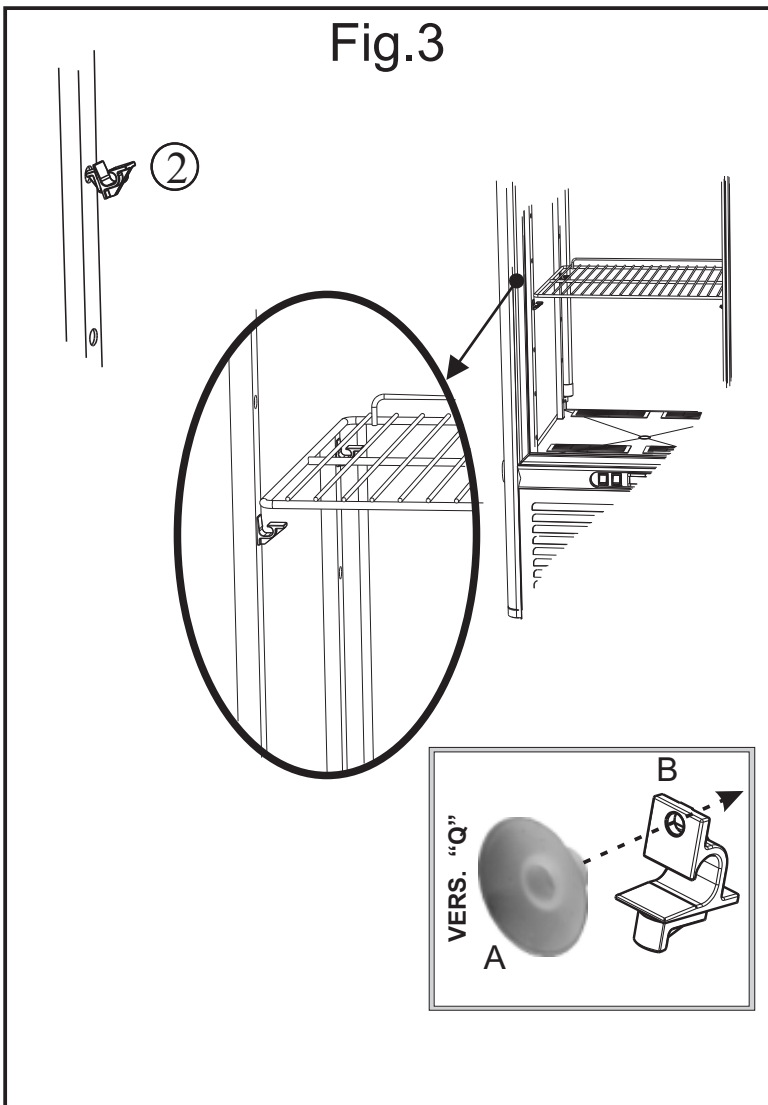
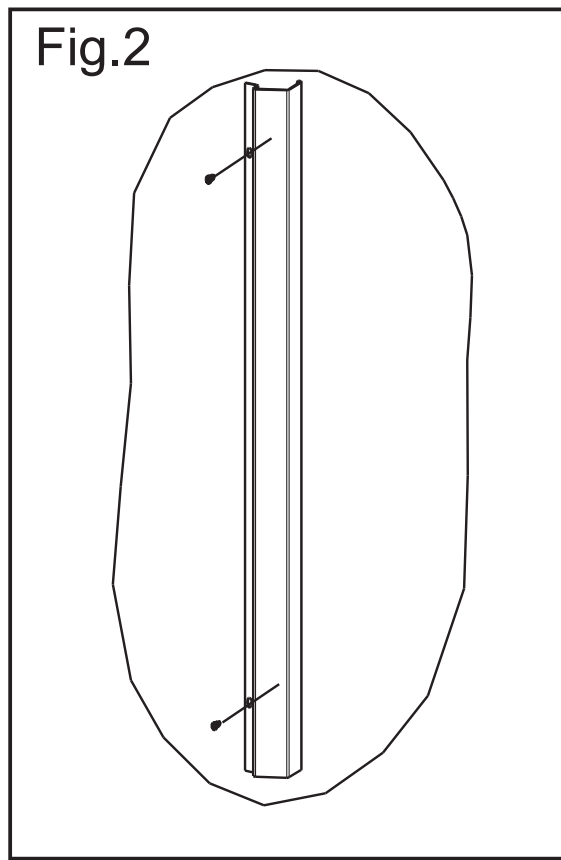
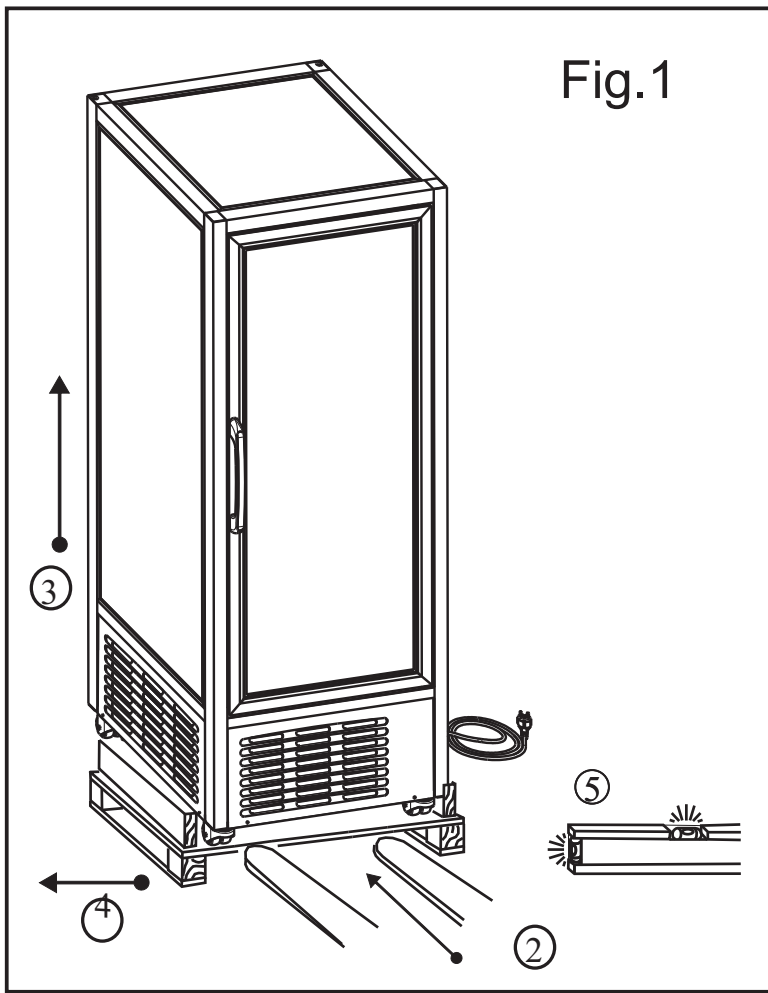

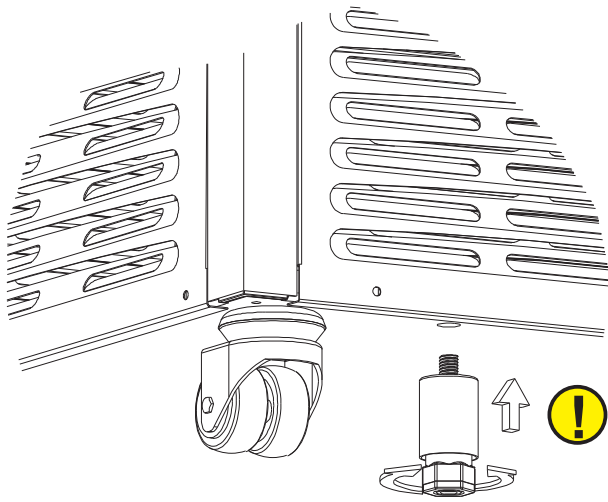

Fig.6



3=Sbrinamento manuale, Manual defrosting ,  
Manuelles Abtauen, Descongelación manual,  
Dégivrage manuel.

9=Risparmio energetico, Energy saving,  
Energiesparen, Ahorro de energia, Economie  
d'énergie

- I
- UK
- D
- E
- F
- NL
- P
- S
- DK
- FIN
- B
- GR
- CZ
- EE
- LV
- LT
- H
- M
- PL
- SK
- SLO

### SBRINARE - DEFROST

**OK**

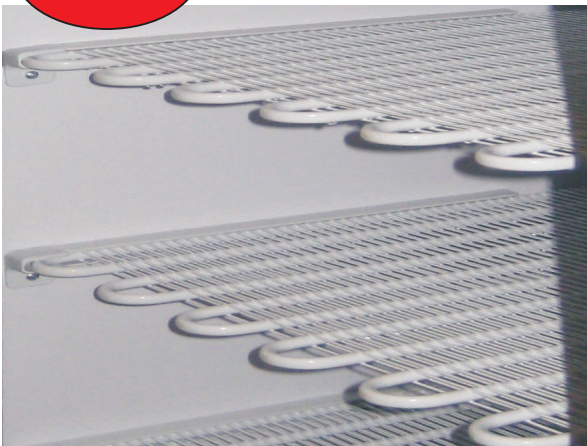

**NO**



- \* Sbrinare almeno una volta al mese
- \* Defrosting at least once a month
- \* Auftauen mindestens einmal pro Monat
- \* Descongelación por lo menos una vez al mes
- \* Dégivrage au moins une fois par mois

Fig.8

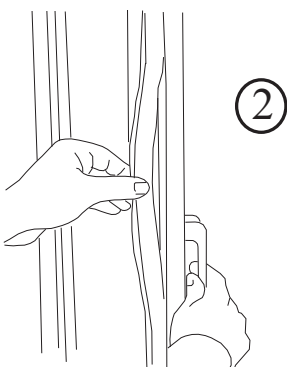

das Schmiermittel  
NICHT entfernen  
für den ersten Monat  
des Lebens.

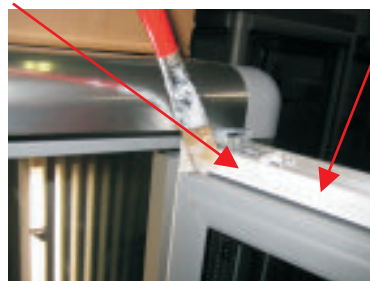

NON rimuovere  
il lubrificante  
per il primo mese  
di vita.  
DO NOT remove  
the lubricant  
for the first month  
of life.



## INDICE:

1. Apertura dell'imballaggio.
2. Le maniglie
3. I ripiani a griglia
4. Pulizia dell'interno
5. Pulizia dell'esterno
6. Collegamento alla rete elettrica
7. Regolazione
8. Controllo di un regolare funzionamento
9. Sostituzione lampade interne
10. Sostituzione della guarnizione magnetica della porta

## MANUALE DEL MANUTENTORE (PAG. 46):

1. Pulizia del condensatore
2. Pulizia interna
3. Schema impianto refrigerazione, schema elettrico

**Certificato di garanzia pag 61-62**

 **AVVERTENZE**

**E' molto importante che questo libretto istruzioni venga conservato con l'apparecchiatura per consultazioni future, per ragioni di sicurezza.**

**1.** Quest'apparecchiatura deve essere fatta funzionare solo da persone adulte. Non permettere ai bambini di manomettere i comandi o giocare con essa. **2.** E' vietato alterare o comunque modificare le caratteristiche dell'apparecchiatura. **3.** I lavori elettrici necessari per l'installazione dell'apparecchiatura devono essere eseguiti da elettricista qualificato o da persona competente. **4.** Non cercare mai di riparare l'apparecchiatura da soli. Riparazioni effettuate da persone inesperte possono causare danni o gravi disfunzioni. **5.** L'assistenza a questa apparecchiatura deve essere effettuata da un Centro Assistenza Tecnico autorizzato. Usare solo ricambi originali. **6.** L'apparecchiatura non è idonea alla conservazione di derrate diverse da quelle alimentari. **7.** La casa costruttrice declina ogni responsabilità qualora queste norme antinfortunistiche non siano rispettate. La stessa si riserva il diritto di apportare tutte le modifiche migliorative senza alcun preavviso. **8.** Evitare di installare l'apparecchiatura direttamente ai raggi solari. **9.** Non installare l'apparecchiatura vicino a fonti di calore come stufe, caloriferi ecc. **10.** Mantenere le griglie di ventilazione del gruppo compressore lontano da pareti di almeno 30cm. **11.** Ricordare di non far sporgere i prodotti esposti oltre al perimetro dei ripiani o griglie. **12.** Qualora si verificasse la formazione anormale di ghiaccio sull'evaporatore, causato dall'umidità dell'aria o dai prodotti da refrigerare, consigliamo di fermare il compressore mettendo la merce in apposito contenitore refrigerato alla stessa temperatura per il tempo necessario allo sbrinamento; caso contrario il compressore funzionerà continuamente provocando un inutile consumo di energia elettrica e uno scarso rendimento. **13.** In caso di pause prolungate e spegnimento del frigorifero è **INDISPENSABILE** lasciare la porta della macchina semi aperta (per l'intero periodo), necessario ad impedire un ristagno di umidità all'interno della cella. Evitando ciò, eviterete anche la conseguente formazione di muffa ed odori sgradevoli. **14.** Non tenere l'illuminazione / neon accesa senza la refrigerazione inserita.

 **I nostri prodotti sono da interni - non installare all'esterno dei locali/negozi.**

**1. APERTURA DELL'IMBALLAGGIO**

**IMBALLAGGIO IN SCATOLA DI CARTONE 1a.** Tagliare la reggia, sfilare la scatola verso l'alto.

**IMBALLO IN CASSA DI LEGNO 1b.** Schiodare le tavole di legno, prestando attenzione ai chiodi.

**2.** Infilare le forche del sollevatore fra l'apparecchiatura e pallet o cassa. **3.** Sollevare l'apparecchiatura.

**4.** Eliminare il pallet o cassa. **5.** Avvitare i piedini regolabili vicino agli angolari anteriori. **6.** Posare l'apparecchiatura su un piano livellato orizzontale e livellare l'apparecchiatura registrando gli appositi piedini. **7.** Fare attenzione a non lasciare niente nell'imballo prima di buttarlo. **8.** Separare i materiali dell'imballaggio secondo la composizione in modo da facilitarne lo smaltimento (vedi Fig.1).

**2. LE MANIGLIE**

**1.** Le maniglie sono in una busta all'interno dell'apparecchiatura. **2.** Montare la base della maniglia con le due viti che si trovano già nei fori sul montante della porta; serrare a fondo (vedi Fig.2).

**3. I RIPIANI A GRIGLIA *Modello G***

**1.** Le griglie sono disposte all'interno dell'apparecchiatura, sul fondo. **2.** Montare le griglie incastrandole negli appositi sostegni, regolabili in altezza (vedi fig.3).

**4. PULIZIA DELL'INTERNO**

**1.** Pulire le parti interne e le vetrate utilizzando una spugna morbida e detersivi neutri. **2.** Asciugare con un panno morbido

**5. PULIZIA DELL'ESTERNO**

**1.** Per le vetrate utilizzare gli stessi prodotti usati per la pulizia interna. **2.** Rimuovere la protezione dall'acciaio del pannello e dalle griglie (Vedi Fig. 4).



## 6. COLLEGAMENTO ALLA RETE ELETTRICA

1. Accertarsi che la tensione e la frequenza della rete corrispondano a quelle indicate sulla targhetta (A) posta sull'apparecchio. 2. Accertarsi che la presa di alimentazione sia: **a)** *Dotata di un conduttore di messa a terra.* **b)** *Idonea alla corrente nominale di targa.* **c)** *Sia dotata delle protezioni secondo le norme IEC :- Interruttore magnetotermico con  $I_n$ =valore nominale riportato in targa.- Differenziale con sensibilità  $I_d=30$  mA.* 3. Verificare che l'ambiente non sia con pericolo di esplosione (AD). 4. Il cavo montato sull'apparecchiatura è "H05 VVF" è per ambienti interni. **N.B.** Se l'apparecchiatura durante il trasporto o lo stoccaggio è stata posta erroneamente in orizzontale o capovolta, lasciare riposare almeno 3 ore in posizione corretta prima di allacciare l'alimentazione. 5. Inserire la spina nella presa (Non usare triple o riduzioni) (Vedi Fig. 5).

## 7. REGOLAZIONE

L'apparecchiatura è dotata di comandi di regolazione posti sul davanti. 1. **luce:** Serve ad accendere la luce interna. 2. **refrigerazione:** Serve ad accendere l'impianto refrigerante. 3. **Sbrinamento manuale.** 4. **Display:** Indica la temperatura all'interno dell'apparecchiatura. **Termostato:** Regola la temperatura all'interno dell'apparecchiatura. **A) Il Tasto 5 "SET" o "P"** premuto una volta consente di visualizzare la temperatura impostata, che potrà essere modificata agendo sul **Tasto 6 "UP"** o sul **Tasto 7 "DOWN"**. 8. **Rotazione:** Serve per azionare i piani rotanti. 9. **Risparmio energetico:** Attiva / Disattiva la funzione di risparmio energetico (vedi Fig.6).

## 8. CONTROLLO DI UN REGOLARE FUNZIONAMENTO, PRIMA DI INTRODURRE LA MERCE

1. Spina allacciata. 2. Interruttore impianto frigorifero inserito con luce verde accesa. 3. Termometro indichi un valore idoneo alle merci. 4. Luci interne e rotazione inserite. 5. Porta ben chiusa. 6. Non vi sia irraggiamento solare o di faretti di elevata potenza sull'apparecchiatura. 7. La temperatura ambiente non sia superiore a +30° C - U.R. 55%, per la quale l'apparecchio è abilitato (Classe climatica 4). 8. Sia assicurato un flusso d'aria adeguato al vano motore, senza ostruzioni davanti alla griglia per almeno 30 cm. 9. Il vano interno sia caricato adeguatamente, senza un peso eccessivo sui ripiani lasciando spazi per una buona circolazione interna dell'aria fredda.

## 9. SOSTITUZIONE LAMPADINE INTERNE

1. Togliere l'alimentazione. 2. Svitare le viti di fissaggio del portalampada superiore. 3. Togliere il tubo trasparente di protezione. 4. Sostituire il tubo fluorescente. 5. Ripristinare tutto procedendo in senso inverso (vedi Fig. 7).

## 10. SOSTITUZIONE DELLA GUARNIZIONE MAGNETICA DELLA PORTA

1. Aprire la porta. 2. Afferrare con le mani la guarnizione ed estrarla dall'incastro nel profilo della porta. 3. Sostituirla con la nuova guarnizione, avendo cura di premere in successione su tutto il perimetro (Vedi Fig. 8).

 **Vogliamo ringraziare la Sua preferenza per le nostre apparecchiature, che osservano rigorosamente tutte le direttive e le normative europee applicabili.**

**Venendo incontro alle Sue aspettative siamo certi di soddisfare le Sue necessità.**

**Nella parte finale di questo libretto troverà il certificato di garanzia. Le chiediamo di compilarlo in ogni sua parte, ritagiarlo e spedircelo tramite raccomandata.**

Grazie

Tecfrigo spa



## Operator's guide:

1. Unpacking instructions
2. The handles
3. Grid shelving
4. Internal cleaning
5. External cleaning
6. Connection to the mains
7. Controls
8. Checking correct operation
9. Replacing the internal lights
10. Replacing the door's magnetic gasket

## Maintenance manual (Page 46):

1. Cleaning the condenser
2. Internal cleaning
3. Wiring Diagram, Refrigeration Unit Diagram

UK

**! WARNINGS**

**It is most important that this instruction booklet is kept together with the appliance both for future reference and for reasons of safety.**

**1.** Adults should operate this appliance only. Do not allow children to use the controls or play with it. **2.** It is forbidden to modify in any way the main functions and characteristics of this appliance. **3.** The electrical installation of the appliance should be carried out by a qualified electrician or other competent person. **4.** Never attempt to carry out repairs unassisted. Inexpert repairs can cause serious damage and malfunction. **5.** Assistance has to be provided by an authorized engineer only. Always use original spare parts. **6.** This appliance is not suitable for the storage of basic commodities not including food-stuffs. **7.** The manufacturers of this appliance accept no responsibility for the consequences of misuse in contravention of these safety instructions. It further reserves the right to carry out improvements without prior notice. **8.** Avoid installing the cabinet directly in line with sunlight. **9.** Never install the appliance near sources of heat, such as radiators, stoves, etc. **10.** Keep the ventilation grills free from obstruction for at least 30 cm. **11.** Ensure that the products displayed on the shelves and grills do not hang over the edges. **12.** If damp air or products to be refrigerated should cause ice to form on the evaporator, we recommend stopping the compressor and placing the goods in special refrigerated containers, kept at the same temperature, until defrosting is completed; if this is not carried out the compressor will continue to operate leading to a wasteful consumption of electricity and poor performance. **13.** If the appliance is not working and unused, it is indispensable to keep the door open at least 30 cm. Avoiding this, you will avoid also the consequent mildew formation and unpleasant smells. **14.** Do not keep the neon light up if the refrigeration is off.

**! Our products are for internal use only – do not install outside restaurants, shops.**

**1. UNPACKING INSTRUCTIONS**

**CARDBOARD PACKAGE 1a** Cut the strap and lift up the cardboard package. **WOODEN CRATE 1b** Remove the nails from the wooden crate with care. **2.** Insert the forks of a forklift truck between appliance and pallet or crate. **3.** Lift the appliance. **4.** Remove the pallet or crate. **5.** Screw the adjustable feet onto the front corners. **6.** Place the appliance on a flat and level surface and make any level adjustments by means of the adjustable feet. **7.** Make sure there is nothing left in the package before disposal. **8.** Separate the packaging materials to facilitate disposal (see figure 1).

**2. THE HANDLES**

**1.** The handles can be found inside the appliance in a bag. **2.** Fix the metal part of the handle to the door frame using the two screws already inserted in the holes. Tighten with care (see figure 2).

**3. GRID SHELVING G models**

**1.** The grids can be found at the bottom of the cabinet. **2.** Assemble the grids by fitting them into the height-adjustable supports (see figure 3).

**4. INTERNAL CLEANING**

**1.** Clean the internal surfaces and glass panels with a soft, damp sponge and a neutral detergent only. **2.** Dry with a soft cloth.

**5. EXTERNAL CLEANING**

**1.** For the glass panels, use the same products as used for the internal cleaning. **2.** Remove the protection from the steel parts of the panel and the grilles (see figure 4).



## 6. CONNECTION TO THE MAINS

1. Ensure that mains voltage and frequency are the same as those stated on the rating plate **(A)** attached to the appliance. 2. Ensure that the supply socket has the following characteristics: **a)** *it is properly earthed.* **b)** *It fulfils the requirements of the rated current as set out on the rating plate.* **c)** *It complies with the IEC regulations: - magnetothermal differential switch with  $I_n$  = nominal value as stated on the rating plate; - Differential with  $I_d$  sensitivity = 30 mA.* 3. Ensure that there is no danger of explosion (AD) in the room. 4. The connecting cable to the appliance is H05 VVF, designed for internal use. **N.B.** If during transport or storage the appliance has been placed by mistake in a horizontal position or has been turned upside down, leave for at least three hours in the correct position before switching on the power supply. 5. Connect the plug (do not use three-way adapters and reduction adapters) (see figure 5).

## 7. CONTROLS

The appliance features adjusting controls, located at the front of the cabinet. 1. **Light** : to switch on the light inside the display cabinet. 2. **Refrigeration** : to switch on the refrigeration system. 3. **Manual defrosting**. 4. **Display**: to display the temperature in the appliance. **Thermostat**: to adjust the temperature in the appliance. **a)** Press button 5 **"SET or P"** once to display the temperature set-point, which can be changed by pressing button 6 **"UP"** or button 7 **"DOWN"**. 8. **Rotation** : to set the rotating shelves into motion. 9. **Energy conservation**: enable / disable the energy conservation function. (see figure 6).

## 8. CHECKING CORRECT OPERATION BEFORE USE

**CHECK THAT:** 1. The plug is connected. 2. The refrigeration unit switch is switched on (green light on). 3. The thermometer shows the desired temperature for the goods to be stored. 4. The internal lights and the rotation are ON. 5. The door is properly closed. 6. The appliance is not exposed to direct sunlight or to high-powered lamps. 7. The room temperature does not exceed that in which the appliance is designed to work normally, i.e. +30°C, 55% r.h. (climatic class 4). 8. There is suitable clearance (at least 30 cm) in front of the motor grille to ensure sufficient airflow. 9. The cabinet is suitably filled, without overloading the shelves and with sufficient space for cold air circulation.

## 9. REPLACING THE INTERNAL LIGHTS

1. Switch off the appliance. 2. Undo the screws which hold the top lamp socket in place. 3. Remove the protective cover. 4. Replace the fluorescent tube. 5. Reassemble by following the above instructions in reverse order (see figure 7).

## 10. REPLACING THE DOOR'S MAGNETIC GASKET

1. Open the door. 2. Take hold of the magnetic gasket and pull it out of the frame. 3. Insert the new gasket and press it firmly down all around (see fig. 8).





## Bedienungshandbuch:

1. Verpackungsöffnung.
2. Die handgriffe
3. Die gitterablagen
4. Innenreinigung
5. Aussenreinigung
6. Verbindung mit dem stromnetz
7. Einstellung
8. Kontrolle eines einwandfreien
9. Austausch der innenbeleuchtung
10. Austausch der magnetischen türdichtung

## Wartungshandbuch (S. 46):

1. Reinigung des kondensators
2. Innere reinigung
3. Schema der Kühlanlage, Schaltplan

D

### ! SICHERHEITSHINWEISE

**Wichtig! Aus Sicherheitsgründen muß man die Betriebsanleitung ständig am Einsatzort der Vitrine griffbereit aufbewahren.**

1. Arbeiten mit der Maschine dürfen nur von zuverlässigen Erwachsenen durchgeführt werden. Kinder dürfen keinesfalls die Vitrine berühren, in der Nähe der Vitrine spielen oder an den Regelschaltern spielen.
2. Es dürfen aus Sicherheitsgründen keine Modifikationen an der Vitrine vorgenommen werden.
3. Arbeiten an elektrischen Teilen für die Montage der Vitrine dürfen nur von einer Elektrofachkraft oder unter Aufsicht von Fachleuten durchgeführt werden.
4. Die Vitrine niemals selbstständig reparieren. Die durch unqualifiziertes Personal durchgeführten Reparaturen können Schäden und Funktionsstörungen verursachen.
5. Der technische Kundendienst dieser Vitrine darf nur von einem Vertragshändler - Kundendienstservicestelle durchgeführt werden. Nur Originalersatzteile verwenden!
6. Das Gerät ist nur für Lebensmittel geeignet!
7. Eine Haftung und Gewährleistung ist bei Nichtbeachtung dieser Unfallverhütungshinweise ausgeschlossen. Änderungen und Verbesserungen ohne vorherige Benachrichtigung vorbehalten.
8. Aufstellung der vitrine bei direkter sonneneinstrahlung vermeiden.
9. Gerät nich in der Nähe von Wärmequellen wie Öfen, Heizkörper usw. nicht Aufstellen.
10. Sicherstellen, daß der abstand der Lüftungsgitter am Aggregat von der Wand mindestens 30cm beträgt.
11. Denken Sie daran, dass die ausgestellten Produkte nicht über die Ablagen oder Gitter hinausstrecken dürfen.
12. Sollte es durch die Luftfeuchtigkeit oder die zu kühlenden Produkte zu außergewöhnlicher Bildung von Eis auf dem Verdampfer kommen, empfehlen wir, den Kompressor auszuschalten und die Ware während des Abtauens bei gleicher Temperatur in dem vorgesehenen Behälter aufzubewahren; andernfalls arbeitet der Kompressor ununterbrochen und verursacht einen unnötigen Energieverbrauch sowie niedrige Leistung.
13. Die Tür für mindestens 30 cm. unbedingt offen lassen, falls die Vitrine stillstehend und unbenützt bleiben sollte. Wenn man das vermeidet, vermeidet man auch die folgerichtige Entwicklung von Schimmel bzw. schlechten Geruchen.
14. Keine Beleuchtung / Neon anlassen wenn Kuehlung nicht an ist

### ! Unsere Produkte eignen sich für Innenräume – nicht im Aussenbereich von Räumen/Geschäften anbringen.

#### 1. VERPACKUNGSÖFFNUNG

**KARTONVERPACKUNG 1a.** Das Band durchschneiden und den Karton nach oben herausziehen.

**HOLZKISTENVERPACKUNG 1b.** Vorsichtig die Nägel aus den Holzbrettern ziehen. **2.** Die Gabeln des Gabelstaplers zwischen Gerät und Palette oder Kiste schieben. **3.** Gerät anheben. **4.** Palette oder Kiste entfernen. **5.** Schrauben Sie die regulierbaren Stellfüße nahe den vorderen Winkelprofilen ein. **6.** Gerät auf eine ebene wagerechte Abstellfläche setzen und das Gerät nivellieren, indem Sie die dafür vorgesehenen Stellfüße nachstellen. **7.** Achten Sie darauf, dass sich nichts mehr in der Verpackung befindet, bevor Sie sie fortwerfen. **8.** Trennen Sie die Verpackung nach Materialien, um die Entsorgung zu erleichtern (siehe Abbildung 1).

#### 2. DIE HANDGRIFFE

**1.** Die Handgriffe befinden sich in einer Tüte im Inneren des Geräts. **2.** Befestigen Sie den Sockel des Handgriffs mit den zwei Schrauben, die sich bereits in den Bohrungen am Türpfosten befinden; fest anziehen (siehe Abb. 2).

#### 3. DIE GITTERABLAGEN *Modell G*

**1.** Die Gitter befinden sich auf dem Boden im Inneren des Geräts. **2.** Montieren Sie die Gitter, indem Sie sie in die dafür vorgesehenen höhenverstellbaren Halterungen einklemmen (siehe Abb. 3).

#### 4. INNENREINIGUNG

**1.** Säubern Sie den Innenbereich und die Scheiben mit einem weichen Schwamm und neutralen Reinigungsmitteln. **2.** Mit einem weichen Tuch abtrocknen.

#### 5. AUSSENREINIGUNG

**1.** Verwenden sie für die Scheiben die gleichen Produkte, wie für die Innenreinigung. **2.** Den Schutz von den Stahlteilen der Wandplatte und den Gittern entfernen (siehe Abbildung 4).



## 6. VERBINDUNG MIT DEM STROMNETZ

1. Netzspannung und -frequenz müssen mit den auf dem am Gerät angebrachten Typenschild **(A)** angegebenen Werten übereinstimmen. 2. Überprüfen Sie, dass die Steckdose: **a)** *Mit einer Erdleitung ausgestattet ist.* **b)** *Zu dem auf dem Schild angegebenen Nennstrom passt.* **c)** *Gemäß den IEC-Normen mit einer Schutzvorrichtungen ausgerüstet ist: - Differenzial-Thermomagnetschalter (gewöhnlich Schutzschalter genannt) mit  $I_n$  = auf dem Schild angegebenem Nennwert. - Differenzial mit einer Ansprechempfindlichkeit von  $I_d = 30 \text{ mA}$ .* 3. Versichern Sie sich, dass am Aufstellungsort keine Explosionsgefahr besteht (AD). 4. Versichern Sie sich, dass der Aufstellungsort für den Gebrauch des am Gerät angebrachten Speisekabels geeignet ist: Das angebrachte Kabel: "H05 VVF" ist für Innenräume vorgesehen. **NB:** Wenn das Gerät während des Transports oder der Lagerung sich irrtümlicherweise in horizontaler oder umgedrehter Stellung befand, lassen sie es mindestens 3 Stunden lang in der richtigen Position ruhen, bevor sie es an das Stromnetz anschließen. 5. Stecker in die Steckdose stecken (keine Dreifachstecker oder Verminderer verwenden) (siehe Abbildung 5).

## 7. EINSTELLUNG

Das Gerät ist mit Bedienungssteuerungen ausgerüstet, die sich auf der Vorderseite befinden.

1. **Lichtschalter:** Zum Einschalten der Innenbeleuchtung. 2. **Kühlschalter:** Zum Einschalten der Kühlanlage. 3. **Manuelles Abtauen.** 4. **Anzeige:** Gibt die Temperatur im Inneren des Geräts an. **Thermostat:** Reguliert die Innentemperatur des Geräts. A) Das einmalige Drücken der Taste **5 "SET oder P"** ermöglicht das Ablesen der voreingestellten Temperatur, die durch Drücken der Taste **6 "UP"** oder **7 "DOWN"** geändert werden kann. 8. **Rotationsschalter:** Zur Betätigung der Drehablagen. 9. **Energiesparen:** aktivieren / deaktivieren der Energiesparen-Funktion. (siehe Abb. 6).

## 8. KONTROLLE EINES EINWANDFREIEN BETRIEBS VOR DEM EINRÄUMEN DER WARE

1. Der Stecker muss eingesteckt sein. 2. Der Schalter der Kühlanlage muss eingeschaltet sein (grünes Licht leuchtet). 3. Das Thermometer muss einen für die Waren geeigneten Temperaturwert anzeigen. 4. Die Innenbeleuchtung und die Rotation müssen eingeschaltet sein. 5. Die Tür muss gut geschlossen sein. 6. Das Gerät darf nicht der direkten Sonneneinstrahlung oder dem Licht von Hochleistungsstrahlern ausgesetzt sein. 7. Die Raumtemperatur nicht über  $+30^\circ\text{C}$  - RF 55% liegt, für die das Gerät zugelassen ist (Klimaklasse 4). 8. Der Motorraum muss ausreichend belüftet sein; das Gitter darf im Umkreis von mindestens 30 cm nicht versperrt werden. 9. Der Innenraum muss auf geeignete Weise gefüllt werden, die Ablagen dürfen nicht übermäßig belastet werden und es muss im Inneren Platz für eine gute Zirkulation der Kaltluft gelassen werden.

## 9. AUSTAUSCH DER INNENBELEUCHTUNG

1. Beschrieben abschalten. 2. Die Befestigungsschrauben der oberen Lampenfassung entfernen. 3. Die durchsichtige Schutzröhre entfernen. 4. Die Leuchtstoffröhre ersetzen. 5. Alles in umgekehrter Reihenfolge wieder zusammensetzen (siehe Abb. 7).

## 10. AUSTAUSCH DER MAGNETISCHEN TÜRDICHTUNG

1. Die Tür öffnen. 2. Die Dichtung mit den Händen aus dem Türprofil herausziehen. 3. Eine neue Dichtung einsetzen, die sorgfältig überall festgedrückt werden muss (siehe Abbildung 8).



## Manual del usuario:

1. Apertura del embalaje
2. Manillas
3. Estanterías rejilla
4. Limpieza del interior
5. Limpieza del exterior
6. Conexión a la red eléctrica
7. Regulación
8. Control del funcionamiento
9. Sustitución de las lámparas internas
10. Sustitución del burlete magnético de la puerta

## Manuale del manutentore (Pág.46):

1. Limpieza del condensador
2. Limpieza interna
3. Esquema eléctrico, Esquema de la instalación refrigeradora

E

**! OBSERVACIONES**

**Es muy importante conservar el presente manual de instrucciones junto con el aparato para futuras consultas, por razones de seguridad.**

**1.** Este aparato tiene que ser puesto en funcionamiento sólo por personas adultas. No hay que permitir a los niños la manipulación de los mandos y controles como tampoco que jueguen con el producto. **2.** Es prohibido alterar o modificar en cualquier manera las características del aparato. **3.** Los trabajos eléctricos necesarios para la instalación del aparato tienen que ser realizados por un electricista calificado o por una persona competente. **4.** No tratar de reparar el aparato solos. Las reparaciones efectuadas por personas inexpertas pueden causar daños o graves disfunciones. **5.** La asistencia al presente aparato tiene que ser efectuada por un Centro de Asistencia Técnica autorizado. Usar solamente piezas de recambio originales. **6.** El aparato es apto para la conservación de productos alimenticios solamente. **7.** La casa fabricante declina toda responsabilidad en el caso de que estas normas contra accidentes no fueran respetadas. Además se reserva el derecho de aportar modificaciones por mejoras técnicas sin ningún preaviso. **8.** Evitar la instalación del aparato cerca de los rayos solares. **9.** No instalar el aparato cerca de fuentes de calor tales como estufas termosifones, etc. **10.** Mantener alejadas de paredes las rejillas de ventilación del grupo compresor a una distancia no inferior a los 30cm. **11.** Recordarse de que los productos no deben salir fuera del perímetro de las estantes o bandejas. **12.** Si se verificase una producción anómala de hielo en el evaporador, causado bien por la humedad del aire o de los productos que se quieren refrigerar, les aconsejamos que paren el compresor y que saquen y coloquen los alimentos en específicos contenedores refrigerados a la misma temperatura y durante el tiempo necesario para la descongelación. De no hacerlo así, el compresor funcionará siempre provocando un consumo de energía eléctrica inútil y con un escaso rendimiento. **13.** Si el aparato está parado e inutilizado, es indispensable dejar la puerta abierta, al menos 30 cm. Evitando esto, van a evitar también la formación de moho y olores desagradables. **14.** No tener la iluminación encendida sin refrigeración activada.

**! Nuestros productos son para el interior, no instalarlos en el exterior de los locales/tiendas.**

**1. APERTURA DEL EMBALAJE**

**EMBALAJE EN CAJA DE CARTÓN 1a.** Cortar la cinta, sacar la caja hacia arriba. **EMBALAJE EN CAJÓN DE MADERA 1b.** Desclavar las tablas de madera, teniendo cuidado con los clavos. **2.** Introducir las horquillas del elevador entre el equipo y la paleta o caja. **3.** Levantar el equipo. **4.** Eliminar la paleta o caja. **5.** Atornillar los pies regulables en los angulares delanteros. **6.** Colocar el equipo en un plano horizontal nivelado y regular los pies. **7.** Antes de desechar el embalaje verificar si quedó algo adentro. **8.** Separar los materiales del embalaje según la composición para facilitar su eliminación (Véase fig.1).

**2. MANILLAS**

**1.** Las manillas se encuentran en un sobre dentro del equipo. **2.** Ensamblar la base de la manilla con los dos tornillos que se encuentran en los orificios de la columna de la puerta; apretar a fondo (Véase figura 2).

**3. ESTANTERÍAS REJILLA modelo G**

**1.** Las rejillas se encuentran dentro del equipo en el fondo. **2.** Montar las rejillas apoyándolas en los sostenes y regular la altura (Véase figura 3).

**4. LIMPIEZA DEL INTERIOR**

**1.** Limpiar el interior y los cristales con una esponja blanda y detergentes neutros. **2.** Secar con un paño suave.

**5. LIMPIEZA DEL EXTERIOR**

**1.** Usar los mismos productos que para el interior. **2.** Quitar la protección del acero del panel y las rejillas (Véase figura 4).



## 6. CONEXIÓN A LA RED ELÉCTRICA

1. Fijarse bien que la tensión y la frecuencia de la red correspondan a las indicadas en la placa **(A)** colocada sobre el equipo. 2. Asegurarse de que la toma de alimentación: **a)** *Tenga un conductor de protección de tierra.* **b)** *Sea apta para la corriente nominal ( $I_n$ ) especificada en la placa.* **c)** *Tenga protecciones según las normas IEC: Interruptor magnetotérmico diferencial con  $I_n$  = valor nominal indicado en la placa con sensibilidad  $I_d = 30$  mA.* 3. Verificar que en el ambiente no haya peligro de explosión (AD). 4. Verificar que el ambiente sea adecuado al uso del cable de alimentación montado en el equipo: El cable montado es "H05 VVF", idóneo para ambientes interiores. Para otros ambientes sustituir el cable con otro adecuado (por ejemplo, H07 VVF para ambientes exteriores). **Nota:** Si durante el transporte o el almacenamiento el equipo ha estado en una posición errónea es necesario dejarlo descansar por lo menos tres horas en la posición correcta antes de conectarlo a la alimentación eléctrica. 5. Introducir el enchufe en la toma (no utilizar clavijas triples ni reducciones) (Véase figura 5).

## 7. REGULACIÓN

El equipo dispone de mandos de regulación situados en la parte frontal. 1. **Luz:** Sirve para encender la luz interna. 2. **Refrigeración:** Sirve para encender la instalación refrigeradora. 3. **Descongelación manual.** 4. **Pantalla:** Indica la temperatura del interior del equipo. **Termostato:** Regula la temperatura del interior del equipo. **A)** Si se pulsa la tecla 5 "**SET o P**" (una vez) se visualiza la temperatura programada, que podrá modificarse con las teclas 6 "**UP**" y 7 "**DOWN**". 8. **Rotación:** Sirve para accionar las estanterías giratorias. 9. **Ahorro de energía:** activar / desactivar la función de ahorro de energía. (Véase figura 6).

## 8. CONTROL DEL FUNCIONAMIENTO

**CONTROLAR QUE:** 1. El enchufe esté conectado. 2. El interruptor del equipo frigorífico esté accionado, con la luz verde encendida. 3. El termómetro indique un valor de temperatura adecuado a las mercancías. 4. Las luces internas y la rotación estén encendidas. 5. La puerta esté bien cerrada. 6. No haya irradiaciones solares o de faros de potencia elevada directamente sobre el equipo. 7. La temperatura ambiente no supere los  $+30^{\circ}$  C y la humedad relativa el 55% (Clase climática 4). 8. Haya un flujo de aire adecuado al espacio del motor, quedando por lo menos 30 cm libres delante de la rejilla. 9. El espacio interior esté adecuadamente cargado, sin pesos excesivos en los estantes y con espacio suficiente para que el aire frío circule.

## 9. SUSTITUCIÓN DE LAS LÁMPARAS INTERNAS

1. Desconectar la alimentación. 2. Destornillar los tornillos de fijación del portalámpara superior. 3. Quitar el tubo transparente de protección. 4. Sustituir el tubo fluorescente. 5. Reponer todo en el orden inverso (Véase figura 7).

## 10. SUSTITUCIÓN DEL BURLETE MAGNÉTICO DE LA PUERTA

1. Abrir la puerta. 2. Sujetar con las manos el burlete y sacarlo del encaje del perfil de la puerta. 3. Sustituirlo con un burlete nuevo, cuidando de apretar sucesivamente todo el perímetro (Véase fig. 8).



## Guide de l'opérateur:

1. Déballage
2. Les poignées
3. Grilles
4. Nettoyage interne
5. Nettoyage externe
6. Branchement au réseau électrique
7. Réglage
8. Contrôle du fonctionnement régulier
9. Remplacement des lampes internes
10. Remplacement du joint magnétique de la porte

## Manuel du préposé à l'entretien (Pag.46):

1. Nettoyage du condenseur
2. Nettoyage interne
3. Schéma électrique, Schéma installation réfrigération

F

### ⚠ AVERTISSEMENTS

**Il est très important que ce manuel de mode d'emploi soit bien rangé pour de futures consultations mais aussi pour des raisons de sécurité.**

**1.** Seuls des adultes devront faire fonctionner cet appareil. Ne pas laisser des enfants toucher les commandes ou jouer avec l'appareil. **2.** Il est interdit d'altérer ou de modifier les caractéristiques de l'appareil. **3.** Les travaux électriques nécessaires pour l'installation de l'appareillage doivent être exécutés par un électricien qualifié ou par une personne compétente. **4.** Ne jamais essayer de réparer l'appareil tout seuls. Des réparations effectuées par des personnes inexpérimentées peuvent provoquer de graves dommages. **5.** L'assistance à cet appareil doit être effectuée par un Centre de Service Après-Vente autorisé. Utiliser seulement des pièces de rechange originales. **6.** L'appareillage n'est pas adapté pour la conservation de denrées non alimentaires. **7.** Le Constructeur décline toute responsabilité au cas où les normes en faveur de la prévention des accidents de travail, n'étaient pas respectées. En outre, il se réserve le droit d'apporter toutes les modifications qu'il jugera utiles, sans aucun préavis. **8.** Eviter d'exposer l'appareil directement aux rayons du soleil. **9.** N'installez pas l'appareil près d'un source de chaleur comme radiateurs, calorifères etc. **10.** Maintenir les grilles de ventilation du groupe compresseur loin de murs au moins 30cm. **11.** Rappelez-vous que les produits exposés ne doivent pas dépasser du périmètre des étagères ou des grilles. **12.** Si vous deviez constater une formation anormale de givre sur l'évaporateur, provoqué par l'humidité de l'air ou par les produits à réfrigérer, nous vous conseillons de fermer le compresseur et de disposer la marchandise dans un récipient réfrigéré à la même température pour toute la durée nécessaire au dégivrage ; si vous laissez l'appareil dans ces conditions, le compresseur fonctionnera en continu, ce qui aura pour conséquence une consommation inutile de courant électrique et un faible rendement de l'appareil. **13.** Si l'appareil reste inutilisée et donc arrêtée, il est indispensable de laisser une ouverture de porte d'un minimum de 30 cm. En évitant cela, vous éviterez même la conséquente formation de moisissure et les odeurs désagréables. **14.** N'allumez pas la vitrine/neon avec l'appareil étendu.

⚠ **Nos produits sont conçus pour utilisation à l'intérieur: ne pas installer à l'extérieur des locaux/magasins.**

### 1. DÉBALLAGE

**EMBALLAGE DANS DES BOÎTES EN CARTON 1a.** Enlever les bandes qui cerclent l'emballage et dégager le carton vers le haut. **EMBALLAGE DANS DES CAISSES EN BOIS 1b.** Déclouer les planches de bois en faisant attention aux clous. **2.** Enfiler les fourches de l'élévateur entre la vitrine et la palette ou la caisse. **3.** Soulever la vitrine. **4.** Éliminer la palette ou la caisse. **5.** Visser les pieds réglables près des cornières antérieures. **6.** Poser la vitrine sur un plan horizontal et niveler l'appareil en réglant les pieds prévus à cet effet. **7.** S'assurer de n'avoir rien laissé dans l'emballage avant de le jeter. **8.** Séparer les matières de l'emballage selon leur composition, afin d'en faciliter l'élimination (voir illustration 1).

### 2. LES POIGNÉES

**1.** Les poignées se trouvent dans un sachet à l'intérieur de la vitrine. **2.** Monter la base de la poignée à l'aide des deux vis qui se trouvent déjà dans les trous du montant de la porte ; serrer à fond (voir illustration 2).

### 3. GRILLES *Modèle G*

**1.** Les grilles sont déposées à l'intérieur de la vitrine, au fond. **2.** Monter les grilles en les encastrant dans les supports prévus à cet effet et réglables en hauteur (voir illustration 3).

### 4. NETTOYAGE INTERNE

**1.** Nettoyer les parties internes et les vitres à l'aide d'une éponge souple et de détergents neutres. **2.** Essuyer avec un chiffon doux.

### 5. NETTOYAGE EXTERNE

**1.** Pour les vitres, utiliser les mêmes produits que pour le nettoyage interne. **2.** Retirer la protection de l'acier du panneau et des grilles (voir illustration 4).



## 6. BRANCHEMENT AU RÉSEAU ÉLECTRIQUE

1. S'assurer que la tension et la fréquence du réseau correspondent à celles qui figurent sur la plaquette **(A)** située sur l'appareil. 2. S'assurer que la prise d'alimentation est : **a)** dotée d'un conducteur de mise à la terre ; **b)** adaptée au courant nominal spécifié sur la plaquette ; **c)** dotée des protections conformément aux normes IEC : - Interrupteur magnétothermique avec  $I_n =$  valeur nominale indiquée sur la plaquette. - Différentiel avec sensibilité  $I_d = 30 \text{ mA}$ . 3. S'assurer qu'il n'y a aucun danger d'explosion (AD) dans le local. 4. S'assurer que le câble d'alimentation monté sur l'appareil convient au local : le câble monté « H05 VVF » est prévu pour des usages internes. **N.B.** : en cas de positionnement incorrect de la vitrine réfrigérée, dans le sens horizontal ou renversée, durant le transport ou le stockage, la laisser reposer au moins 3 heures dans une position correcte avant de la mettre sous tension. 5. Introduire la fiche dans la prise (ne pas utiliser de prises triples ni d'adaptateurs) (voir illustration 5).

## 7. RÉGLAGE

La vitrine est dotée de commandes de réglage situées à l'avant. 1. **lumière** : il sert à allumer la lumière interne. 2. **réfrigération** : il sert à allumer le système de réfrigération. 3. **dégivrage manuel**. 4. **écran** : il indique la température à l'intérieur de la vitrine. **Thermostat** : il règle la température interne de la vitrine. **A)** Appuyer une fois sur la Touche 5 « **SET ou P** » pour visualiser la température programmée qu'il sera possible de modifier au moyen de la Touche 6 « **UP** » ou de la Touche 7 « **DOWN** ». 8. **Rotation** : il sert à actionner les tablettes pivotantes. 9. **économie d'énergie** : Activer / mettre à l'arrêt la fonction d'économie d'énergie (voir illustration 6).

## 8. CONTRÔLE DU FONCTIONNEMENT RÉGULIER

**CONTRÔLER QUE** : 1. La fiche est branchée. 2. L'interrupteur de l'installation frigorifique est activé et le voyant vert allumé. 3. Le thermomètre indique une température adéquate pour la marchandise. 4. L'éclairage interne et l'interrupteur de rotation sont activés. 5. La porte est bien fermée. 6. L'appareil n'est pas directement exposé aux rayons du soleil ou à la lumière de projecteurs à puissance élevée. 7. La température ambiante ne dépasse pas les  $+30^\circ\text{C}$  H. R. 55% prévus pour l'appareil (Classe climatique 4). 8. Le compartiment moteur est bien ventilé, que l'espace devant la grille est d'au moins 30 cm. 9. Le logement interne est chargé de façon adéquate, sans qu'un poids excessif ne pèse sur les tablettes et que l'espace pour une bonne circulation interne de l'air froid est suffisant.

## 9. REMPLACEMENT DES LAMPES INTERNES

1. Couper le courant électrique. 2. Dévisser les vis de fixation de la douille supérieure. 3. Enlever le tube transparent de protection. 4. Remplacer le tube fluorescent. 5. Remonter le tout en procédant en sens inverse (voir illustration 7).

## 10. REMPLACEMENT DU JOINT MAGNÉTIQUE DE LA PORTE

1. Ouvrir la porte. 2. Saisir le joint et l'extraire du profil de la porte. 3. Le remplacer par un nouveau joint en ayant soin de bien le fixer en appuyant sur tout le périmètre (voir illustration 8).



## Bedieningshandleiding:

1. Uitpakinstructies
2. De handvaten
3. De roosterplaten
4. Het reinigen van de binnenkant
5. Het reinigen van de buitenkant
6. Aansluiting op het elektriciteitsnet
7. De bediening
8. Controle van de goede werking
9. Het vervangen van de binnenverlichting
10. Het vervangen van de magnetische dichting van de deur

## Onderhoudshandleiding (Blz. 46):

1. Het reinigen van de koelinstallatie
2. Het reinigen van de binnenkant
3. Elektrisch schema, Schema van de koeleenheid

### WAARSCHUWINGEN

**It is most important that this instruction booklet is kept together with the appliance both for future reference and for reasons of safety.**

1. Dit apparaat mag alleen door volwassenen bediend worden. Laat niet toe dat kinderen met dit produkt spelen of aan de bedieningsknoppen komen.
2. Pogingen om de hoofdfuncties of karakteristiek van dit apparaat te veranderen of aan te passen in welke vorm dan ook kunnen gevaarlijk zijn.
3. De aansluiting van de elektriciteit moet uitgevoerd worden door gekwalificeerde electriciens of ander bevoegd personeel.
4. Probeer nooit zelf reparaties uit te voeren. Door onvakkundige reparaties kunnen grote schade en storingen veroorzaakt worden.
5. Voor technische hulpverlening moet men zich wenden tot een bevoegde service dienst. Bij het vervangen van onderdelen alleen originele onderdelen gebruiken.
6. Deze apparatuur is alleen geschikt voor de opslag van levensmiddelen.
7. De fabrikant van deze apparatuur is niet verantwoordelijk voor de gevolgen van misbruik of handelingen in strijd met deze veiligheidsinstructies. Bovendien behoudt zij het recht verbeteringswerkzaamheden uit te voeren zonder er melding van te maken.
8. Installeer de vitrine niet rechtstreeks in de zon.
9. Installeer het apparaat niet in de buurt van warmtebronnen, zoals kachels, centrale verwarming enz.
10. Houd de ventilatieroosters van de compressorgroep ten minste 30cm van de wand.
11. Denk eraan dat de tentoongestelde producten niet buiten de omtrek van de schappen of roosters mogen steken.
12. Bij abnormale ijsvorming op de verdampers die wordt veroorzaakt door de luchtvochtigheid of door de te koelen producten, is het raadzaam de compressor uit te schakelen en de waren in een geschikte op dezelfde temperatuur gekoelde houder te plaatsen voor de tijd die nodig is voor het ontdooien; als dit niet gebeurt, zal de compressor voortdurend werken met als gevolg een onnodig energieverbruik en een lage prestatie.
13. Als de vitrine stilstaat en niet wordt gebruikt, moet de deurminstens 30 cm open worden gelaten.
14. Houd de neonverlichting niet ingeschakeld indien de koeling niet ingeschakeld is.

### Onze producten zijn bedoeld voor binnengebruik – installeer ze niet buiten vertrekken/winkels.

#### 1. UITPAKINSTRUCTIES

**KARTONNEN VERPAKKING 1a.** Snijd omliggend tape door. Verwijder de kartonnen verpakking door deze naar boven te schuiven. **HOUTEN KIST 1b.** Haal de spijkers voorzichtig uit het hout. **2.** Steek de vorken van de vorkheftruck tussen het apparaat en de pallet of kist. **3.** Til het apparaat op. **4.** Verwijder de pallet of kist. **5.** Schroef de stelpootjes in de buurt van de voorste hoekijzers. **6.** Plaats het apparaat op een vlakke horizontale bodem en zet het met de stelpootjes waterpas. **7.** Controleer dat de verpakking helemaal leeg is, alvorens deze weg te gooien. **8.** Scheid de verschillende materialen van de verpakking om het verwerken ervan te vergemakkelijken (zie fig. 1).

#### 2. DE HANDVATEN

**1.** De handvaten bevinden zich in een zakje in het apparaat. **2.** Bevestig de basis van het handvat aan de deurstijl door middel van de twee schroeven welke in de gaten gemonteerd zijn. Schroef de schroeven stevig vast (zie fig. 2).

#### 3. DE ROOSTERPLATEN *Model G*

**1.** De roosters zijn op de bodem onderin het apparaat gelegd. **2.** Klem de roosters in de daarvoor bestemde steunen, die in hoogte regelbaar zijn (zie fig. 3).

#### 4. HET REINIGEN VAN DE BINNENKANT

**1.** Reinig de binnenkant en de glasplaten alleen met een zachte spons en een neutraal schoonmaakmiddel. **2.** Afdrogen met een zachte doek.

#### 5. HET REINIGEN VAN DE BUITENKANT

**1.** Gebruik voor de glasplaten dezelfde middelen als bij het reinigen van de binnenkant. **2.** Verwijder het beschermfolie van het staal van het paneel en de roosters (zie fig. 4).



## 6. AANSLUITING OP HET ELEKTRICITEITSNET

1. Controleer of de netspanning en de frequentie overeenkomen met die, die aangegeven staan op het typeplaatje **(A)** dat zich op het apparaat bevindt. 2. Controleer of het stopcontact de volgende technische eigenschappen heeft: **a) Voorzien van aardleiding. b) Geschikt voor de nominale netspanning zoals aangegeven op het typeplaatje. c) Voorzien van de beschermingen zoals voorgeschreven in IEC normen. - Contactonderbreker met  $I_n = \text{nominale waarde}$ , zoals vermeld op het plaatje met de technische gegevens. - Aardlekschakelaar met  $I_d \text{ gevoeligheid} = 30\text{mA}$ .** 3. Controleer of er in de ruimte van installatie geen gevaar voor explosie bestaat (AD). 4. Controleer dat de ruimte geschikt is voor het stroomsnoer dat aan het apparaat gemonteerd is. Het stroomsnoer dat op het toestel aangesloten is: H05 VVF, is geschikt voor gebruik binnenshuis. **N.B.** Indien het apparaat tijdens het transport of de opslag per ongeluk horizontaal of op de kop is neergezet, dient u deze minstens 3 uur op de juiste stand te laten rusten, alvorens deze op het elektriciteitsnet aan te sluiten. 5. Steek de stekker in het stopcontact (gebruik geen driewegstekkers of verloopstekkers) (zie fig. 5).

## 7. DE BEDIENING

Het apparaat is uitgerust met regelknoppen die zich aan de voorkant bevinden. 1. **Lichtschakelaar:** Deze dient om de binnenverlichting aan te doen. 2. **Koelinstallatie:** Deze dient om de koelinstallatie in werking te stellen. 3. **manuele ontdooiing.** 4. **Scherm:** Deze geeft de temperatuur binnenin het apparaat aan. **Thermostaat:** Deze regelt de temperatuur binnenin het apparaat. **A)** Wanneer u éénmaal op toets 5 **“SET of P”** drukt, wordt de ingestelde temperatuur weergegeven, die gewijzigd kan worden door op toets 6 **“UP”** of toets 7 **“DOWN”** te drukken. 8. **Rotatie:** Deze schakelt de draaiplateaus in werking (zie fig. 6).

## 8. CONTROLE VAN DE GOEDE WERKING

1. De stekker zit in het stopcontact. 2. De schakelaar van de koelinstallatie is ingeschakeld en het groene lampje brandt. 3. De thermometer geeft een temperatuur aan die geschikt is voor de voedingsmiddelen. 4. De binnenverlichting en het draaisysteem van de plateaus zijn ingeschakeld. 5. De deur is goed dicht. 6. Er zijn geen zonnestralen of felle lampen rechtstreeks op het apparaat gericht. 7. De omgevingstemperatuur is niet hoger dan  $+30^\circ\text{C}$  - R.V. 55%, waarvoor het apparaat geschikt is (Klimaatklasse 4). 8. Er is tenminste 30 cm ruimte zonder belemmeringen voor het rooster van de motor, om zeker te zijn van een goede luchtstroming naar het motorgedeelte. 9. De interne ruimte is goed geladen, zonder de platen te zwaar te belasten. Er is gezorgd voor genoeg ruimte, voor een goede circulatie van de koude lucht.

## 9. HET VERVANGEN VAN DE BINNENVERLICHTING

1. Schakel de elektriciteit. 2. Schroef de schroeven los waarmee de bovenste lamphouder vastzit. 3. Verwijder de doorzichtige beschermhuis. 4. Vervang de tl-buis. 5. Zet alle onderdelen in de juiste volgorde weer in elkaar door de bovengenoemde handelingen in omgekeerde volgorde te herhalen (zie fig. 7).

## 10. HET VERVANGEN VAN DE MAGNETISCHE DICHTING VAN DE DEUR

1. Open de deur. 2. Pak de dichting in de handen en trek deze door de rand van de deur naar buiten. 3. Plaats een nieuwe dichting en druk deze rondom goed aan (zie fig. 8).





## Manual do operador:

1. Abertura da embalagem
2. Puxadores
3. Prateleiras com grelha
4. Limpeza interna
5. Limpeza externa
6. Ligação à rede eléctrica
7. Regulação
8. Controlo de um regular funcionamento
9. Substituição das lâmpadas internas
10. Substituição do vedante magnético da porta

## Manual do técnico de manutenção (Pag.46):

1. Limpeza do condensador
2. Limpeza interna
3. Esquema eléctrico, Esquema do sistema de arrefecimento

### ADVERTÊNCIAS

**É muito importante que este manual de instruções seja conservado junto com a aparelhagem para consultas futuras, por motivos de segurança.**

1. Esta aparelhagem deve entrar em função só através da intervenção de pessoas adultas. Não permita às crianças de modificar os comandos ou brincar com o produto.
2. É arriscado alterar, ou de qualquer modo, modificar as características do produto.
3. Os trabalhos eléctricos necessários para a instalação da aparelhagem devem ser realizado por electricista qualificado ou por pessoa competente.
4. Não tente nunca consertar a máquina sem nenhuma ajuda. Reparações efetuadas por pessoas inexperientes podem causar danos ou graves disfunções.
5. A assistência para este produto deve ser efetuada por um Centro de Assistência Técnica autorizado. Use só peças de troca originais.
6. A aparelhagem não é adequada para a conservação de produtos diferentes daqueles alimentares.
7. A casa construtora declina toda e qualquer responsabilidade no caso em que estas normas contra acidentes não forem respeitadas. Além disto, se reserva o direito de realizar modificações melhorativas sem nenhum pré-aviso.
8. Evitar de instalar a vitrina directamente sob os raios do sol.
9. Não instalar o aparelho em proximidades de fontes de calor tais como aquecedores, caloríficos, etc.
10. Manter as grelhas de ventilação do grupo compressor distante das paredes pelos menos de uns 30 cm.
11. Recorde-se de não deixar os produtos expostos sobressair fora do perímetro das prateleiras ou grelhas.
12. Ao se verificar formação anormal de gelo no evaporador, causado pela humidade do ar ou pelos produtos a serem refrigerados, aconselhamos parar o compressor e pôr a mercadoria num apropriado contentor refrigerado com a mesma temperatura, durante o tempo necessário para o descongelamento; caso contrario o compressor funcionará continuamente provocando um inútil consumo de energia eléctrica e pouco rendimento.
13. Se a vitrina ficar parada e inutilizada, é indispensável deixar a porta aberta no mínimo uns 30 cm.
14. Não manter a iluminação acesa / neon ligada sem a refrigeração inserida.

 **Os nossos productos destinam-se a ser utilizados em interiores – è favour de não os instalr em zonas exteriores a edificios.**

### 1. ABERTURA DA EMBALAGEM

**EMBALAGEM EM CAIXA DE CARTÃO 1a.** Corte a fita e extraia a caixa por cima. **EMBALAGEM EM CAIXA DE MADEIRA 1b.** Despregue as tábuas de madeira, tomando cuidado com os pregos.

2. Introduza os garfos do elevador entre a aparelhagem e o pallet ou a caixa.
3. Eleve a aparelhagem.
4. Elimine o pallet ou a caixa.
5. Aperte os pés reguláveis perto das peças angulares dianteiras.
6. Posicione a aparelhagem num plano horizontal nivelado e nivele a aparelhagem regulando os próprios pés.
7. Preste cuidado para não deixar nenhum elemento na embalagem antes de deitá-la.
8. Separe os materiais da embalagem de acordo com a sua composição para facilitar a eliminação (ver a Fig. 1).

### 2. PUXADORES

1. Os puxadores estão contidos num envelope no interior da aparelhagem.
2. Monte a base do puxador com os dois parafusos que já se encontram nos furos no montante da porta; aperte a fundo (ver a Fig. 2).

### 3. PRATELEIRAS COM GRELHA *Modelo G*

1. As grelhas estão colocadas no interior da aparelhagem, no fundo.
2. Monte as grelhas encaixando-as nos respectivos suportes, reguláveis em altura (ver a fig. 3).

### 4. LIMPEZA INTERNA

1. Limpe as partes internas e as vidraças apenas com uma esponja macia e detergentes neutros.
2. Enxugue com um pano macio.

### 5. LIMPEZA EXTERNA

1. Para as vidraças utilize os mesmos produtos usados para a limpeza interna.
2. Tire a protecção do aço do painel e das grelhas (ver a Fig. 4).



## 6. LIGAÇÃO À REDE ELÉCTRICA

1. Verifique se a tensão e a frequência da rede correspondem às indicadas na placa **(A)** posta na aparelhagem. 2. Verifique se a tomada de alimentação está: **a) Munida de um condutor de ligação à terra. b) Adequada à corrente nominal especificada na placa. c) Munida das protecções de acordo com as normas IEC: - Interruptor termomagnético com  $I_n$  = valor nominal indicado na placa - Diferencial com sensibilidade  $I_d = 30 \text{ mA}$ .** 3. Verifique se no ambiente não há perigo de explosão (AD). 4. Verifique se o ambiente está adequado ao uso do cabo de alimentação montado na aparelhagem. O cabo montado é do tipo “H05 VVF” para ambientes internos. **NOTA.** Se durante o transporte ou o armazenamento a aparelhagem for colocada de modo errado na posição horizontal ou virada, deixe-a na condição de repouso por pelo menos 3 horas na posição correcta antes de ligar a alimentação. 5. Introduza a ficha na tomada (não utilize fichas triplas ou reduções) (ver a Fig. 5).

## 7. REGULAÇÃO

A aparelhagem está equipada com comandos de regulação situados na frente. 1. **Luz:** serve para acender a luz interna. 2. **Arrefecimento:** serve para ligar o sistema de arrefecimento. 3. **descongelamento manual.** 4. **Display:** Indica a temperatura no interior da aparelhagem. **Termostato:** regula a temperatura da aparelhagem. **A)** Ao carregar na tecla 5 “**SET o P**” uma vez visualiza-se a temperatura seleccionada, que poderá ser modificada mediante a tecla 6 “**UP**” ou a tecla 7 “**DOWN**”. 8. **Rotação:** serve para accionar os planos rotativos (ver a Fig. 6).

## 8. CONTROLO DE UM REGULAR FUNCIONAMENTO

**Verifique se:** 1. A ficha está ligada. 2. O interruptor do sistema frigorífico está activado, com luz verde acesa. 3. O termómetro indica um valor adequado às mercadorias. 4. As luzes internas estão acesas e a rotação está activada. 5. A porta está bem fechada. 6. Não há raios solares ou de faróis com elevada potência a reflectir directamente na aparelhagem. 7. A temperatura ambiente não é superior a  $+30 \text{ °C}$  - Hum. Rel. 55%, pela qual a aparelhagem está habilitada (Classe climática 4). 8. É garantido um fluxo de ar adequado no compartimento do motor, sem obstruções na frente da grelha por pelo menos 30 cm. 9. O compartimento interno está adequadamente carregado, sem um peso excessivo nas prateleiras, deixando espaços suficientes para uma boa circulação interna do ar frio.

## 9. SUBSTITUIÇÃO DAS LÂMPADAS INTERNAS

1. Desligue a alimentação. 2. Desaperte os parafusos de fixação do suporte da lâmpada superior. 3. Tire o tubo transparente de protecção. 4. Substitua o tubo fluorescente. 5. Volte a montar o conjunto procedendo na ordem inversa (ver a Fig. 7).

## 10. SUBSTITUIÇÃO DO VEDANTE MAGNÉTICO DA PORTA

1. Abra a porta. 2. Segure com as mãos o vedante e extraia-o do encaixe no perfil da porta. 3. Substitua-o com o novo vedante, tomando cuidado de premir em sucessão em todo o perímetro (ver a Fig. 8).



## Manual för operatören:

1. Anvisningar för uppackning
2. Handtag
3. Gallerhyllor
4. Invändig rengöring
5. Utvändig rengöring
6. Nätanslutning
7. Reglering
8. Kontroll av utrustningens funktion
9. Utbyte av inre belysning
10. Utbyte av dörrens stängningsmekanism

## Manual för underhållspersonalen (sid. 46):

1. Rengöring av kondensorn
2. Invändig rengöring
3. Elschemat, Ritning över kylaggregatet

**⚠ FÖRSIKTIGHETSÅTGÄRDER**

**Det är mycket viktigt att denna bruksanvisning förvaras i anslutning till apparaten för framtida behov och av säkerhetsskäl.**

1. Denna apparat får endast användas av vuxna personer. Låt aldrig minderåriga fingra på reglagen eller leka med produkten. 2. Det är riskfyllt att modifiera apparatens egenskaper. 3. Arbeten på elsystemet i samband med installering av apparaten bör utföras av en kvalificerad elektriker eller en kompetent person. 4. Försök aldrig att reparera apparaten på egen hand. Reparationer utförda av ej kvalificerade personer kan orsaka skador och allvarliga funktionsfel. 5. Service av denna produkt ska utföras av en auktoriserad serviceverkstad. Använd endast originalreservdelar. 6. Apparaten är inte avpassad för att förvara andra varor än livsmedel. 7. Tillverkaren avsäger sig allt ansvar om dessa säkerhetsföreskrifter inte respekteras. Vidare förbehålls rätt till ändringar utan varsel. 8. Undvik att installera montern under direkt solljus. 9. Installera inte apparaten i närheten av värmekällor (t.ex. kaminer, element o.s.v.). 10. Se till att kompressorns ventilationsgaller placeras på ett avstånd på 30 cm från väggar. 11. Placera inte produkter i montern som är större än hyllornas och gallrens omkrets. 12. Om det bildas för mycket is på evaporatorn p.g.a. luftfuktighet eller varor som ska nedkylas rekommenderas det att stanna kompressorn och placera varorna i en lämplig kylbehållare med samma kyltemperatur under avfrostningen. I motsatt fall fortsätter kompressorn att fungera med hög energiförbrukning och dålig effekt. 13. Det är nödvändigt att lämna luckan öppen (min. 30 cm) om montern inte används. 14. Ha inte neonlyset tänd om inte kulaggregatet är anslutet.

**⚠ Våra produkter är avsedda att användas inomhus - installera dem inte utanför lokalen/affären.****1. ANVISNINGAR FÖR UPPACKNING**

**FÖRPACKNING I PAPPKARTONG 1a.** Skär av tejen. Avlägsna pappkartongen genom att skjuta den uppåt. **FÖRPACKNING I TRÄLÅDA 1b.** Dra försiktigt ur spikarna ur trälådan. 2. För in truckgafflarna mellan anordningen och pallen eller lådan. 3. Lyft apparaten. 4. Kassera pallen eller lådan. 5. Skruva fast de reglerbara fötterna nära de främre hörnen. 6. Placera kyldisken på ett horisontellt och jämnt plan och nivellera apparaten med justeringsfoten. 7. Se upp innan du kastar bort förpackningen så att du inte lämnat kvar något i den. 8. Tänk på att skilja på de olika förpackningsmaterialen, så att du förenklar avfallshanteringen (se fig. 1).

**2. HANDTAG**

1. Handtagen ligger i en påse i skåpet. 2. Montera handtagsfästet med de två skruvarna som du hittar i hålen på dörrkanten. Vrid åt ordentligt (se fig. 2).

**3. GALLERHYLLOR modell G**

1. Gallren finns inuti, på botten av apparaten. 2. Montera gallren genom att infoga dem i de därtill avsedda stöden som går att justera på höjden (se fig. 3).

**4. INVÄNDIG RENGÖRING**

1. Rengör de inre delarna och glasskivorna med en mjuk svamp och ett skonsamt rengöringsmedel.
2. Torka torrt med en mjuk duk.

**5. UTVÄNDIG RENGÖRING**

1. För glasrutorna används samma rengöringsmedel som för insidan. 2. Ta bort skyddet från panelen och från gallren (se fig. 4).



## 6. NÄTANSLUTNING

1. Se till att nätspänning och nätfrekvens motsvarar vad som står på typskylten (**A**) på apparatens baksida. 2. Se till att strömuttaget är: a) försett med jordledning. b) lämpligt för typskyltens märkström. c) är försett med skyddsanordningar enligt IEC-normer: Termomagnetisk differentialbrytare (jordfelsbrytare) med  $I_n = \text{typskyltens märkvärde}$ . Differential med känslighet  $I_d = 30 \text{ mA}$ . 3. Kontrollera att det inte finns explosionsrisk i omgivningen (AD). 4. Kontrollera att omgivningen är lämplig för den strömkabel som anslutits till utrustningen: Den kabel som anslutits: "H05 VVF" är för inomhusbruk. **OBS:** Om utrustningen under transport eller magasinering placerats i olämpligt läge, låt den vila minst tre timmar i rätt läge innan du sätter på strömmen. 5. Sätt i stickkontakten i vägguttaget (Använd inte grenkontakter eller adaptrar) (se fig. 5).

## 7. REGLERING

Anordningen är utrustad med justerreglage placerade på framsidan. 1. **Ljusbrytare:** För att tända de inre lamporna. 2. **Kylbrytare:** För att slå på kylsystemet. 3. **manuell avfrostning.** 4. **Display:** Anger temperaturen inuti apparaten. **Termostat:** Reglerar temperaturen i kyldisken. **A)** Tryck på knapp 5 "SET/P" för att visa den inställda temperaturen. Den kan modifieras om du trycker på knapp 6 "UP" eller 7 "DOWN". 8. **Rotering:** För att sätta i gång de roterande hyllorna (se fig. 6).

## 8. KONTROLL AV UTRUSTNINGENS FUNKTION, INNAN VARORNA LÄGGS IN

1. Kontakten är ansluten. 2. Kyldiskens strömbrytare är påslagen och att den gröna lampan lyser. 3. Termometern ska visa rätt värde för matvarorna. 4. Se till att inre ljus och roteringen är påsatta. 5. Dörren stängts ordentligt. 6. Kyldisken inte utsätts för direkt solljus eller kraftig belysning. 7. Rumstemperaturen inte är mer än  $+30^\circ\text{C}$  och relevant fuktighet 55% som utrustningen är anpassad för (Klimatklass 4). 8. Luftflödet är anpassat till motorrummet, och att inga hinder på ett avstånd om minst 30 cm framför gallret. 9. Det inre facket måste belastas jämt och hyllorna får inte lastas för tungt. Lämna tillräckligt utrymme för den invändiga kylluftscirkulationen.

## 9. UTBYTE AV INRE BELYSNING

1. Koppla ifrån strömmen. 2. Lossa fästskruvarna på den övre lamphållaren. 3. Ta bort det genomskinliga skyddsroret. 4. Byt lysrör. 5. Montera delarna i motsatt ordning (se figur 7).

## 10. UTBYTE AV DÖRRENS STÄNGNINGSMEKANISM

1. Öppna dörren. 2. Ta tag i gummipackningen och dra ut den från inskärningen i dörrkanten. 3. Byt ut mot ny packning. Var noga med att trycka in över hela ytan för att passa in den (se fig. 8).



## Vejledning til operatør:

1. Instruktioner om udpakning
2. Håndtag
3. Trådhylder
4. Indvendig rengøring
5. Udvendig rengøring
6. Tilslutning til strømforsyningen
7. Regulering
8. Funktionskontrol
9. Udskiftning af indvendige pærer
10. Udskiftning af dørens magnetiske lukkemekanisme

## Vejledning til vedligeholdelsespersonale (Side 46):

1. Rengøring af kondensatoren
2. Indvendig rengøring
3. Ledningsdiagram, Diagram over køleenheden

### ADVARSEL

Det er meget vigtigt, at denne instruktionsanvisning holdes sammen med apparatet både for fremtidige referencer og af sikkerhedshensyn.

1. Dette apparat må kun betjenes af voksne. Man bør ikke tillade børn at benytte reguleringen eller lege med dette produkt. 2. Forsøg på at ændre eller på anden måde modificere dette produkts hovedfunktioner og egenskaber kan medføre sikkerhedsrisiko. 3. De elektriske installationer på dette produkt må kun udføres af en elektriker eller anden kompetent person. 4. Udfør aldrig reparationer uden hjælp. Reparationer af ukyndige kan medføre funktionsfejl eller alvorlige skader. 5. Reparationer af apparatet skal finde sted ved et autoriseret servicecenter. Anvend udelukkende originale reservedele. 6. Apparatet er kun egnet til opbevaring af madvarer. 7. Producenten kan ikke gøres ansvarlig for skader, der opstår som følge af manglende overholdelse af disse normer vedrørende forebyggelse af arbejdsulykker. Producenten forbeholder sig endvidere ret til udførelse af ændringer uden forudgående meddelelse herom, såfremt ændringerne er et led i produktudvikling. 8. Installér ikke montren på steder med direkte sollys. 9. Installér ikke apparatet i nærheden af varmekilder (eksempelvis varmeapparater, radiatorer osv.). 10. Sørg for, at kompressorens udluftsriste anbringes min. 30 cm fra væggene. 11. Husk at montren ikke må benyttes til udstilling af produkter, der er større end hyldernes eller ristenes omkreds. 12. I tilfælde af dannelse af is på fordamperen som følge af fugtighed i luften eller i fødevarerne, som skal afkøles, anbefales det at standse kompressoren og anbringe varerne i køleskab/køledisk, indtil afrimningen har fundet sted. I modsat fald opretholdes kompressorens funktion konstant, hvilket medfører unødigt energiforbrug og reduceret ydelse. 13. Det er nødvendigt at lade lågen stå åben (min. 30 cm), hvis montren standses og ikke længere skal benyttes. 14. Lad ikke neonbelysningen være tændt, hvis kølingen ikke er koblet til.

### Vores produkter er beregnet til indendørs brug og må derfor ikke installeres uden for lokalet/forretningen.

## 1. INSTRUKTIONER OM UDPAKNING

**EMBALLERING I PAKKASSE 1.** Skær det omliggende stråpbånd over, fjern papkassen ved at trække den opad. **EMBALLERING I TRÆKASSE 1b.** Tag forsigtigt træbrædderne af, men pas på sømmene. 2. Indsæt truckens gaffler mellem apparatet og pallen eller kassen. 3. Hæv apparatet. 4. Fjern pallen eller kassen. 5. Skru reguleringsfødderne i ved siden af for hjørnestykkerne. 6. Anbring apparatet på et fuldstændigt vandret underlag og regulér apparatet med reguleringsfødderne. 7. Kontrollér, at emballagen er tom, inden den kasseres. 8. Sortér emballagens forskellige dele på baggrund af materialetypen for at forenkle bortskaffelsen (Jvf. fig. 1).

## 2. HÅNDTAG

1. Håndtagene findes i en pakke inde i apparatet. 2. Fastgør håndtagets basisdel til de specielle monteringer på døren ved at benytte de to skruer der allerede er indsat i hullerne. Skru begge skruer helt fast (Jvf. fig. 2).

## 3. TRÅDHYLDER *Model G*

1. Gitrene findes inde i apparatet, i bunden. 2. Montér gitrene således at de sættes fast i de egnede støtter; støtternes højde kan reguleres (Jvf. fig. 3).

## 4. INDVENDIG RENGØRING

1. Benyt en blød svamp med neutralt opvaskemiddel til rengøring af de indvendige flader og glaspanelerne. 2. Tør efter med en blød klud.

## 5. UDVENDIG RENGØRING

1. Til glasruderne, benyt de samme rengøringsmidler som ved rengøring af de indvendige flader. 2. Fjern beskyttelsen på stålpanelet og på trådhylderne (Jvf. fig. 4).



## 6. TILSLUTNING TIL STRØMFORSYNINGEN

1. Kontrollér, at netspænding og -frekvens er i overensstemmelse med angivelserne på skiltet (**A**), der er anbragt på apparatet. 2. Kontrollér, at stikket: a) er forsynet med en jordleder. b) er passende i forhold til mærkestrømmen. c) er forsynet med beskyttelsesanordninger som foreskrevet i IEC normerne:- termomagnetisk afbryder med  $I_n = \text{nominel mærkeværdi}$ . - differentialafbryder med udløsningsstrøm på  $I_d=30 \text{ mA}$ . 3. Man skal sikre, at der ikke er fare for eksplosion (AD). 4. Apparats forsyningsledning er af typen H05VVf og er egnet til indendørs brug. **PAS PÅ:** Hvis apparatet i forbindelse med transport eller opbevaring ved en fejltagelse er blevet anbragt vandret eller vendt på hovedet, skal det hvile i min. 3 timer i den korrekte position inden tilslutning af strømmen. 5. Indsæt stikket i stikkontakten (benyt ikke multipelstik og adaptere) (Jvf. fig. 5).

## 7. REGULERING

Apparatet er forsynet med kontrolknapper, der anbragt på forsiden. 1. **Lamper:** Anvendes til at tænde de indvendige lamper. 2. **Afkøling:** Anvendes til tænding af køleenheden. 3. **manuel afrimning.** 4. **Display:** Angiver temperaturen inde i apparatet. **Termostat:** Regulerer temperaturen inde i apparatet. A) Ved at trykke på Tast 5 "SET/P" en gang er det muligt at fremvise den indstillede temperatur, der kan ændres ved hjælp af Tast 6 "UP" eller Tast 7 "DOWN". 8. **Rotation:** Anvendes til at aktivere hyldernes rotation. (Jvf. fig. 6)

## 8. FUNKTIONSKONTROL INDEN DER LÆGGES MADVARER I APPARATET

1. Stikket er sat i stikkontakten. 2. Kontakten til køleenheden er tændt, og at det grønne lys lyser. 3. Termometret viser en temperatur, som passer til de aktuelle madvarer. 4. Den indvendige belysning og den roterende mekanisme er tændt. 5. Døren er ordentligt lukket. 6. Kabinettet ikke udsættes for direkte sollys eller en stærk varmelampe. 7. Rumtemperaturen ikke er højere end den temperatur, som apparatet er indstillet til ( $+30^\circ \text{ C R. L. } 55\%$ ) (Klimaklasse: 4). 8. Der er tilstrækkelig luft (mindst 30 cm) omkring gitteret, der dækker motoren for at sikre tilstrækkeligt med luft omkring motoren. 9. Placeringen af varerne i kabinettet er korrekt uden overdreven vægt på hylderne, og varerne er placeret således, at den kolde luft kan cirkulere ordentligt.

## 9. UDSKIFTNING AF INDVENDIGE PÆRER

1. Afbryd for elektriciteten således. 2. Afmonter skruerne der holder den øverste fatning. 3. Fjern det gennemsigtige beskyttende rør. 4. Udskift lysstofrøret. 5. Montér alle dele igen i modsat rækkefølge (Jvf. fig. 7).

## 10. UDSKIFTNING AF DØRENS MAGNETISKE LUKKEMEKANISME

1. Åbn døren. 2. Hold på lukkemekanismen med hænderne og fjern den igennem åbningen i dørens kant. 3. Indsæt den nye mekanisme ved at sikre sig at alt omkring den er trykket ordentligt på plads (Jvf. fig. 8).

DK



## Käyttöopas:

1. Pakkauksen avausohjeet
2. Kahvat
3. Ritilähyllyt
4. Sisäpuolen puhdistus
5. Ulkopuolen puhdistus
6. Liitäntä sähköverkkoon
7. Sääto
8. Asianmukaisen toiminnan tarkistus
9. Sisälamppujen vaihtaminen
10. Oven magneettisen tiivisteen vaihtaminen

## Huolto-opas (sivu 46):

1. Kondensaattorin puhdistus
2. Sisäpuolen puhdistus
3. Sähkökaavio, Jäähdytyslaitteiston kaavio

## ! VAROITUKSIA

**On erittäin tärkeää turvallisuuden kannalta, että ohjekirja säilytetään laitteen ohessa tulevaa käyttöä varten.**

1. Laitetta saavat käyttää ainoastaan aikuiset. Älä anna lasten koskea käyttölaitteisiin tai leikkiä tuotteella.
2. Tuotteen ominaisuuksien muuttaminen on vaarallista.
3. Laitteen sähköasennuksen saa suorittaa ainoastaan ammattitaitoinen sähköasentaja tai joku muu asiantunteva henkilö.
4. Älä yritä koskaan korjata laitetta itse. Ammattitaidottomien henkilöiden suorittamat korjaukset saattavat aiheuttaa vaurioita tai toimintahäiriöitä.
5. Tuotteen saa huoltaa ainoastaan valtuutettu tekninen huoltokeskus. Käytä ainoastaan alkuperäisiä varaosia.
6. Laite soveltuu ainoastaan elintarvikkeiden säilytykseen.
7. Valmistaja vapautuu kaikesta vastuusta, jos turvamääräyksiä ei noudateta. Lisäksi valmistaja pidättää itselleen oikeuden suorittaa laitteen toimintaa parantavia muutoksia ilman ennakoilmoitusta.
8. Älä asenna vitriiniä suoraan auringonvaloon.
9. Älä asenna laitetta lähelle lämpöä tuottavia laitteita, kuten lämmittimiä, lämpöpattereita jne.
10. Jätä kompressorisyksikön ritilöiden ja seinien välille vähintään 30 cm etäisyys.
11. Muista, että esillä olevien tuotteiden ei tule työntyä ulos hyllyiltä tai ritilöiltä.
12. Jään muodostuminen haihduttimeen on epänormaalia ja johtuu ilman kosteudesta tai säilytettävistä tuotteista. Suorita sulatus: aseta tuotteet sulatuksen ajaksi astiaan, joka on jäähdytetty samaan lämpötilaan kuin laite, ja pysäytä kompressorin. Muuten kompressorin toimii jatkuvasti kuluttaen turhaan sähköä ja antaen heikon tuloksen.
13. Jos vitriiniä ei käytetä, jätä ovi auki vähintään 30 cm; tämä on erittäin tärkeää.
14. Älä pidä neonvaloa sytytetynä, jos jäähdytystä ei ole kytketty toimintaan.

## ! Tuottemme on tarkoitettu sisäkäyttöön - älä asenna toimitilan/liikkeen ulkopuolelle.

### 1. PAKKAUKSEN AVAUSOHJEET

**PAHVIPAKKAUKSET 1a.** Leikkaa ympäröivä teippi, poista laatikko yläkautta nostamalla.

**PUUPAKKAUS 1b.** Irrota naulat varovasti puupakkauksesta.

2. Aseta trukiin haarukat laitteen ja kuormalavan tai laatikon väliin.
3. Nosta laite.
4. Irrota kuormalava tai laatikko.
5. Ruuvaa etukulmissa olevia säätöjalkoja.
6. Aseta laite tasaiselle vaakapinnalle ja tasaa laite säätöjalkoja säätämällä.

7. Varmista, ettei pakkauksen sisälle jää mitään ennen sen hävittämistä.
8. Lajittele pakkausmateriaalit niiden koostumuksen mukaan pakkausten hävittämisen helpottamiseksi. (katso kuva 1).

### 2. KAHVAT

1. Kahvat löytyvät laitteen sisällä olevasta pussista.
2. Kokoa kahva ja kiinnitä se kahdella ruuvilla, jotka ovat valmiina oven pielessä olevissa rei'issä; kiristä loppuun saakka (katso kuva 2).

### 3. RITILÄHYLLYT *Malli G*

1. Ritilät löytyvät laitteen sisäpuolelta, pohjasta.
2. Asenna ritilät vastaaviin kannattimiin, joiden korkeutta voidaan säätää (katso kuva 3).

### 4. SISÄPUOLEN PUHDISTUS

1. Puhdista sisäosat ja lasit pehmeällä sienellä ja neutraalilla puhdistusaineella.
2. Kuivaa pehmeällä kankaalla.

### 5. ULKOPUOLEN PUHDISTUS

1. Puhdista lasit samoilla, sisäpuolen puhdistukseen, käytetyillä tuotteilla.
2. Poista paneelin ja ritilöiden metalliosien suojus (katso kuva 4).



## 6. LIITÄNTÄ SÄHKÖVERKKOON

1. Varmista, että sähköverkon jännite ja taajuus vastaavat laitteeseen kiinnitetyn kyttin (**A**) arvoja. 2. Varmista, että pistorasi on: **a)** Varustettu maadoitusjohtimella. **b)** Soveltuu arvokyttissä ilmoitetulle nimellisvirralle. **c)** Varustettu IEC-standardien mukaisilla suojalaitteilla: Lämpömagneettikatkaisin, jonka  $I_n$  = kyttin nimellisarvo. - Differentiaalikatkaisin, jonka herkkyys  $I_d$  = 30 mA. 3. Varmista, että ympäristössä ei ole räjähdysvaaraa (AD). 4. Varmista, että laitteeseen asennettu virtajohto soveltuu käyttöympäristöön: Asennettu johto: "H05 VVF" on tarkoitettu sisätiloihin. **HUOM:** Jos laite on kuljetuksen tai varastoinnin aikana asetettu virheellisesti vaakatasoon tai käännetty ylösalaisin, anna laitteen olla oikeassa asennossa vähintään 3 tuntia ennen sähkön kytkemistä. 5. Työnnä pistoke pistorasiaan (älä käytä haaroitus- tai pienennysliittimiä) (katso kuva 5).

## 7. SÄÄTÖ

Laite on varustettu etuosaan sijoitetuilla säätölaitteilla. 1. **Valokytkin:** Käytetään sisävalon syyttämiseen. 2. **Jäähdytyskytkin:** Käytetään jäähdytysjärjestelmän käynnistämiseen. 3. **manuaalisulatusta.** 4. **Lämpömittari:** Ilmoittaa laitteen sisälämpötilan. **Termostaatti:** Säättää laitteen sisälämpötilaa. **A)** Säädetty lämpötila saadaan näkyviin painamalla kerran näppäintä 5 "**SET tai P**". Säädettyä lämpötilaa voidaan muuttaa painamalla näppäintä 6 "**UP**" tai näppäintä 7 "**DOWN**". 8. **Pyörintäkytkin:** Käytetään pyörivien hyllyjen käynnistämiseen (katso kuva 6).

## 8. ASIANMUKAISEN TOIMINNAN TARKISTUS ENNEN TUOTTEIDEN SIOJITTAMISTA

1. Pistoke on kytketty. 2. Jäähdytyslaitteen kytkin on kytketty ja vihreä valo palaa. 3. Lämpömittari osoittaa tuotteille sopivaa arvoa. 4. Sisävalot ja pyörintä on kytketty päälle. 5. Ovi on kunnolla kiinni. 6. Laite ei ole alltiina auringonvalolle eikä voimakkailla valoille. 7. Ympäristön lämpötila ei ole yli +30°C - Suht. kost. 55%, jolle laite on säädetty (ilmastoluokka 4). 8. Moottoritila saa riittävästi ilmaa, ritilän edessä on oltava tyhjää tilaa vähintään 30 cm. 9. Sisäpuoli on täytetty oikein siten, että hyllyillä ei ole liikaa painoa ja tilaa jää riittävästi kylmän sisäilman kiertoa varten.

## 9. SISÄLAMPPIJEN VAIHTAMINEN

1. Kytke sähkö pois päältä ohjeiden mukaisesti. 2. Irrota ylemmän lampunpitimen kiinnitysruuvit. 3. Irrota läpinäkyvä suojaputki. 4. Vaihda loisteputki. 5. Aseta osat takaisin paikalleen toistamalla ohjeet päinvastaisessa järjestyksessä (katso kuva 7).

## 10. OVEN MAGNEETTISEN TIIVISTEEN VAIHTAMINEN

1. Avaa ovi. 2. Ota kiinni tiivisteestä ja vedä se ulos oven profiilin urasta. 3. Vaihda uusi tiiviste tilalle. Paina tiiviste huolellisesti koko pituudeltaan (katso kuva 8).





## Handleiding van de operator:

1. Opening van de verpakking
2. De handvatten
3. De roosterplaten
4. Schoonmaak van de binnenkant
5. Schoonmaak van de buitenkant
6. Aansluiting op de elektrische stroom
7. De bediening
8. Controle van een normale werking
9. Vervanging interne lampen
10. Vervanging van de magnetische dichting van de deur

## Handleiding van de persoon belast met het onderhoud (blz. 46):

1. Schoonmaak van de koelinstallatie
2. Schoonmaak van de binnenkant
3. Elektrisch schema, Schema van de koelinstallatie

### WAARSCHUWINGEN

**Het is zeer belangrijk dat deze gebruiksaanwijzing bij de apparatuur bewaard wordt om deze in de toekomst, uit veiligheidsoverwegingen, te kunnen consulteren.**

**1.** Dit apparaat mag alleen door volwassenen bediend worden. Laat niet toe dat kinderen ermee spelen of ermee knoeien. **2.** Het is verboden de karakteristieken van het apparaat negatief te veranderen of te wijzigen. **3.** De aansluiting van de elektriciteit moet uitgevoerd worden door een erkende elektriker of andere bevoegde persoon. **4.** Ga nooit zelf reparaties uitvoeren. Door ondeskundige reparaties kunnen ernstige schade en storingen veroorzaakt worden. **5.** Wend u voor technische hulp tot een bevoegde servicedienst. Gebruik alleen originele reserveonderdelen. **6.** Deze apparatuur is alleen geschikt voor het bewaren van levensmiddelen. **7.** De fabrikant van deze apparatuur wijst elke vorm van aansprakelijkheid af, indien deze veiligheidsinstructies niet in acht genomen worden. Bovendien behoudt zij zich het recht voor verbeteringen aan te brengen zonder dit vooraf te melden. **8.** Vermijd het dit apparaat rechtstreeks in de zon te installeren. **9.** Het apparaat niet in de buurt van warmtebronnen, zoals kachels, centrale verwarming, enz. installeren. **10.** Houd de ventilatieroosters van de compressorgroep tenminste 30 cm van de wand. **11.** Denk eraan dat de tentoongestelde producten niet buiten de omtrek van de schappen of roosters mogen uitsteken. **12.** Bij abnormale ijsvorming op de verdamper, veroorzaakt door de luchtvochtigheid of door de producten die gekoeld worden, wordt aangeraden de compressor uit te zetten en de waren, gedurende de tijd die nodig is voor het ontdooien, in een adequate op dezelfde temperatuur gekoelde plaats te zetten. Indien dit niet gebeurt, zal de compressor voortdurend werken met als gevolg onnodig energieverbruik en een lage prestatie. **13.** Als het apparaat uitgeschakeld is en niet wordt gebruikt, moet de deur minstens 30 cm open worden gelaten. **14.** Houd de neonverlichting niet ingeschakeld indien de koeling niet ingeschakeld is.

 **Onze producten zijn voor binnenshuis - niet installeren aan de buitenkant van lokalen/winkels.**

### 1. OPENING VAN DE VERPAKKING

**VERPAKKING IN KARTONNEN DOOS 1a.** De verpakking losmaken, de doos naar boven toe uittrekken. **VERPAKKING IN HOUTEN KIST 1b.** De houten planken losmaken, hierbij op de spijkers letten. **2.** De vorken van de ophijsmachine tussen het apparaat en de pallet of de kist steken. **3.** Het apparaat opheffen. **4.** De pallet of de kist elimineren. **5.** De regelbare pootjes in de buurt van de hoekijzers vastschroeven. **6.** Het apparaat op een horizontale genivelleerde vlakke plaatsen en het met de regelbare pootjes waterpas zetten. **7.** Kijk uit dat er niets in de verpakking achterblijft voordat u deze weggooit. **8.** Scheid de materialen op grond van de samenstelling om de verwerking ervan te vereenvoudigen (zie fig. 1).

### 2. DE HANDVATTEN

**1.** De handvatten bevinden zich in een zakje aan de binnenkant van het apparaat. **2.** De basis monteren met de twee schroeven die zich reeds in de openingen op het frame van de deur bevinden; goed vastdraaien (zie fig. 2).

### 3. DE ROOSTERPLATEN *model G*

**1.** De roosters zijn op de bodem binnenin het apparaat gelegd. **2.** De roosters monteren door ze vast te klemmen in de desbetreffende steunen die in de hoogte geregeld kunnen worden (zie fig. 3).

### 4. SCHOONMAAK VAN DE BINNENKANT

**1.** De interne delen en de glaswanden schoonmaken met een zachte spons en neutrale detergenten. **2.** Afdrogen met een zachte doek.

### 5. SCHOONMAAK VAN DE BUITENKANT

**1.** Voor de glaswanden dezelfde producten gebruiken als voor de binnenkant. **2.** De plastieken beschermingsfilm van het roestvrij staal van het paneel en de roosters halen (zie fig. 4).



## 6. AANSLUITING OP DE ELEKTRISCHE STROOM

1. Controleren of de spanning en de frequentie van het net overeenstemmen met die, die aangeduid is op het plaatje **(A)** op het apparaat. **2.** Er zich van vergewissen dat het voedingscontact: **a)** is uitgerust met een geleider voor de aarding. **b)** aangepast is aan de nominale spanning aangeduid op het typeplaatje. **c)** is uitgerust met de beschermingen volgens de IEC normen: Contactverbreker met  $I_n = \text{nominale waarde zoals aangeduid op de plaat met technische gegevens}$ . Aardlekschakelaar met gevoeligheid  $I_d = 30 \text{ mA}$ . **3.** Controleren of er in de ruimte geen ontploffingsgevaar bestaat (AD). **4.** Controleer of de ruimte geschikt is om de gemonteerde voedingskabel te gebruiken. De elektrische voedingskabel die aangesloten is op het apparaat is: H05 VVF en is geschikt voor intern gebruik. **N.B.** Als het apparaat tijdens het transport of de opslag verkeerdelijk horizontaal of op de kop is neergezet, dient u deze minstens 3 uur op de juiste stand te laten rusten, alvorens deze op het elektriciteitsnet aan te sluiten. **5.** Steek de stekker in het stopcontact ( geen driewegstekkers of verloopstukken gebruiken) (zie fig. 5).

## 7. DE BEDIENING

Het toestel is uitgerust met bedieningsknoppen geplaatst op de voorkant. **1. Lichtschakelaar:** deze dient voor het aansteken van de binnenlichten. **2. Schakelaar koeling:** deze dient om de koelinstallatie aan te zetten. **4. Display:** deze duidt de temperatuur aan de binnenkant van het toestel aan. **Thermostaat:** deze regelt de temperatuur aan de binnenkant van het toestel. **A)** Indien de toets **5 "SET of P"** één keer wordt ingedrukt, biedt deze de mogelijkheid de ingestelde temperatuur te visualiseren, die vervolgens gewijzigd kan worden door te drukken op de toets **6 "UP"** of op de toets **7 "DOWN"**. **8. Schakelaar rotatie:** deze dient om de draaiplateaus te activeren (zie fig. 6).

## 8. CONTROLE VAN EEN NORMALE WERKING

1. De stekker steekt in het stopcontact. **2.** De schakelaar van de koelinstallatie is ingeschakeld en het groene lichtje brandt. **3.** De thermometer duidt een temperatuur aan die geschikt is voor de waren. **4.** De binnenvlichting en de draaiplateaus zijn aangezet. **5.** De deur is goed gesloten. **6.** Er staan geen zonnestralen of felle lampen direct op het apparaat gericht. **7.** De omgevingstemperatuur is niet hoger dan  $30^\circ\text{C}$  R.V. 55%, waarvoor het apparaat geschikt is (Klimaatklasse 4). **8.** Er is een luchtstroom naar de motorruimte gegarandeerd en er tenminste 30 cm ruimte zonder belemmeringen voor het rooster is. **9.** De interne ruimte is goed geladen, zonder de platen te zwaar te belasten. Er is genoeg ruimte gelaten voor een goede circulatie van de koude lucht.

## 9. VERVANGING INTERNE LAMPEN

1. Schakel de elektrische voeding. **2.** De schroeven voor de vasthechting van de bovenste lamphouder losdraaien. **3.** Verwijder de transparante beschermhuis. **4.** Vervang de tl-buis. **5.** Breng alles in de oorspronkelijke staat terug, door in omgekeerde volgorde te werk te gaan (zie fig. 7).

## 10. VERVANGING VAN DE MAGNETISCHE DICHTING VAN DE DEUR

1. De deur openen. **2.** Met de handen de dichting vastgrijpen en uit de voeg in het profiel van de deur trekken. **3.** De dichting met een nieuwe vervangen, en erop letten dat deze achtereenvolgend op heel de omtrek wordt gedrukt (zie fig. 8).



**Εγχειρίδιο χρήστη:**

1. ΑΝΟΙΓΜΑ ΤΗΣ ΣΥΣΚΕΥΑΣΙΑΣ
2. ΟΙ ΧΕΙΡΟΛΑΒΕΣ
3. ΤΑ ΔΙΧΤΥΩΤΑ ΡΑΦΙΑ
4. ΕΣΩΤΕΡΙΚΗ ΚΑΘΑΡΙΟΤΗΤΑ
5. ΕΞΩΤΕΡΙΚΗ ΚΑΘΑΡΙΟΤΗΤΑ
6. ΣΥΝΔΕΣΗ ΣΤΟ ΗΛΕΚΤΡΙΚΟ ΔΙΚΤΥΟ
7. ΡΥΘΜΙΣΗ
8. ΕΛΕΓΧΟΣ ΚΑΝΟΝΙΚΗΣ ΛΕΙΤΟΥΡΓΙΑΣ
9. ΑΝΤΙΚΑΤΑΣΤΑΣΗ ΤΩΝ ΕΣΩΤΕΡΙΚΩΝ ΛΑΜΠΤΗΡΩΝ

## 10. ΑΝΤΙΚΑΤΑΣΤΑΣΗ ΤΟΥ ΜΑΓΝΗΤΙΚΟΥ ΠΑΡΕΜΒΥΣΜΑΤΟΣ ΠΟΡΤΑΣ

**Εγχειρίδιο συντηρητή (Σελ. 46):**

1. ΚΑΘΑΡΙΟΤΗΤΑ ΤΟΥ ΣΥΜΠΥΚΝΩΤΗ
2. ΕΣΩΤΕΡΙΚΗ ΚΑΘΑΡΙΟΤΗΤΑ
- 3) ΣΧΕΔΙΟ ΗΛΕΚΤΡΙΚΩΝ, ΣΧΕΔΙΟ ΨΥΚΤΙΚΗΣ ΕΓΚΑΤΑΣΤΑΣΗΣ

**! ΠΡΟΣΟΧΗ**

Είναι πολύ σημαντικό να διατηρηθεί το παρόν φυλλάδιο οδηγιών μαζί με τον εξοπλισμό, για να το συμβουλευτείτε στο μέλλον για λόγους ασφάλειας.

1. Αυτή η συσκευή πρέπει να τίθεται σε λειτουργία μόνο από ενήλικα άτομα. Μην επιτρέπετε στα παιδιά να χρησιμοποιούν τους ρυθμιστές λειτουργίας ή να παίζουν με αυτό το προϊόν. 2. Απαγορεύεται να παραποιείτε ή να αλλάζετε τα χαρακτηριστικά αυτής της συσκευής. 3. Οι ηλεκτρικές εργασίες, που είναι απαραίτητες για την τοποθέτηση της συσκευής πρέπει να γίνονται μόνο από ειδικευμένους ηλεκτρολόγους ή από αρμόδια άτομα. 4. Μην προσπαθήσετε να επισκευάσετε τη μηχανή μόνοι σας. Οι επισκευές, που γίνονται από μη αρμόδια άτομα μπορούν να προκαλέσουν βλάβες ή σοβαρές δυσλειτουργίες. 5. Η βοήθεια για αυτό το προϊόν πρέπει να γίνεται από ένα αρμόδιο Κέντρο Τεχνικής Βοήθειας. Να χρησιμοποιείτε μόνο αυθεντικά ανταλλακτικά. 6. Αυτή η συσκευή δεν είναι κατάλληλη για τη συντήρηση εμπορευμάτων, που δεν είναι τρόφιμα. 7. Η κατασκευαστική εταιρεία αποποιείται κάθε ευθύνη σε περίπτωση, που δεν τηρήθηκαν οι οδηγίες για την πρόληψη ατυχημάτων. Επιπλέον διατηρεί το δικαίωμα να κάνει οποιαδήποτε αλλαγή χωρίς προειδοποίηση. 8. Αποφεύγετε την εγκατάσταση της βιτρίνας κατευθείαν στις ακτίνες του ήλιου. 9. Μην προβείτε στην εγκατάσταση της συσκευής κοντά σε πηγές θερμότητας, όπως σόμπες, καλοριφέρ, κλπ. 10. Κρατήστε με κατάλληλο τρόπο τις σχάρες εξαερισμού της μονάδας συμπίεσης μακριά από τοιχώματα σε ελάχιστη απόσταση 30 cm. 11. Θυμηθείτε να μην εξέχουν τα εκτεθειμένα προϊόντα πέραν της περιμέτρου των ραφιών ή των σχαρών. 12. Όταν δημιουργείται ανώμαλος σχηματισμός πάγου πάνω στον εξαμιστήρα (evaporator) ο οποίος προκλήθηκε εξαιτίας της υγρασίας του αέρα ή των προϊόντων προς ψύξη, συνιστάται η διακοπή του συμπιεστή και πρέπει να τοποθετήσετε το εμπόρευμα σε ειδικό κατεψυγμένο δοχείο με την ίδια θερμοκρασία για τον απαραίτητο χρόνο απόψυξης. Σε αντίθετη περίπτωση ο συμπιεστής θα λειτουργεί συνεχώς προκαλώντας περιττή κατανάλωση ηλεκτρικού ρεύματος και χαμηλή απόδοση. 13. Εάν η συσκευή παραμένει σταματημένη και αμεταχείριστη είναι απαραίτητο να αφήσετε την πόρτα ανοιχτή για τουλάχιστον 30 cm. 14. Μην θέτετε σε λειτουργία το φωτισμό από νέον εάν δεν έχει συνδεθεί το σύστημα κατάψυξης

**! Τα προϊόντα μας είναι για εσωτερικούς χώρους – η εγκατάσταση γίνεται εκτός χώρων/καταστημάτων.****1. ΑΝΟΙΓΜΑ ΤΗΣ ΣΥΣΚΕΥΑΣΙΑΣ**

**ΣΥΣΚΕΥΑΣΙΑ ΣΕ ΚΟΥΤΙ ΑΠΟ ΧΑΡΤΟΝΙ 1α.** Κόψτε την ταινία, βγάλτε το κουτί προς τα πάνω.

**ΣΥΣΚΕΥΑΣΙΑ ΣΕ ΞΥΛΙΝΟ ΚΙΒΩΤΙΟ 1β.** Ξεκαρφώστε τα ξύλινα σανίδια, δίνοντας προσοχή στα καρφιά.

2. Τοποθετήστε τα πιρούνια του ανυψωτή μεταξύ της συσκευής και της παλέτας ή του κιβωτίου. 3. Ανυψώστε τη συσκευή. 4. Αφαιρέστε την παλέτα ή το κιβώτιο. 5. Βιδώστε τα ρυθμιζόμενα πόδια κοντά στα πρόσθια γωνιακά. 6. Τοποθετήστε τη συσκευή σε μια επίπεδη επιφάνεια, ρυθμίζοντας με το ειδικό πετάλι. 7. Προσέξτε να μην αφήσετε τίποτα στη συσκευασία, πριν την πετάξετε. 8. Ξεχωρίστε τα υλικά συσκευασίας σύμφωνα με τη σύνθεσή τους, για να διευκολύνετε τη διάθεσή τους (Βλέπε Εικ. 1).

**2. ΟΙ ΧΕΙΡΟΛΑΒΕΣ**

1. Οι κονσόλες βρίσκονται σε ένα φάκελο στο εσωτερικό της συσκευής. 2. Τοποθετήστε τη βάση της χειρολαβής με τις δύο βίδες, οι οποίες βρίσκονται ήδη στις οπές επί του παραστάτη της πόρτας· ασφαλίστε σφιχτά (βλέπε Εικ.2).

**3. ΤΑ ΔΙΧΤΥΩΤΑ ΡΑΦΙΑ Μοντέλο G**

1. Τα πλέγματα βρίσκονται στο εσωτερικό της συσκευής, στο βάθος. 2. Μοντάρετε τα πλέγματα, αρθρώνοντάς τα στα ειδικά στηρίγματα, ρυθμιζόμενα σε ύψος (βλέπε εικ.3).

**4. ΕΣΩΤΕΡΙΚΗ ΚΑΘΑΡΙΟΤΗΤΑ**

1. Καθαρίστε τα εσωτερικά μέρη και τις τζαμαρίες, χρησιμοποιώντας ένα μαλακό σφουγγάρι και ουδέτερα καθαριστικά. 2. Στεγνώστε με ένα μαλακό πανί.

**5. ΕΞΩΤΕΡΙΚΗ ΚΑΘΑΡΙΟΤΗΤΑ**

1. Για τις τζαμαρίες χρησιμοποιείτε τα ίδια προϊόντα, που χρησιμοποιείτε για την εσωτερική καθαριότητα. 2. Μετακινήστε την προστασία από ατσάλι του πλαισίου και από τα πλέγματα (βλέπε Εικ. 4).



## 6. ΣΥΝΔΕΣΗ ΣΤΟ ΗΛΕΚΤΡΙΚΟ ΔΙΚΤΥΟ

1. Βεβαιωθείτε ότι η τάση και η συχνότητα του δικτύου αντιστοιχούν με εκείνες, που φέρονται στην πινακίδα της συσκευής (**A**). **2.** Βεβαιωθείτε ότι η πρίζα της τροφοδότησης είναι: **α)** Εφοδιασμένη με έναν αγωγό γείωσης. **β)** Ιδανική για το ρεύμα, που φέρεται στην πινακίδα. **γ)** Εφοδιασμένη με προστασία, σύμφωνα με τα πρότυπα της IEC :- Διακόπτης μαγνητοθερμικός με  $I_n =$  τιμή, που φέρεται στην πινακίδα- Διαφορικό με ευαισθησία  $I_d = 30$  mA. **3.** Βεβαιωθείτε ότι το περιβάλλον δε βρίσκεται σε κίνδυνο έκρηξης (AD). **4.** Βεβαιωθείτε ότι το περιβάλλον είναι ιδανικό για τη χρήση του καλωδίου τροφοδότησης, που είναι συνδεδεμένο στη συσκευή: το συνδεδεμένο καλώδιο: «H05 VVF» είναι για εσωτερικούς χώρους, για διαφορετικούς χώρους πρέπει να αντικαταστήσετε το καλώδιο με ένα κατάλληλου τύπου. **Σημειώστε.** Εάν η συσκευή κατά τη μεταφορά ή την αποθήκευση τοποθετήθηκε εσφαλμένα οριζόντια ή ανάποδα, αφήστε τη να μείνει τουλάχιστον 3 ώρες σε σωστή θέση πριν συνδέσετε την τροφοδότηση. **5.** Εισάγετε το ρευματολήπτη στην πρίζα (μη χρησιμοποιείτε τριπλές πρίζες και μειώσεις) (βλέπε Εικ. 5).

## 7. ΡΥΘΜΙΣΗ

Η συσκευή διαθέτει χειριστήριο ρύθμισης τοποθετημένο μπροστά. **1. φωτός:** Χρησιμεύει για να ανάβει το εσωτερικό φως. **2. ψύξης:** Χρησιμεύει για να ανάβει την ψυκτική εγκατάσταση. **3. Χειροκίνητη απόψυξη.** **4. Θερμόμετρο:** Δείχνει τη θερμοκρασία στο εσωτερικό της συσκευής. **Θερμοστάτης:** Ρυθμίζει τη θερμοκρασία στο εσωτερικό της συσκευής. **A)** Πατώντας το κουμπί **5 « SET ή P »** μια φορά θα εμφανιστεί η προκαθορισμένη θερμοκρασία, που μπορεί να αλλάξει με το κουμπί **6 « UP »** ή το κουμπί **7 « DOWN »**. **8. περιστροφής:** Χρησιμεύει για να θέσετε σε λειτουργία τα περιστρεφόμενα ράφια. (βλέπε Εικ.6).

## 8. ΕΛΕΓΧΟΣ ΚΑΝΟΝΙΚΗΣ ΛΕΙΤΟΥΡΓΙΑΣ, ΠΡΙΝ ΓΙΝΕΙ Η ΕΙΣΑΓΩΓΗ ΤΩΝ ΕΜΠΟΡΕΥΜΑΤΩΝ

1. Το βύσμα είναι συνδεδεμένο. **2.** Ο διακόπτης της ψυκτικής εγκατάστασης είναι ενεργοποιημένος με το πράσινο φως αναμμένο. **3.** Το θερμόμετρο δείχνει μια τιμή κατάλληλη για τα εμπορεύματα. **4.** Οι εσωτερικές λυχνίες και η περιστροφή είναι ενεργοποιημένα. **5.** Η πόρτα είναι καλά κλεισμένη. **6.** Δεν υπάρχει ακτινοβολία ηλίου ή προβολέων υψηλής ισχύος επί της συσκευής. **7.** Η θερμοκρασία του περιβάλλοντος δεν υπερβαίνει τους  $+30^{\circ} \text{C} - \text{U.R. } 55\%$ , για την οποία η συσκευή είναι ικανή (Κλιματική τάξη 4). **8.** Είναι εξασφαλισμένη η κατάλληλη ροή αέρα στο χώρο του κινητήρα, χωρίς εμπόδια μπροστά από το πλέγμα για τουλάχιστον 30 cm. **9.** Ο εσωτερικός χώρος είναι φορτωμένος κατάλληλα, χωρίς υπερβολικό βάρος επί των ραφιών, αφήνοντας χώρους για την καλή εσωτερική κυκλοφορία του κρύου αέρα.

## 9. ΑΝΤΙΚΑΤΑΣΤΑΣΗ ΤΩΝ ΕΣΩΤΕΡΙΚΩΝ ΛΑΜΠΤΗΡΩΝ

1. Αφαιρέσατε την τροφοδοσία όπως περιγράφεται. **2.** Ξεβιδώστε τις βίδες στερέωσης του άνω ντουί λάμπας. **3.** Αφαιρέστε το διαφανή σωλήνα προστασίας. **4.** Αντικαταστήστε το λαμπτήρα φθορισμού. **5.** Επαναφέρατε όλα τα πράγματα κατά την αντίστροφη σειρά (βλέπε Εικ. 7).

## 10. ΑΝΤΙΚΑΤΑΣΤΑΣΗ ΤΟΥ ΜΑΓΝΗΤΙΚΟΥ ΠΑΡΕΜΒΥΣΜΑΤΟΣ ΠΟΡΤΑΣ

1. Ανοίξτε την πόρτα. **2.** Κρατήστε με τα χέρια το παρέμβυσμα και βγάλτε το από την άρθρωση στο προφίλ της πόρτας. **3.** Αντικαταστήστε με νέο παρέμβυσμα, φροντίζοντας να πιέσετε διαδοχικά καθόλη την περίμετρο (βλέπε Εικ. 8).



## Pokyny pro uživatele:

1. Otevření obalu
2. Madla
3. Rošty
4. Čištění vnitřních skel
5. Čištění zvnějšku
6. Zapojení do elektrické sítě
7. Regulace
8. Kontrola správného fungování
9. Výměna žárovek vnitřního osvětlení
10. Výměna magnetického těsnění dvířek

## Pokyny pro údržbu (str. 46):

1. Čištění kondenzátoru
2. Čištění vnitřku
3. Schéma chladicího systému a elektrického zapojení

### ! UPOZORNĚNÍ

**Z bezpečnostních důvodů je velmi důležité, aby tento návod s pokyny pro použití byl uložený v blízkosti zařízení a dostupný pro případné prostudování.**

**1.** Toto zařízení mohou obsluhovat jen dospělé osoby. Nedovolte dětem, aby se dotýkaly ovládacích prvků nebo si s zařízením hrály. **2.** Je zakázáno poškozovat či měnit vlastnosti zařízení. **3.** Zapojení do elektrické sítě při instalování zařízení může provádět jen kvalifikovaný elektrikář nebo jiná povolovaná osoba. **4.** Nikdy se nepokoušejte zařízení opravovat sami. Opravy prováděné nezkušenou osobou mohou přivodit poškození nebo závažné poruchy v fungování zařízení. **5.** Opravy tohoto zařízení mohou provádět výhradně autorizovaná střediska pro technickou asistenci. Používejte jen originální náhradní díly. **6.** Zařízení není vhodné pro uskladnění jiného zboží než potravinového. **7.** Výrobce odmítá jakoukoli zodpovědnost za nedodržování těchto bezpečnostních norem. Výrobce si vyhrazuje právo na provádění jakýchkoli změn za účelem zlepšení výrobku bez předchozího upozornění. **8.** Zařízení nesmí být instalováno venku, vystavené dešti nebo přímým slunečním paprskům. **9.** Neinstalujte zařízení v blízkosti zdrojů tepla jako jsou kamna, radiátory apod. **10.** Mřížky ventilace kompresorové jednotky musí být vzdálené od stěny nejméně 30 cm. **11.** Uložené potraviny ukládejte tak, aby nepřesahovaly okraj polic nebo roštů. **12.** Pokud by z důvodu vlhkosti vzduchu nebo z uložených potravin docházelo k přílišnému vytváření ledu na výparníku, doporučujeme zastavit kompresor po dobu potřebnou k odmrazení a mezitím uložit zboží do jiného chlazeného prostoru o stejné teplotě. V opačném případě by kompresor pokračoval v nepřetržitém chodu, což by mělo za následek zbytečné plýtvání elektrické energie a nedostatečný výkon zařízení. **13.** Pokud vitrínu vypnete a nebudete ji po určitou dobu používat, nechte dvířka otevřená alespoň 30 cm. **14.** Nenechávejte zapnuté neónové osvětlení bez zapojeného chlazení.

CZ

! Naše výrobky jsou určeny pro vnitřní prostory. Neinstalujte je venku před podnikem/obchodem.

### 1. OTEVŘENÍ OBALU

**KARTÓNOVÁ KRABICE 1a.** Rozřízněte stahovací pásku a vytáhněte krabici směrem nahoru.

**DŘEVĚNÁ BEDNA 1b.** Rozmontujte dřevěné desky, dejte přitom pozor na hřebíčky. **2.** Zasuňte vidlice zdvihacího prostředku mezi zařízení a paletu nebo bednu. **3.** Nadzdvihněte zařízení. **4.** Odsuňte paletu nebo bednu. **5.** Přišroubujte seřiditelné nožičky do předních rohů zařízení. **6.** Položte zařízení na vodorovnou plochu a vyrovnejte je seřizováním nožičky. **7.** Před vyhozením obalového materiálu zkontrolujte, zda je prázdný. **8.** Rozdělte obalový materiál podle složení, abyste usnadnili jeho likvidaci (viz obr. 1).

### 2. MADLA

**1.** Madla se nacházejí v sáčku uvnitř zařízení. **2.** Přimontujte spodní část madla pomocí dvou šroubků, které jsou již vloženy v otvorech na zárubni dvířek, a pevně utáhněte (viz obr. 2).

### 3. ROŠTY - Model G

**1.** Rošty jsou uloženy na dně zařízení. **2.** Instalujte rošty tak, že je zasadíte na výškově seřiditelné podpěry (viz obr. 3).

### 4. ČIŠTĚNÍ VNITŘNÍCH SKEL

**1.** Vyčistěte vnitřní prostor a skla měkkou houbou za pomoci neutrálního čistícího prostředku. **2.** Osušte měkkým hadrem.

### 5. ČIŠTĚNÍ ZVNĚJŠKU

**1.** Používejte stejné prostředky jako při čištění vnitřního prostoru. **2.** Sejměte ochrannou pásku z panelu a roštů. (viz obr. 4).



## 6. ZAPOJENÍ DO ELEKTRICKÉ SÍTĚ

1. Zkontrolujte, zda napětí a kmitočet v síti odpovídají údajům na štítku zařízení (**A**). 2. Zkontrolujte, zda je síťová zásuvka: a) vybavena vodičem pro uzemnění, b) vhodná pro jmenovitý proud, uvedený na štítku, c) vybavena ochranou podle norem IEC: - Magneto-tepelný spínač s hodnotou  $I_n$ =jmenovitá hodnota uvedená na štítku. Diferenciální vypínač s citlivostí  $I_d=30$  mA. 3. Ověřte, zda v prostředí nehrozí nebezpečí výbuchu (AD). 4. Kabel zařízení je typu H05 VVF pro uzavřené prostory. **POZN.:** Pokud během přepravy nebo uskladnění bylo zařízení omylem položeno vodorovně nebo dnem nahoru, nechte je před zapojením do sítě alespoň 3 hodiny stát ve svislé poloze. 5. Zapojte do síťové zásuvky (nepoužívejte rozdvójky ani redukce) (viz obr.5).

## 7. REGULACE

Zařízení je na přední straně opatřeno ovládači pro regulování funkcí. 1. **Osvětlení:** pro zapnutí vnitřního osvětlení. 2. **Chlazení:** pro zapnutí chladicího zařízení. 3. **Manuální odmrazování.** 4. **Zobrazení:** ukazuje teplotu uvnitř zařízení. **Termostat:** reguluje teplotu uvnitř zařízení. **A)** Stisknutím tlačítka 5 "SET" nebo "P" (jedno stisknutí) lze zobrazit nastavenou teplotu. Teplotu lze měnit tlačítky 6 "UP" nebo 7 "DOWN". 8. **Spínač otáčení:** pro spuštění otáčení polic (viz obr. 6).

## 8. KONTROLA SPRÁVNÉHO FUNGOVÁNÍ - PŘED ULOŽENÍM POTRAVIN

1. Zástrčka je správně zasunutá do sítě. 2. Spínač zapínání je zapnutý, zelené světlo svítí. 3. Teploměr ukazuje teplotu, vhodnou pro uskladnění zboží. 4. Vnitřní osvětlení a otáčení polic je zapnuté. 5. Dvířka jsou dobře zavřená. 6. Na zařízení nedosahují přímé sluneční paprsky či vysoce výkonná svítidla. 7. Teplota prostředí nepřesahuje  $+30^{\circ}\text{C}$  a relativní vlhkost je 55% - hodnoty, pro které je zařízení určeno (klimatická třída 4). 8. Před roštem musí být volný prostor min. 30 cm, aby byl zaručený dostatečný přívod vzduchu k prostoru motoru. 9. Vnitřní prostor zařízení je správně naplněný a police nejsou příliš zatížené, aby mezi zbožím mohl dobře cirkulovat studený vzduch, hlavně mezi bočními skleněnými dílci a policemi v místech vývodů vzduchu.

## 9. VÝMĚNA ŽÁROVEK VNITŘNÍHO OSVĚTLENÍ

1. Odpojte zařízení od elektrické sítě. 2. Vyšroubujte šrouby, které drží horní objímku žárovky. 3. Sejměte ochranný průhledný kryt. 4. Vyměňte žárovku. 5. Zopakujte postup v opačném pořadí (viz obr. 7).

## 10. VÝMĚNA MAGNETICKÉHO TĚSNĚNÍ DVÍŘEK

1. Otevřete dvířka. 2. Uchopte rukama těsnění a vytáhněte je ze sedla v profilu dvířek. 3. Nasaďte těsnění nové a zatlačte je postupně po celém obvodu dvířek (viz obr. 8).



## Kasutusjuhend:

1. Pakendi avamine
2. Käepidemed
3. Traatriulid
4. Sisepuhastus
5. Puhastamine väljastpoolt
6. Elektriühendused
7. Reguleerimine
8. Hea töökorra kontrollimine
9. Sisevalgustuse lampide vahetamine
10. Ukse magnetihendi vahetamine

## Hooldusjuhend (Lk 46):

1. Kondensaatori puhastamine
2. Sisepuhastus
3. Külmutusseadme skeem ja elektriskeem

### ! HOIATUSED

**Turvalisuse huvides on väga oluline, et seda juhendit hoitaks seadme juures käepärast edasiseks konsulteerimiseks.**

**1.** Käesoleva seadmega võivad töötada ainult täiskasvanud inimesed. Mitte lubada lastel juhtnuppe puutuda ega nendega mängida. **2.** On keelatud muuta seadme tehnilisi omadusi. **3.** Seadme paigaldamisel vajalikud elektritööd peab teostama kvalifitseeritud elektrik või asjatundja. **4.** Mitte kunagi püüda seadet ise parandada. Asjatundmatute isikute poolt teostatud parandused võivad põhjustada kahjustusi või raskeid avariiid. **5.** Käesoleva seadme hooldustöid peab teostama volitatud Tehnilise hoolduse keskus. Kasutada ainult originaalseid varuosi. **6.** Seade on mõeldud ainult toiduainete säilitamiseks ja ei sobi muude kaupade hoidmiseks. **7.** Tootja ei vastuta, kui käesolevaid ohutusnõudeid ei järgita. Tootja jätab endale õiguse teha muudatusi seadme arendamise eesmärgil ette teatamata. **8.** Seadet ei tohi paigaldada väliskeskonda vihma ja otsese päikese kiirguse kätte. **9.** Mitte paigaldada seadet soojusallikate, nagu ahjude, radiaatorite jne lähedusse. **10.** Paigaldada kompressorigrupi ventilatsioonirestid seinast vähemalt 30 cm kaugusele. **11.** Pöörata tähelepanu, et mitte asetada tooteid väljaulatuvalt üle riulite või restide äärte. **12.** Kui täheldatakse ebatavalist jää teket aurustil õhuniiskuse või külmutatavate toodete tõttu, soovime kompressori peatada, asetades kauba seadme lahti sulatamise ajaks spetsiaalsesse samale temperatuurile jahutatud mahutisse; vastasel korral töötab kompressor pidevalt ebatõhusalt, tarbides asjatult elektrienergiat. **13.** Kui vitriinkapp seisab ja seda kasutada, tuleb kindlasti jätta uks lahti vähemalt 30 cm avaga. **14.** Ärge jätke valgustust / neoonlampi põlema, kui jahutus ei ole sisse lülitatud".

EE

! **Meie tooted on mõeldud kasutamiseks siseruumides – palume neid mitte paigaldada väljapoole ruume/ärihooneid.**

### 1. PAKENDI AVAMINE

**PAPPKASTI PAKEND 1a.** Lõigata kinnitusriba katki, tõsta kast üles ja võtta ribad ära. **PUITKASTI PAKEND 1b.** Tõmmata naelad ettevaatlikult puitlaudadest välja. **2.** Asetada kahveltõstuki harud seadme ja kaubaaluse või kasti vahele. **3.** Tõsta seade üles. **4.** Eemaldada kaubaalus või kast. **5.** Kruvida reguleeritavad jalad alla esinurkadesse. **6.** Asetada seade tasasele, horisontaalsele pinnale, reguleerides asendit spetsiaalse tugijalaga. **7.** Enne pakendi ära viskamist veenduda, et see on tühi. **8.** Sorteerida pakkematerjalid koostise järgi lihtsustamaks jäätmekäitlust (vt Joon. 1).

### 2. KÄEPIDEMED

**1.** Käepidemed on kotis seadme sees. **2.** Paigaldada käepideme alus kahe kruviga, mis asuvad juba ukseposti avades; keerata kruvid kõvasti kinni (vt Joon. 2).

### 3. TRAATRIULID *Mudel G*

**1.** Restid on seadme sees põhjas. **2.** Paigaldada restid, sisestades need ettenähtud tugele, mis on kõrguses reguleeritavad (vt Joon. 3).

### 4. SISEPUHASTUS

**1.** Puhastada sisemisi osi ja klaaspaneeli niiske käsna ja neutraalse pesuvahendiga. **2.** Kuivatada pehme lapiga.

### 5. PUHASTAMINE VÄLJASTPOOLT

**1.** Klaaspaneelide puhastamisel kasutada samu tooteid, millega puhastatakse seestpoolt. **2.** Eemaldada kaitsekile roostevabalt paneelriiulilt ja restidelt (vt Joon. 4).



## 6. ELEKTRIÜHENDUSED

1. Veenduda, et elektrivõrgu pinge ja sagedus vastavad seadmele kinnitatud andmesildil (A) märgitud väärtustele. 2. Veenduda, et elektripistikupesa on: **a)** varustatud maandusjuhtmega. **b)** sobiv andmesildil märgitud nimivooluga. **c)** varustatud kaitsega vastavalt IEC kaitseklassi standarditele:- magnet-termolüliti, mille  $I_n$ = andmesildil märgitud nimiväärtus.- Diferentsiaalse tundlikkusega  $I_d = 30 \text{ mA}$ . 3. Kontrollida, et keskkond ei ole plahvatusohtlik (AD). 4. Seadmele paigaldatud ühendusjuhe H05 VVF on mõeldud kasutamiseks siseruumides. **N.B.:** Kui transpordi või ladustamise ajal on seade ekslikult asetatud küljele või põhi ülespidi, jätta seade enne elektrivõrku ühendamist vähemalt 3 tunniks õiges asendis seisma. 5. Ühendada pistik pistikupessa (mitte kasutada kolmikpistikupesa ega siirdmikke) (vt Joon. 5).

## 7. REGULEERIMINE

Seade on varustatud juhtnuppudega seadme esiosas. 1. **Valgustuslüliti:** kasutatakse sisevalgustuse lampide põlema panemiseks. 2. **Külmutuslüliti:** kasutatakse külmutusseadme sisse lülitamiseks. 3. **Käsitsi sulatus.** 4. **Ekraan:** näitab seadme sisetemperatuuri. **Termostaat:** reguleerib temperatuuri seadme sees. **A) Klahvi 5 "SET" või "P"** ühekordsel vajutamisel ilmub seadistatud temperatuur, mida saab muuta, vajutades Klahvi 6 "UP" või Klahvi 7 "DOWN". 8. **Pöörlemisnupp:** kasutatakse plaatide pöörlema panemiseks (vt Joon. 6).

## 8. HEA TÖÖKORRA KONTROLLIMINE, ENNE TOIDUAINETE SISSE ASETAMIST

1. Pistik on pistikupesas. 2. Külmutusseade on sisse lülitatud ja roheline tuli põleb. 3. Termomeeter näitab säilitatavatele kaupadele sobivat temperatuuri. 4. Sisevalgustuse lambid põlevad ja pöörlemine on sisse lülitatud. 5. Uks on korralikult suletud. 6. Seade ei asu otseses päikesekiirguses ega suure võimsusega lampide valguses. 7. Toatemperatuur ei ületa  $+30^\circ\text{C}$  suhteline niiskus 55%, mis on seadme ettenähtud töötingimused (Kliimaklass 4). 8. Tagatud on vajalik õhujuurdevool mootoriruumi ja resti ees on vähemalt 30 cm vaba ruumi. 9. Siseruum on õige koormusega ja riiulid ei ole ülekoormatud, jättes ruumi heaks jaheda õhu ringluseks.

## 9. SISEVALGUSTUSE LAMPIDE VAHETAMINE

1. Lülitada elektritoide välja. 2. Keerata ülemise lambipesa kaks kinnituskrugi lahti. 3. Eemaldada läbipaistev kaitsetoru. 4. Vahetada fluorestsentslamp välja. 5. Paigaldada kõik osad tagasi, toimides vastupidises järjekorras (vt Joon. 7).

## 10. UKSE MAGNETTIHENDI VAHETAMINE

1. Teha uks lahti. 2. Võtta kätega tihendist kinni ja tõmmata see ukseraami seest välja. 3. Asendada uue tihendiga, surudes selle hoolikalt paigale järkjärgult kogu ukseraami ulatuses (vt Joon. 8).

EE





## Instrukcija operatoram:

1. Iepakojuma atvēršana
2. Rokturi
3. Plaukti no restiem
4. Iekšēju stiklu tīrīšana
5. Ārējā korpusa tīrīšana
6. Pieslēgšana elektroenerģijas tīklam
7. Regulēšana
8. Normālas funkcionēšanas pārbaude
9. Iekšējo lampu nomaiņa
10. Durvju magnētiskās starplikas nomaiņa

## Instrukcija tehniskās apkopes darbiniekam (46.lpp):

1. Kondensatora tīrīšana
2. Iekšējās nodaļas tīrīšana
3. Saldēšanas ierīces shēma un elektriskā shēma

### ⚠ UZMANĪBU

Ir ļoti svarīgi, lai dotā instrukcija glabātos kopā ar iekārtu turpmāk sekojošajām konsultācijām drošības tehnikas ziņā.

1. Doto iekārtu drīkst iedarbināt tikai pieaugušie. Bērniem vajadzētu noliegt operēt ar un vadības pogām un rokturiem, vai spēlēties ar iekārtu. 2. Ir aizliegts izmainīt vai modificēt iekārtas īpašības. 3. Elektrotehnisko daļu, kas ir saistīta ar iekārtas instalāciju, drīkst veikt kvalificētam speciālistam elektriķim, vai kompetentam speciālistam. 4. Nekādā gadījumā nav pieļaujams iekārtu remontēt patstāvīgi. Remontdarbi, ko ir veicis nekvalificēts personāls, var radīt nopietnus bojājumus un funkcionēšanas problēmas. 5. Tehniskā palīdzība, attiecībā uz iekārtu, ir jāveic autorizētam tehniskās apkalpes centram. Jāizmanto tikai oriģinālas rezerves daļas. 6. Iekārta nav piemērota jeb kādu produktu glabāšanai, kas nav pārtikas produkti. 7. Ražotāju uzņēmums neuzņemas nekādu atbildību gadījumā, ja netiek ievērotas minētās drošības normas. Tas pats attiecas arī uz modifikācijas veikšanas tiesībām, iekārtas uzlabošanas nolūkos, kas veikts bez iepriekšējas ražotāja informēšanas. 8. Iekārtu nedrīkst uzstādīt ārpus telpas, kur iespējama lietus vai tiešu saules staru iedarbība. 9. Aizliegts iekārtu uzstādīt siltumenerģijas avotu tuvumā pie krāsnīm, elektriskajiem sildītājiem utt. 10. Kompresijas grupas ventilācijas restēm ir jāatrodas ne mazāk kā 30 cm no sienas. 11. Produktus nedrīkst novietot tā, lai tie atrastos ārpus restīšu perimetram. 12. Uz iztvaicētāja sakrājosies pārāk lielam daudzumam ledus augstas gaisa vai produktu mitruma pakāpes rezultātā - ieteicams apturēt kompresoru, novietot produktus pietiekami atdzesētā līdz līdzīgai temperatūrai vietā, un veikt atkausēšanu; pretējā gadījumā ilglaicīga kompresora funkcionēšana radīs pārāk lielu elektroenerģijas patēriņu un pazeminās lietderības koeficientu. 13. Ja vitrīna kādu laiku netiek izmantota, tās durtiņas uz šo laiku nepieciešams atstāt atvērtas - ne mazāk kā 30 cm. 14. Neturēt ieslēgtu neona apgaismojumu, ja nav ieslēgta atdzesēšana.

LV

⚠ Mūsu produkti paredzēti tikai iekšējai lietošanai – neinstalēt ārpus uzņēmuma/veikala telpām.

### 1. IEPAKOJUMA ATVĒRŠANA

**IEPAKOJUMS KARTONA KĀRBĀ 1a.** Pārgriezt virvi, noņemt kārbu, pavelkot to uz augšu.

**IEPAKOJUMS KOKA KASTĒ.** 1b. Izņemt naglas no koka dēļiem, īpašu uzmanību pievēršot naglām.

2. Ievietot pacelēja dakšas-spīles starp iekārtu un paleti vai kasti. 3. Pacelt iekārtu. 4. Noņemt paleti vai kasti. 5. Pieskrūvējiet regulējamās kājiņas apakšējos stūrīšos. 6. Novietot iekārtu uz līdzenas horizontālas virsmas, nostiprinot ar attiecīgu pamatni. 7. Pirms iepakojuma izmešanas pārliedzinieties, vai tajā nekas nav palicis. 8. No iepakojuma jāizņem visi priekšmeti - darba atvieglošanai vislabāk to izdarīt atbilstoši montāžas secībai (skat. 1. att.).

### 2. ROKTURI

1. Rokturi atrodas iekārtas iekšpusē aploksnē. 2. Nostiprināt rokturu pamatni ar divām skrūvēm, kas jau atrodas durvju atbalsta atverēs, tās cieši ieskrūvējot (skat. 2. att.).

### 3. PLAUKTI NO RESTIEM *Modelis G*

1. Redelītes atrodas iekārtas iekšpusē, pašā apakšā. 2. Uzstādiet redelītes, novietojot tās uz pretējiem balstiem, kuru augstumu var regulēt (skat. 3. att.).

### 4. IEKŠĒJU STIKLU TĪRĪŠANA

1. Notīrīt iekšējās detaļas un stiklotās daļas ar mīkstu sūkli un neitrāliem mazgāšanas līdzekļiem. 2. Rūpīgi noslaucīt ar mīkstu audumu.

### 5. ĀRĒJĀ KORPUSA TĪRĪŠANA

1. Stikla daļu tīrīšanai jāizmanto tie pasi līdzekļi kā iekšējās nodaļas tīrīšanai. 2. Atbrīvojot tērauda paneli un restes no aizsargplēves (skat. 4. att.).



## 6. PIESLĒGŠANA ELEKTROENERĢIJAS TĪKLAM

1. Jāpārlicinās, vai elektroenerģijas tīkla spriegums un strāvas frekvence atbilst datiem, kas norādīti uz aprīkojuma plāksnītes (**A**). 2. Jāpārlicinās, vai rozete ir a) *aprīkota ar attiecīgu zemējumu*, b) *piemērota uz plāksnītes norādītajiem strāvas parametriem*, c) *aprīkota ar nepieciešamo aizsardzību atbilstoši IEC normatīviem: - magnētiski- termisks slēdzis ar "In" = attiecīgā tabulā norādīts lielums. Diferenciators ar jutīgumu  $I_d = 30 \text{ mA}$* . 3. Jāpārlicinās, ka telpa nav iespējama sprādziena draudu (AD). 4. Jāpārlicinās, ka iekārtas pieslēdzams energoapgādes vads ir H05 VVF, kas ir piemērots iekštelpām. **Piezīme:** ja pārvadāšanas vai uzglabāšanas laikā iekārta atradās nepareizā stāvoklī - apgriezta veidā vai novietots horizontāli, pirms pieslēgšanas elektroenerģijas tīklam to jānovieto pareizā stāvoklī un vismaz 3 stundas uzglabāt šādā stāvoklī. 5. Jāievieto kontaktdakša rozetē (nedrīkst izmantot trejgabalus vai reduktorus) (skat. 5. att.).

## 7. NOREGULĒŠANA

Iekārta ir aprīkota ar kontroles slēdžiem, kas atrodas priekšpusē. 1. **Gaismas slēdzis:** lai ieslēgtu iekšējo apgaismojumu. 2. **Saldēšanas ierīces slēdzis:** lai ieslēgtu saldēšanas ierīci. 3. **Manuāla atkausēšanas režīms.** 4. **Displejs:** norāda iekārtas iekšpuses temperatūru. **Termostats:** regulē iekārtas iekšpuses temperatūru. **A)** piespiežot taustiņu 5 "**SET vai P**" (tikai vienreiz) tiek uzrādīta tilpnē uzstādītā temperatūra (uz displeja), vairākas reizes piespiežot taustiņu 6 "**UP**", tiek panākta temperatūras paaugstināšanās, savukārt, piespiežot taustiņu 7 "**DOWN**", tiek panākta temperatūras pazemināšanās. 8. **Rotācijas slēdzis:** lai iedarbinātu plauktu rotāciju. (skat.6.att.)

## 8. NORMĀLAS FUNKCIONĒŠANAS PĀRBAUDE PIRMS PRODUKTU IEVIETOŠANAS

1. Kontaktdakša ir ievietota rozetē. 2. Saldēšanas aprīkojuma slēdzis ir ieslēgts - deg zaļais indikators. 3. Temperatūra, kuru uzrāda termometrs, ir piemērota produktiem. 4. Tiek iedarbinātas iekšējā apgaismojuma lampiņas un griešanas mehānisms. 5. Durvis ir cieši aizvērtas. 6. Aprīkojums neatrodas tiešos saules staros vai paaugstinātās jaudas mākslīgās gaismas staros. 7. Apkārtējās vides temperatūra nepārsniedz  $+30^{\circ}\text{C}$  un mitrums 55%, - parametri, kas piemēroti aprīkojumam (Klimatiskā klase 4). 8. Jānodrošina adekvāta gaisa plūsmas padevi motoram, nenovietojot šķēršļus gaisa plūsmas ne mazāk kā 30 cm starp sienu un pakalējo iekārtas daļu. 9. Iekšējā nodaļa tiek vienmērīgi aizņemta, nenovietojot pārmērīgu svaru uz plauktiem un atstājot platību labai aukstā gaisa cirkulācijai.

## 9. IEKŠĒJO LAMPU NOMAIŅA

1. Atslēgt elektroenerģijas padevi nodaļā. 2. Jāizskrūvē skrūves, kas nostiprina lampiņu augšējo balstu. 3. Jāizņem caurspīdīgo aizsargcauruli. 4. Jānomaina fluorescējošo cauruli. 5. Jāatkārto visas iepriekšminētās darbības pretējā secībā (skat. 7. att.).

## 10. DURVJU MAGNĒTISKĀS STARPLIKAS NOMAIŅA

1. Jāatver durvis. 2. Cieši jāsatver starplika ar rokām un jāizvelk tā no durvju profila. 3. Jānomaina pret jaunu starpliku, cieši un secīgi piespiežot to pa visu durvju perimetru (skat. 8. att.).



## Operatoriaus vadovas:

1. Pakuotės atidarymas
2. Rankenos
3. Grotelių pavidalo lentynos
4. Vidaus valymas
5. Išorės valymas
6. Pajungimas prie elektros tinklo
7. Reguliavimas
8. Tinkamo veikimo patikrinimas
9. Vidaus lempų keitimas
10. Magnetinės durų tarpinės keitimas

## Techninio aptarnavimo darbuotojo vadovas (46 p.):

1. Kondensatoriaus valymas
2. Vidaus valymas
3. Šaldymo sistemos schema ir elektros schema

### ⚠ DĖMESIO

**Labai svarbu šią knygelę saugoti drauge su įranga, kad saugos sumetimais visada būtų galima ją pasiskaityti.**

1. Šią įrangą įjungti gali tik suaugę žmonės. Neleiskite vaikams gadinti valdiklių ar jais žaisti.
2. Draudžiama keisti įrangos technines savybes ar kitaip ją modifikuoti.
3. Instaliavimui reikalingus techninius darbus turi atlikti kvalifikuotas elektrikas ar kompetentingas specialistas.
4. Niekada nebandyti patiems remontuoti įrangos. Remonto darbus atliekant neįjudusiems asmenims, gali būti padaryta žala ar kilti rimtų sutrikimų.
5. Šios įrangos priežiūrą turi atlikti įgaliota Techninė tarnyba. Naudoti tik originalias atsargines dalis.
6. Įranga skirta tik maisto produktų saugojimui.
7. Gamintojas atmeta bet kokią savo atsakomybę tuo atveju, jei nebuvo laikomasi čia pateiktų saugos taisyklių. Be to, gamintojas pasilieka sau teisę be atskiro įspėjimo atlikti įrangos patobulinimus.
8. Aparato negalima instaliuoti lauko sąlygomis, jis neturi patekti į lietų ar būti veikiamas tiesioginių saulės spindulių.
9. Neinstaliuoti įrangos šalia šilumos šaltinių, krosnių, šildytuvų ir pan.
10. Kompresoriaus mazgo ventiliacijos grotelės nuo sienos turi būti nutolusios bent 30 cm.
11. Išdėlioti gaminiai neturi išsikišti už lentynų ar grotelių ribos.
12. Jei ant garintuvo atsirastų nenormali ledo sanakaupa, susidaranti dėl oro ar šaldomų produktų drėgmės, patariame kompresorių sustabdyti, prekes perkelti į kitą iki tos pačios temperatūros šaldomą talpą ir palaukti, kol aparatas atitirps; priešingu atveju, kompresorius dirbs neišsijungdamas, sukels bereikalingų energijos sąnaudų ir duos visai menką naudą.
13. Jei vitrina išjungta ir nenaudojama, durys turi būti pravertos bent 30 cm.
14. Nelaikyti įjungto neoninio apšvietimo, jei nėra įvestas šaldymo režimas.

LT

### ⚠ Mūsų gaminiai skirti patalpoms – neinstaliuokite jų lauke už parduotuvės/įstaigos ribų.

#### 1. PAKUOTĖS ATIDARYMAS

**ĮPAKAVIMAS KARTONO DĖŽĖJE 1a.** Nupjauti suveržimo juostą, ištraukti dėžę pakeliant ją į viršų.

**ĮPAKAVIMAS MEDINĖJE DĖŽĖJE 1b.** Ištraukti iš lentų vinis, su vinimis elgtis atsargiai.

2. Įvažiuoti pakeltuvo šakėmis tarp aparato ir padėklo ar dėžės.
3. Pakelti aparatą.
4. Pašalinti padėklą ar dėžę.
5. Šalia priekinių kampinių prisukti reguliuojamas kojeles.
6. Pastatyti aparatą ant horizontalaus išlyginto paviršiaus, pareguliuojant tam skirtą atramą.
7. Prieš išmetant pakuotę įsitikinti, ar joje nieko neliko.
8. Išrūšiuoti pakavimo medžiagas, kad jas būtų lengviau utilizuoti (žr. 1 pav.).

#### 2. RANKENOS

1. Rankenos sudėtos maišelyje įrenginio viduje.
2. Sumontuoti rankenos korpusą ir pritvirtinti jį dviem varžtais, kurie jau įsukti į skylės duryse; priveržti juos iki galo (žr.2 pav.).

#### 3. GROTELIŲ PAVIDALO LENTYNOS, *modelis G*

1. Grotelės sudėtos aparatūros viduje ant dugno.
2. Sumontuoti groteles, įstumiant jas į tam skirtus reguliuojamo aukščio laikiklius (žr.3 pav.).

#### 4. VIDAUS VALYMAS

1. Išvalyti vidaus dalis ir stiklus minkšta kempine ir neutraliais valikliais.
2. Nusausinti minkštu skuduru.

#### 5. IŠORĖS VALYMAS

1. Stiklą valyti tomis pačiomis priemonėmis kaip ir vidaus valymui.
2. Nuimti apsaugą nuo plieninio plokštės paviršiaus ir nuo grotelių (žr. 4 pav.).



## 6. PAJUNGIMAS PRIE ELEKTROS TINKLO

1. Įsitikinti, kad tinklo įtampa ir dažnis atitinka nurodytus skydelyje **(A)**, įtaisytame ant aparato. 2. Įsitikinti, ar maitinimo lizdas: a) yra su *įžeminimo laidu*. b) atitinka skydelyje nurodytą nominalią srovę. c) yra su IEC reikalavimus atitinkančiomis saugomis: magnetoterminiu diferencialiniu jungikliu, kurio  $I_n =$  nominali skydelyje nurodyta vertė.- Diferencialu, kurio jautrumas  $I_d=30 \text{ mA}$ . 3. Įsitikinti ar aplinkui nėra sproginų pavojaus (AD). 4. Aparatūroje sumontuotas kebelis "H05 VVF" skirta patalpoms. **N.B.** Jei aparatūra transportavimo ir sandėliavimo metu buvo neteisingai pastatyta horizontaliai ar apversta, prieš pajungiant maitinimą palaikyti ją bent 3 valandas pastačius į teisingą padėtį. 5. Įkišti kištuką į elektros lizdą (nenaudoti trišakio ar sutrumpinimų) (žr. 5 pav.).

## 7. REGULIAVIMAS

Įrenginys komplektuojamas su reguliavimo valdikliais, įtaisytais priekinėje pusėje. 1. **Šviesos jungiklis:** įjungia vidaus šviesas. 2. **Šaldymo sistemos jungiklis:** įjungia šaldymo sistemą. 3. **Rankinis atitirpinimas.** 4. **Parodyti:** rodo temperatūrą įrenginio viduje. **Termostatas:** reguliuoja temperatūrą įrenginio viduje. A) Vieną kartą paspaudus mygtuką 5 "SET" arba "P", ekrane pasirodo nustatyta temperatūros vertė, kurią galima keisti mygtuku 6 "UP" arba mygtuku 7 "DOWN". 8. **Sukimosi jung.:** įjungia sukimosi lentynas (žr. 6 pav.).

## 8. TINKAMO VEIKIMO PATIKRINIMAS PRIEŠ SUDEDANT MAISTO PRODUKTUS

1. Įkištas kištukas. 2. Šaldymo sistemos jungiklis įjungtas, šviečia žalia šviesa. 3. Termometras rodo prekėms tinkamą vertę. 4. Įjungtos vidaus šviesos ir sukimasis. 5. Durys gerai uždarytos. 6. Įrenginio neveikia tiesioginiai saulės spinduliai ar aukštos galios šviestuvai. 7. Aplinkos temperatūra ir santykinė drėgmė neviršija leistinų įrenginiui verčių  $+30^\circ\text{C}$  ir 55% (4 klimato klasė). 8. Variklio skyriui užtikrintas reikiamas vėdinimasis, bent 30 cm atstumu nuo grotelių nėra jokių kliuvinių. 9. Vidaus ertmė pakrauta tinkamai, svoris ant lentynų ne per didelis ir ar pakanka erdvės tinkamam šalto oro cirkuliavimui.

## 9. VIDAUS LEMPŲ KEITIMAS

1. Atjungti maitinimo įtampą. 2. Atsukti viršutinio lempos patrono tvirtinimo varžtus. 3. Nuimti permatomą vamzdinį gaubtą. 4. Pakeisti fluorescencinį vamzdį. 5. Viską vėl sumontuoti veiksmus atliekant priešinga eilės tvarka (žr. 7 pav.).

## 10. MAGNETINĖS DURŲ TARPINĖS KEITIMAS

1. Atidaryti duris. 2. Suimti rankomis tarpinę ir ištraukti ją iš griovelio durų profilyje. 3. Pakeisti tarpinę nauja, kruopščiai įspaudžiant iš eilės pagal visą perimetrą (žr. 8 pav.).



## Felhasználói kézikönyv:

1. A csomagolás felbontása
2. A fogantyúk
3. A rácsok
4. A belső üvegek tisztítása
5. A kültér tisztítása
6. Csatlakoztatás az elektromos hálózathoz
7. Szabályozás
8. A szabályos működés ellenőrzése
9. Beltéri fénycsövek cseréje
10. Az ajtó mágneses tömítésének cseréje

## Karbantartási kézikönyv (46. old.):

1. A kondenzátor tisztítása
2. A beltér tisztítása
3. Hűtőberendezés vázlatrajza és elektromos vázlatrajz

### ! ELŐÍRÁSOK

**Nagyon fontos, hogy a berendezéssel megőrizték ezt a használati kézikönyvet biztonsági okokból a jövőbeni tanulmányozás céljára.**

1. Ezt a berendezést csak felnőtt személyek működtethetik. Ne engedélyezzék a gyermekeknek, hogy megrongálják a vezérlőrendszert és játszanak a berendezéssel. 2. A berendezés jellemzőinek megváltoztatása vagy akár a módosítása is tilos. 3. A berendezés beépítéséhez szükséges villamossági munkákat szakképzett villanyszerelő vagy hozzáértő személy végezheti el. 4. Soha ne próbálják egymaguk megjavítani a berendezést. Tapasztalatlan személyek által végzett javítások károkat vagy komoly működési zavarokat okozhatnak. 5. Ezen a berendezésen a szervízszoolgáltatást az arra feljogosított Műszaki Szervízszoigálat hajthatja végre. Csak eredeti cserealkatrészeket alkalmazzanak. 6. A berendezés nem alkalmas az élelmiszereken kívül más termékek tartósítására. 7. A gyártó cég minden felelősséget elhárít magától abban az esetben, ha nem tartják be ezeket a balesetmegelőzési szabályokat. Ezenkívül fenntartja magának a jogot a bármilyen előzetes értesítés nélküli, fejlesztési célú módosítások bevezetésére. 8. A készüléket nem szabad kültéren felállítani, ahol esőzéseknek és közvetlen napsugárzásnak van kitéve. 9. Ne építsék be a berendezést olyan hőforrások közelében, mint kályhák, radiátorok stb. 10. A kompresszor blokk szellőzőrácsát a falaktól legalább 30 cm-es távolságban tartsák. 11. Emlékezzenek arra, hogy a kiállított termékek ne érjenek a polcok vagy a rácsok peremén kívül. 12. Ha a levegőpárásítón a levegő páratartalma vagy a lehűtendő termékek által okozott, rendellenes jégképződés következne be, akkor a kompresszor leállítását és az árunak megfelelő, ugyanolyan hőmérsékletre hűtött tartályokba történő áthelyezését javasoljuk a jégleolvasztáshoz szükséges időre; ellenkező esetben a kompresszor folytonosan működik, ami felesleges elektromos energiafogyasztást és csekély teljesítményt eredményez. 13. Ha a vitrint üzemben és használaton kívül hagyják, akkor nélkülözhetetlen az ajtó legalább 30 cm-nyire történő nyitvahagyása. 14. Nem szabad a világítást bekapcsolni, ha a hűtés nincs beállítva.

## H

! A termékeink beltéri felhasználásúak – ne építsék be azokat helyiségek/üzletek kültérébe.

### 1. A CSOMAGOLÁS FELBONTÁSA

**KARTONDOBOZ CSOMAGOLÁS 1a.** Vágják el a tartószalagot, felfelé húzzák le a dobozt.

**FALÁDA CSOMAGOLÁS 1b.** Feszítsék fel a fadesszkákat, óvatosan járjanak el a szögek miatt.

2. Vezessék be az emelő villait a berendezés és a rakodólap vagy a láda közé. 3. Emeljék fel a berendezést. 4. Távolítsák el a rakodólapot vagy ládát. 5. Csavarják be a szabályozható lábakat az első sarkak közelében. 6. Helyezzék a berendezést a megfelelő lábacska beállításával egy vízszintes kiegyenlített felületre. 7. Igyeljenek arra, hogy ne hagyjanak semmit a csomagolóanyagban, mielőtt azt eldobnák. 8. A csomagolóanyagokat összetételük alapján különítsék el, ezáltal az újrafeldolgozásukat segítik (lásd 1. ábra).

### 2. A FOGANTYÚK

1. A fogantyúk a berendezés belsejében egy tasakban található. 2. Szereljék fel a fogantyú alaprészét az ajtó tartóoszlopába vésett furatokban már meglévő két csavarral; erősen szorítsák meg (lásd 2. ábra).

### 3. A RÁCSOK G Modell

1. A rácsok a berendezés belsejében, az alsó részen vannak elhelyezve. 2. A magasságukban állítható, megfelelő tartóelemekbe illesztve szereljék be a rácsokat (lásd 3. ábra).

### 4. A BELSŐ ÜVEGEK TISZTÍTÁSA

1. A belső részeket és az üvegeket egy puha szivacs és semleges tisztítószer felhasználásával tisztítsák. 2. Egy puha törlőruhával szárítsák.



## 5. A KÜLTÉR TISZTÍTÁSA

1. Az üvegekre ugyanazokat a termékeket használják, amiket a belső tisztításhoz. 2. Távolítsák el az acél borítólapról és a rácsokról a védőfóliát (lásd 4. ábra).

## 6. CSATLAKOZTATÁS AZ ELEKTROMOS HÁLÓZATHOZ

1. Győződjenek meg arról, hogy a hálózati feszültség és frekvencia megegyezzen a készülékre erősített táblácskán **(A)** feltüntetett adatokkal. 2. Bizonyosodjanak meg arról, hogy a hálózati csatlakozóaljzat **a) Földelt vezetékkel rendelkezzen b) a tábla szerinti névleges áramhoz alkalmas legyen. c) az IEC szabványok által előírt védelmekkel rendelkezzen: differenciális mágneses termikus megszakító és In = táblán feltüntetett névleges érték.-Differenciális Id=30 mA érzékenységgel.** 3. Ellenőrizzék, hogy a környezet ne legyen robbanásveszélyes (AD). 4. A készülékre szerelt tápvezeték: H05 VVF, beltéri használatra alkalmas. **Megj.:** Ha a berendezést a szállítás vagy a raktározás során tévesen vízszintes vagy felfordított helyzetbe állították, akkor a hálózati bekötést megelőzően hagyják állni helyes pozícióban legalább 3 óráig. 5. Illesszék be a csatlakozódugót (ne használjanak hármass csatlakozót és reduktorokat) (lásd 5. ábra).

## 7. SZABÁLYOZÁS

A berendezés az előrészben elhelyezett szabályozó vezérlőrendszerrel rendelkezik. 1. **Világítás kapcsoló:** A belső világítás felkapcsolására szolgál. 2. **Hűtéskapcsoló:** A hűtőberendezés bekapcsolására szolgál. 3. **Manuális leolvasztás.** 4. **kijelző:** A berendezés belsejében lévő hőmérsékletet jelzi. **Hőfokszabályozó:** A berendezés belsejében lévő hőmérsékletet szabályozza. A) Az egyszer benyomott **5-ös "SET" vagy "P"** nyomógomb lehetővé teszi a beállított hőmérséklet kijelzését, amelyet a **6-os "UP"** nyomógomb vagy a **7-es "DOWN"** nyomógomb állításával módosítani lehet. 8. **Forgás kapcs.:** a forgó polcok beindítására szolgál (lásd 6. ábra).

## 8. A SZABÁLYOS MŰKÖDÉS ELLENŐRZÉSE

1. Bekötött csatlakozódugó. 2. Bekapcsolt hűtőberendezés megszakító, világító zöld fényvel. 3. A hőmérő az áru számára optimális értéket jelez. 4. Bekapcsolt belső világítás és forgás. 5. Jól becsukott ajtó. 6. Ne érje a berendezést erős napsugárzás vagy nagy hatásfokú lámpa fénye. 7. A környezeti hőmérséklet ne haladja meg a +30°C-ot 55% N.T.-mal, amelynél a készülék működésképes (4-es Klímaosztály). 8. A motortér számára szükséges légmozgás biztosítva legyen legalább 30 cm-re a rács előtt takarás nélkül. 9. A belső tér megfelelően, az egyes szinteken túlsúly nélkül legyen feltöltve, helyet hagyva ezáltal a hideg levegő szabad, belső áramlásának.

## 9. BELTÉRI FÉNYCSÖVEK CSERÉJE

1. A le a hálózati csatlakozást. 2. Csavarozzák le a felső lámpafoglatat rögzítőcsavarjait. 3. Vegyék le az átlátszó védőcsövet. 4. Cseréljék le a fluoreszkáló csövet. 5. Szereljék vissza az egészet az ellenkező irányú eljárással (lásd 7. ábra).

## 10. AZ AJTÓ MÁGNESES TÖMÍTÉSÉNEK CSERÉJE

1. Nyissák ki az ajtót. 2. Kezüikkel szorítsák meg a tömítést és húzzák ki az ajtó profiljában levő foglatból. 3. Pótolják azt az új tömítéssel, amelyet fokozatosan nyomjanak az egész keretre (lásd 8. ábra)



## Manwal għall użu:

1. Istruzzjonijiet ta' kif tneħhi l-ippakkjar
2. Il-pumi
3. Xkafef f'għamla ta' gradilja
4. Tindif fuq ġewwa
5. Tindif minn barra
6. Konnessjoni mal- mejns
7. Kontrolli
8. Kontroll tal-ħidma koretta
9. Tibdil tad-dawl ta' ġewwa
10. Tibdila tal-gaskit manjetiku tal-bieba

## Manwal għall-manutenzjoni (Pg. 46):

1. Tindif tal-kondensatur
2. Tindif fuq ġewwa
3. Skizz ta' l-impjant ta' refriġerazzjoni u skizz ta' l-elettriku

### ⚠ ATTENZJONI

**Importanti ħafna li dan il-manwal ta' istruzzjonijiet jinżamm ma' l-appliance biex jiġi kkonsultat anke' fil-futur, għal raġunijiet ta' sikurta'.**

**1.** Dan l-appliance irid jithaddem biss minn persuni adulti. Tfal m'għandhomx jithallew ibabsu jew jilgħbu bil-pumijiet. **2.** Mhuwiex permess tibdil fil-karatteristiċi tal-appliance. **3.** Xogħolijiet elettrici neċessarji għall-installazzjoni tal-appliance iridu jkunu eżegwiti minn elettricisti kwalifikati jew minn persuni kompetenti. **4.** Wiehed m'għandu qatt jipprova jsewwi l-appliance waħdu. Tiswija magħmula minn persuni mhux tal-mestjier jistgħu jikkawżaw danni serji. **5.** Tibdil jew tiswija fl-appliance għandhom isiru biss minn ċentru ta' Assistenza Teknika awtorizzat. Uża biss partijiet oriġinali. **6.** L-appliance huwiex maħluq biex jikkonserva oġġetti oħra li mhumiex alimentari. **7.** Id-ditta li ħolqot l-appliance ma' terfax responsabilita' meta n-normi speċifikati ma jiġux rispettati u l-miżuri ta' prikawzjoni ma'jiġux meħuda. Id-ditta tirriżerva d-dritt li tagħmel t-tibdil kollu neċessarju f'dawn il-każijiet mingħajr pre-avvis. **8.** L-appliance m'għandux jiġi nstallat fuq barra, espost għax-xita jew għar-raġġi tax-xemx. **9.** L-appliance m'għandux jiġi nstallat viċin fonti ta' sħ ana bħal spiritieri, f'ijter etc. **10.** Zomm il-ftuħ ta' ventilazzjoni tal-kumpressur almenu 30 centimetru 'l bogħ od mill-ħajt. **11.** Ftakar biex ma' thallix il-prodotti esposti jinfirxu aktar mill-perimetru tal-ixkaffef jew il-grid. **12.** Jekk tiżviluppa formazzjoni ta' silġ mhux normali fuq l-evapuratur, ikkawżata mill-umdità tal-arja jew mill-prodotti li jridu jiġu refriġirati, nissuġġerixxu li jitwaqqaf il-kompressur u l-merċa titpoġġa f'kontenitur apposta refriġirat bl-istess temperatura għall- ħin neċessarju sakemm jinħall is-silġ; jekk le l-kumpressur jibqa' jaħdem kontinwament, jaħli l-elettriku għalxejn u jrendi f'it li xejn. **13.** Jekk il-ventrina tibqa' wieqfa u mhux użata, huwa indispensabbli li l-bieba titħalla tal-anqas 30 centimetri miftuħa. **14.** Thallix id-dawl tan-neon mixgħul mingħajr is-sistema li tkessaħ f'posta.

### ⚠ Il-prodotti tagħna huma għall-użu intern – tinstallax fuq barra tal-bini/ħwienet.

## M

### 1. ISTRUZZJONIJET TA' KIF TNEĤHI L-IPPAKKJAR

Ippakkjar tal-kartun: **1a.** Aqta' l-faxxa ta' fuq u għolli l-ippakkjar tal-kartun. Kaxxa tal-injam: **1b.** Neħhi l-imsiemer mill-kaxxa tal-injam b'attenzjoni. **2.** Daħħal il-frieket tal-forklifter bejn l-appliance u l-kaxxa. **3.** Għolli l-appliance. **4.** Neħhi l-kaxxa. **5.** Invita s-saqajn regolabbli qrib l-irkejjen ta' quddiem. **6.** Poġġi l-appliance fuq wiċċ li huwa lixx u ċatt u għamel tibdil fil-pożizzjoni bil-pedala speċjal. **7.** Kun żgur li ma fadal xejn fl-ippakkjar qabel ma tarmi. **8.** Issepara l-materjal tal-ippakkjar biex tiffaċilita r-rimi tiegħu (ara figura 1).

### 2. IL-PUMI

**1.** Il-pumijiet jinstabu go borza gewwa l-impjant. **2.** Qiegħed il-baži tal-pum mal-qafas tal-bieb bil-viti li diġà qegħdin got-toqob. Issikhom b'attenzjoni (ara figura 2).

### 3. XKAFEF F'GHAMLA TA' GRADILJA *Mudell G*

**1.** Il-gradilji jinsabu fil-qiegħ ta' ġewwa ta' l-apparat. **2.** Immonta l-gradilji billi tqegħdhom fl-irfid pertinenti, li jistgħu jiġu regolati skond it-tul (ara fig.3).

### 4. TINDIF FUQ ĠEWWA

**1.** Naddaf biss il-komponent ta' ġewwa u l-panewijiet tal-ħġieġ b'deterġent newtrali u bi sponża ratba u mxarriba. **2.** Ixxotta b'attenzjoni billi tuża biċċa ratba.

### 5. TINDIF MINN BARRA

**1.** Għall-panewijiet tal-ħġieġ, uża l-istess prodotti bħal dawk użati għal tindif minn ġewwa. **2.** Neħhi t-tejp ta' protezzjoni minn mal-panew ta' l-azzar u minn mal-gridilji.



## 6. KONNESSJONI MAL- MEJNS

1. Kun żgur li l-vultaġġ u l-frekwenza tal-mejns huma l-istess bħal dawk mniżżla fuq ir-Rating Plate **A** imwaħħla mal-appliance. 2. Kun żgur li s-sokkitt li miegħu se tqabbad : a) *Huwa ertjat kif suppost*, b) *jissodisfa l-prerekwiżiti kollha tal-kurrent ratat hekk kif stipolat fuq ir-rating plate*. c) *Jikkonforma mar-regolamenti tal-IEC:- swiċċ termali-manjetiku b'valur ratat kif imniżżel fuq ir-rating plate; Differenzjal b'sensittività ta' Id ta' 30 mA*. 3. Kun żgur li m'hemm l-ebda periklu ta' splużżjoni (AD) fil-kamra. 4. Il-'cable' tal-appliance huwa H05VVF, iddisinjat għall-użu intern. **NB.** Jekk l-appliance għie trasportat jew storjat f'pożizzjoni mdawwra, ħallih għal tal-anqas tlett siegħat fil-pożizzjoni korretta qabel ma tqabbdu mal-mejns. 5. Dañħal il-plakka ġewwa s-sokkitt (tużax adattaturi għas-sistema ta' bi tlieta jew adattaturi li jnaqqsu l-kurrent (ara figura 5).

## 7. KONTROLLI

L-apparat hu mgħammar b'kontrolli li jinsabu fil-parti ta' quddiem. 1. **Tad-dawl:** iservi biex jinxtegħel id-dawl ta' ġewwa. 2. **Ta' refriġerazzjoni:** iservi biex jixgħel il-kompartament ta' refriġerazzjoni. 3. **Manwal silġ.** 4. **Wiri:** Jindika t-temperatura fuq in-naħa ta' ġewwa ta' l-apparat. **Termostat:** Jirregola t-temperatura ta' ġewwa ta' l-apparat. **A)** Il Buttuna 5 **"SET"** jew **"P"** jekk magħfusa darba, turi t-temperatura stabbilita li tista tiġi mibdula billi tagħfas l-Buttuna 6 **"UP"** jew il-Buttuna 7 **"DOWN"**. 8. **Swiċċ ta' rotazzjoni:** Iservi biex jibda jdawwar l-ixkaffi li jduru (ara Fig. 6).

## 8. KONTROLL TAL-ĦIDMA KORETTA QABEL L'UZU

1. Iċċekja li l-apparat huwa pplagjat sewwa. 2. Is-swiċċ għall-frizzar unit huwa mixewl b'dawl aħdar ON. 3. It termometru juri t-temperatura mixtieqa għall-prodoti li huma għall- ħazna. 4. Id-dwal huma mixgħ ewlin. 5. Il-bieb huwa magħluq sewwa. 6. L-apparat m'huwiex espost għad-dawl tax-xemx jew dwal qawwijin. 7. It-temperatura tal-kamra m'huwiex aktar minn dak li l-apparat huwa sippost li jahdem normalment, ie + 30° CUR 55% (klimatiku klassi 4). 8. Hemm ventilazzjoni biżżejjed għat- taqsima tal-mutur; irid ikun hemm spazju ta' tal-anqas 30 centimetru quddiem il-bieba. 9. L-affarijiet ta' l-ikel huma mpoġġija fuq l-ixkafef b'mod xieraq, sabiex tiġi żgurata ċirkolazzjoni tajba ta' arja kiesha.

## 9. TIBDIL TAD-DAWL TA' ĠEWWA

1. Itfi l-impjant. 2. Neħħi l-viti li jzommu s-sokit tal-lampa fuq in-naħa ta' fuq. 3. Neħħi t-tubu trasparenti u ta' protezzjoni. 4. Erga' qiegħ ed it-tubu fluworoxxenti. 5. Erga' qiegħ ed kollox f' postu b'ordni bil-maqlub (ara figura 7).

## 10. TIBDILA TAL-GASKIT MANJETIKU TAL-BIEBA

1. Iftaħ il-bieb. 2. Żomm il-gaskit manjetiku f'idejk u aqla barra mill-qafas. 3. Dañħal il-gaskit gdid u agh fas 'l isfel ma kullimkien (ara figura 8).





## Podrecznik operatora:

1. Instrukcje otwierania opakowania
2. Rączka
3. Półki siatkowe
4. Mycie wewnętrzne
5. Mycie zewnętrzne
6. Podłączenie do sieci elektrycznej
7. Regulacja
8. Kontrola prawidłowego działania
9. Wymiana żarówek wewnętrznych
10. Wymiana magnetycznej uszczelki drzwi

## Podrecznik obsługi konserwacyjnej (str. 46):

1. Czyszczenie kondensatora
2. Czyszczenie wewnętrzne
3. Schemat układu chłodzenia i schemat elektroniczny

### ! UWAGI

**Instrukcje należy zachować wraz z urządzeniem w celu konsultacji i bezpieczeństwa.**

**1.** Urządzenie musi być podłączone tylko przez osoby dorosłe. Nie wolno dzieciom dotykać przycisków czy bawić się urządzeniem. **2.** Jest zabronione fałszowanie czy zmienianie charakterystyki urządzenia. **3.** Prace elektryczne konieczne do instalacji urządzenia muszą być wykonane przez wykwalifikowanego elektryka lub przez kompetentną osobę. **4.** Nigdy nie próbuj reperować urządzenia sam. Naprawy wykonane przez osoby niedoświadczone mogą spowodować uszkodzenia lub złe funkcjonowanie urządzenia. **5.** Serwis musi być wykonany przez upoważnione Centrum Techniczne. Stosować tylko części zamienne oryginalne. **6.** Urządzenie nie jest przystosowane do konserwacji produktów innych niż artykuły żywnościowe. **7.** Producent nie bierze na siebie żadnej odpowiedzialności jeśli przepisy dotyczące bezpieczeństwa pracy nie będą przestrzegane. Producent zastrzega sobie prawo naniesienia zmian ulepszących bez zawiadomienia. **8.** Urządzenie nie może być zainstalowane na zewnątrz, wystawione na deszcz czy bezpośrednie działanie promieni słonecznych. **9.** Nie instalować urządzenia blisko źródeł ciepła takich jak kaloryfery czy piecyki, itd. **10.** Kratki wentylacyjne kompresora muszą być oddalone od ścianek przynajmniej o 30 cm. **11.** Nie ustawiać produktów poza obręb półek i kratek. **12.** Jeśli powstanie lód na parowniku wywołany przez wilgotność powietrza lub przez produkty przeznaczone do chłodzenia, radzimy zatrzymać kompresor wkładając produkty do specjalnego zbiornika ochłodzonego do tej samej temperatury co urządzenie na czas konieczny do przeprowadzenia operacji usunięcia szronu; W przeciwnym razie kompresor będzie działał nieprzerwanie zużywając niepotrzebnie energię elektryczną i będzie mało wydajny. **13.** Jeśli lodówka nie będzie używana przez pewien czas, należy pozostawić drzwiczki uchylone przynajmniej 30 cm. **14.** Przy wylaczonym chłodzeniu nie należy włączac oświetlenia / neonu".

! **Nasze produkty są przeznaczone do użytku wewnętrznego – instalować ich na zewnątrz lokali czy sklepów.**

PL

## 1. INSTRUKCJE OTWIERANIA OPAKOWANIA

**OPAKOWANIE W POSTACI KARTONOWEGO PUDEŁKA 1a.** Przeciąć taśmę, zdjąć pudełko unosząc je w górę. **OPAKOWANIE W POSTACI DREWNIANEJ SKRZYNI 1b.** Wyciągnąć ostrożnie gwoździe z drewnianych desek. **2.** Wsunąć widły podnośnika między urządzeniem a paletą lub skrzynią. **3.** Unieść w górę urządzenie. **4.** Pozbyć się palety lub skrzyni. **5.** Przykręcić nóżki do regulacji blisko przednich podpórek. **6.** Postawić urządzenie na równej powierzchni, regulując jego ustawienie za pomocą specjalnej nóżki. **7.** Zwrócić uwagę, aby nie pozostawić niczego w opakowaniu przed jego wyrzuceniem. **8.** Dokonać segregacji różnych opakowań w celu ich łatwiejszego recyklingu (Patrz rys.1).

## 2. RĄCZKA

**1.** Rączki znajdują się w woreczku wewnątrz urządzenia. **2.** Zamontować część metalową przy pomocy dwóch śrubek, które znajdują się na stojaku ościeżnicy drzwiowej; dobrze zacisnąć (patrz rys. 2).

## 3. PÓŁKI SIATKOWE Model G

**1.** Ruszty znajdują się wewnątrz urządzenia, na dnie. **2.** Ruszty należy umocować w odpowiednich podporach, których wysokość można regulować (patrz il. 3).

## 4. MYCIE WEWNĘTRZNE

**1.** Umyć elementy wewnętrzne i szyby używając do tego miękkiej gąbki i środków neutralnych. **2.** Wyrzeć do sucha miękką ściereczką.

## 5. MYCIE ZEWNĘTRZNE

**1.** Do szyb używać tych samych produktów co do mycia wewnętrznego. **2.** Usunąć ochronę ze stali panela i z krat (patrz rys. 4).



## 6. PODŁĄCZENIE DO SIECI ELEKTRYCZNEJ

1. Upewnić się czy napięcie i częstotliwość sieci odpowiadają parametrom wskazanym na tabliczce (A) umieszczonej na urządzeniu. 2. Upewnić się czy gniazdko wtyczkowe zasilania jest: **a)** wyposażone w przewód uziomowy. **b)** odpowiednie do prądu nominalnego określonego na tabliczce. **c)** wyposażone w zabezpieczenia zgodnie z normami IEC :- Włacznik magnetyczno-termiczny z  $I_n$ =wartość nominalna podana na tabliczce.- Przekładnia różniczkowa ze skutecznością  $I_d=30$  mA. 3. Sprawdzić czy w pomieszczeniu nie ma ryzyka eksplozji (AD). 4. Przewód zasilający zamontowany do urządzenia to: H05 VVF, przystosowany do użytku wewnątrz pomieszczeń. **Uwaga.:** jeśli urządzenie podczas transportu lub magazynowania zostało błędnie ustawione lub wywrócone, przed podłączeniem go do prądu pozostawić je przynajmniej przez 3 godziny w prawidłowej pozycji. 5. Włożyć wtyczkę do gniazdka (nie używać potrójnych złączek ani złączek redukcyjnych) (patrz rys. 5).

## 7. REGULACJA

Urządzenie posiada regulatory znajdujące z przodu. 1. **Wyłącznik światła:** służy do włączania światła wewnętrznego. 2. **Wyłącznik chłodzenia:** służy do włączania układu chłodzenia. 3. **Ręczne rozmrażanie.** 4. **Wyświetlacz:** pokazuje temperaturę wewnątrz urządzenia. **Termostat:** reguluje temperaturę wewnątrz urządzenia. **A)** pojedyncze naciśnięcie przycisku (5) „**SET lub P**” pozwala na odczytanie ustawionej temperatury komory na wyświetlaczu. Naciskając wielokrotnie przycisk (6) „**UP**” można podnieść temperaturę, a naciskając wielokrotnie przycisk (7) „**DOWN**”- obniżyć temperaturę. 8. **Wyłącznik rotacji:** służy do uruchamiania powierzchni obracających się (patrz il. 6).

## 8. KONTROLA PRAWIDŁOWEGO DZIAŁANIA

**Sprawdzić czy:** 1. Wtyczka włożona do gniazdka. 2. Włacznik lodówki włączony, światelko zielone zapalone. 3. Termometr wskazuje wartość odpowiednią dla wstawionych artykułów. 4. światła w środku urządzenia zapalone. 5. Drzwi dobrze zamknięte. 6. Do urządzenia nie dochodzą promienie słoneczne czy nad urządzeniem nie są ustawione żarówki o dużej mocy. 7. Temperatura pomieszczenia nie przekracza  $+30^{\circ}\text{C}$  U.R.55%, do której to temperatury urządzenie jest przystosowane (Klasa klimatyczna 4). 8. Ma być zapewniony dostęp powietrza do silnika, przed kratką pozostawione wolne miejsca na przynajmniej 30 cm. 9. Wnętrze jest zapełnione w odpowiedni sposób, bez nadmiernego ciężaru na półkach pozostawiając wolne miejsca w celu dobre krążenia zimnego powietrza.

## 9. WYMIANA ŻARÓWEK WEWNĘTRZNYCH

1. Odciąć dopływ prądu. 2. Odkręcić śrubki górnej oprawki. 3. Zdjąć rurkę przezroczystą ochronną. 4. Wymienić rurkę fluoersencyjną. 5. Postępować jak opisano, ale w porządku odwrotnym (patrz rys. 7).

## 10. WYMIANA MAGNETYCZNEJ USZCZELKI DRZWI

1. Otworzyć drzwi. 2. Ująć rękoma uszczelkę i wyciągnąć ją z profilu drzwi. 3. Wymienić ją na nową, uważając aby docisnąć ją na całej powierzchni uszczelki (patrz rys. 8).



## Príručka pre operátora:

1. Otvorenie obalu.
2. Rukoväte
3. Rošty
4. Čistenie vnútorných sklenených panelov
5. Vonkajšie čistenie
6. Napojenie na elektrickú sieť
7. Nastavenie
8. Kontrola správneho fungovania
9. Výmena žiaroviek vnútorného osvetlenia
10. Výmena magnetického tesnenia dverí

## Príručka pre údržbára (str. 46):

1. Čistenie kondenzátora
2. Čistenie vnútorného priestoru
3. Schéma chladicího systému a Elektrická schéma

**! UPOZORNENIE**

**Z bezpečnostných dôvodov je veľmi dôležité, aby tento návod na obsluhu bol uložený v blízkosti prístrojového zariadenia a bol dostupný pre prípadné preštudovanie.**

**1.** Toto prístrojové zariadenie môžu obsluhovať len dospelé osoby. Nedovoľte deťom, aby sa dotýkali ovládacích prvkov alebo sa hrali s prístrojom. **2.** Je zakázané poškodzovať alebo zmeniť vlastnosti prístrojového zariadenia. **3.** Napojenie na elektrickú energiu pri inštalácii prístrojového zariadenia môžu vykonávať len kvalifikovaní elektrikári alebo iní kompetentní pracovníci. **4.** Nikdy sa nepokúšajte prístrojové zariadenie opravovať sami. Opravy, vykonané neskúsenými osobami, môžu zapríčiniť poškodenie alebo vážne poruchy v prevádzke prístrojového zariadenia. **5.** Opravy tohoto prístrojového zariadenia môžu vykonávať výhradne autorizované strediská pre technický servis. Používajte len originálne náhradné diely. **6.** Prístrojové zariadenie nie je vhodné pre konzervovanie iného tovaru ako potravinového. **7.** Výrobca odmieta akúkoľvek zodpovednosť, ak neboli dodržané tieto bezpečnostné normy. Výrobca si vyhradzuje právo na vykonanie akýchkoľvek modifikácií za účelom zlepšenia výroby, bez predchádzajúceho upozornenia. **8.** Prístrojové zariadenie nesmie byť inštalované vonku, vystavené dažďu alebo slnečnému žiareniu. **9.** Neinštalujte prístrojové zariadenie do blízkosti tepelných zdrojov, ako sú napr. kachle, radiátory a pod. **10.** Ventilačné mriežky kompresorovej jednotky musia byť vzdialené od steny aspoň 30 cm. **11.** Potraviny ukladajte tak, aby nepresahovali cez okraje polic alebo roštov. **12.** Pokiaľ by z dôvodu vlhkosti vzduchu alebo z uskladnených potravín dochádzalo k nadmernému vytváraniu sa ľadu vo výparníku, doporučuje sa zastaviť kompresor na dobu potrebnú na odmrázanie a medzitým odložiť tovar na iné chladné miesto s rovnakou teplotou. V opačnom prípade by kompresor pokračoval v prevádzke, čo by spôsobilo zbytočné plytvanie elektrickou energiou a nedostatočný výkon prístrojového zariadenia. **13.** Ak vitrína zostane vypnutá a istú dobu sa nebude používať, nechajte dvere otvorené aspoň na 30 cm. **14.** Nenechávajte zapnuté neónové osvetlenie bez zapojeného chladenia.

**! Naše výrobky sú určené do vnútorných priestorov – neinštalujte ich na vonkajšej strane priestorov / obchodov.****1. OTVORENIE OBALU**

**BALENIE DO KARTÓNOVEJ KRABICE 1a.** Rozrežte sťahovaciu pásku, vyťahnite krabicu smerom dohora. **BALENIE DO DREVENEJ DEBNY 1b.** Odmontujte drevené dosky, pričom dávajte pozor na klinec. **2.** Zasuňte zdvihákové vidlice medzi prístrojové zariadenie a paletu alebo debnu. **3.** Nadvihnite prístrojové zariadenie. **4.** Odstráňte paletu alebo debnu. **5.** Priskrutkujte nastaviteľné nožičky do predných rohov prístrojového zariadenia. **6.** Prístrojové zariadenie postavte na rovnú horizontálnu plochu a vyregulujte ho príslušnou nožičkou. **7.** Pred vyhodnotením obalu skontrolujte, či v ňom nič nezostalo. **8.** Obalové materiály roztriedte podľa zloženia tak, aby ste uľahčili likvidáciu odpadu (Pozri obr. 1).

**2. RUKOVÄTE**

**1.** Rukoväte sa nachádzajú v sáčku vo vnútri prístrojového zariadenia. **2.** Spodnú časť rukoväte primontujte dvomi skrutkami, ktoré sa už nachádzajú v otvoroch na dvernom stĺpiku a utiahnite na doraz (Pozri obr. 2).

**3. ROŠTY - Model G**

**1.** Rošty sú uložené vo vnútri prístrojového zariadenia, úplne na spodku. **2.** Namontujte rošty tak, že ich uložíte na príslušné podpery. Rošty je možné výškovo nastaviť. (Pozri obr. 3).

**4. ČISTENIE VNÚTORNÝCH SKLENEÝCH PANELOV**

**1.** Vnútorné časti a sklenené panely čistíte výlučne mäkkou hubkou a neutrálnymi čistiacimi prípravkami. **2.** Poutierajte mäkkou utierkou.

**5. VONKAJŠIE ČISTENIE**

**1.** Na čistenie sklenených panelov použite rovnaké prípravky ako pri vnútornom čistení. **2.** Vyberte ochrannú pásku z oceľového panelu a z roštov (Pozri obr. 4).



## 6. NAPOJENIE NA ELEKTRICKÚ SIŤ

1. Presvedčte sa, či napätie a frekvencie siete zodpovedajú údajom, uvedeným na údajovom štítku (A) prístrojového zariadenia. 2. Presvedčte sa, či sieťová zásuvka je: **a)** Vybavená uzemneným vodičom. **b)** Vhodná na nominálny prúd, ktorý je uvedený na údajovom štítku. **c)** Vybavená ochranami v zmysle noriem IEC:- Diferenciálnym magnetotermickým vypínačom s  $I_n$  = nominálnou hodnotou, uvedenou na údajovom štítku.- Diferenciálnym vypínačom s citlivosťou  $I_d = 30$  mA. 3. Overte si, či v prostredí nehrozí nebezpečenstvo výbuchu (AD). 4. Napájací kábel namontovaný na prístrojovom zariadení je typu: H05 VVF, vhodný pre vnútorné prostredia. **N.B.:** Ak počas transportu alebo skladovania bolo prístrojové zariadenie postavené chybné do horizontálnej polohy alebo prevrátené hore nohami, nechajte ho odpočinúť aspoň 3 hodiny v správnej polohe predtým, ako ho zapojíte do siete. 5. Zapojte zástrčkovú vidlicu do sieťovej zásuvky (nepoužívajte rozdvojky a reduktory) (Pozri obr. 5).

## 7. NASTAVENIE

Prístrojové zariadenie je vybavené ovládačmi na regulovanie funkcií, umiestnenými na prednej strane zariadenia. 1. **Osvetlenia:** Slúži na zapnutie vnútorného osvetlenia. 2. **Chladienia:** Slúži na zapnutie chladiaceho zariadenia. 3. **Manuálne odmrazovanie.** 4. **Zobrazenie:** Udáva teplotu vo vnútri zariadenia. **Termostat:** Reguluje teplotu vo vnútri zariadenia. **A)** Tlačítko 5 "SET alebo P", stlačené jedenkrát, dovolí zobraziť nastavenú teplotu. Teplotu je možné zmeniť pomocou tlačítka 6 "UP" alebo tlačítka 7 "DOWN". 8. **Vypínač otáčania:** Slúži na zapnutie otáčavých poličiek (Pozri obr. 6).

## 8. KONTROLA SPRÁVNEHO FUNGOVANIA

1. Zástrčková vidlica je zapojená. 2. Vypínač chladiaceho zariadenia je zapnutý a či zelené svetlo je rozsvietené. 3. Teplomer ukazuje hodnotu, vhodnú pre daný typ tovaru. 4. Vnútorné osvetlenie a otáčanie poličiek je zapnuté. 5. Dvere sú dobre zatvorené. 6. Nedopadá slnečné žiarenie na zariadenie alebo ho neožarujú vysokovýkonné osvetlovače. 7. Teplota prostredia neprevyšuje  $+30^{\circ}\text{C}$  a relatívna vlhkosť 55% - pre ktoré hodnoty je prístrojové zariadenie určené (Klimatická trieda 4). 8. Pred roštom musí byť voľný priestor min. 30 cm, aby bol zaručený dostatočný prívod vzduchu do priestoru motora. 9. Vnútorný priestor musí byť správne zaťažený. Poličky nesmú byť príliš preplnené a medzi tovarom musí byť ponechaný dostatočne voľný priestor pre prúdenie studeného vzduchu.

## 9. VÝMENA ŽIAROVIEK VNÚTORNÉHO OSVETLENIA

1. Vypnite prívod elektrickej energie. 2. Vytiahnite upevňovacie skrutky, ktoré držia hornú objímku žiarovky. 3. Snímte priesvitný ochranný kryt trubky. 4. Vymeňte žiarivku (fluorescenčnú trubku). 5. Zopakujte celý postup v opačnom poradí (Pozri obr. 7).

## 10. VÝMENA MAGNETICKÉHO TESNENIA DVERÍ

1. Otvorte dvere. 2. Rukami uchopte tesnenie a vytiahnite ho zo sedla v dvernom profile. 3. Nahradte ho novým tesnením, tesnenie postupne zatlačte po celom obvode (Pozri obr. 8).



## Priložnik za delavca:

1. Navodila za odstranitev embalaže.
2. Ročaj
3. Predali z rešetko
4. Čiščenje notranjih stekel
5. Čiščenje zunanje površine
6. Povezava na električno omrežje
7. Uravnavanje
8. Kontrole za dobro delovanje hladilnika
9. Zamenjava notranjih žarnic
10. Zamenjava magnetičnega tesnila vrat

## Priložnik za vzdrževalno osebje (stran 46):

1. Čiščenje kondenzatorja
2. Čiščenje notranje strukture
3. Shema naprave za hlajenje in električna shema.

### **!** UPOZORNENIE

**Z varnostnih razlogov je zelo pomembno, da ta navodila za uporabo bodo položena v bližini strojnega naprave in bodo dostopna za morebitno popravilo.**

**1.** To strojno napravo lahko uporabljajo le odrasli osebe. Ne dovolite otrokom, da se dotikajo nadzornih elementov ali da igrajo s strojno napravo. **2.** Je prepovedano poškodovati ali spremeniti lastnosti strojnega naprave. **3.** Napajanje na električno energijo pri inštalaciji strojnega naprave lahko izvajajo le kvalificirani električarji ali inštalacijski delavci. **4.** Nikoli ne poskušajte strojno napravo popraviti sami. Popravila, ki jih izvedejo neizkušeni ljudje, lahko povzročijo škodo ali resne pomanjkljivosti v delovanju strojnega naprave. **5.** Popravila strojnega naprave lahko izvajajo le avtorizirane servisne točke za tehnični servis. Uporabljajte le originalne nadomestne dele. **6.** Strojno napravo ni primerno za shranjevanje drugih stvari kot hrane. **7.** Proizvajalec ne prevzema odgovornosti, če niso upoštevane te varnostne norme. Proizvajalec si pridržuje pravico do izvedbe kakršnihkoli sprememb za namen izboljšave izdelka, brez predhodnega opozorenja. **8.** Strojno napravo ne smete postaviti zunaj, na odprtem prostoru ali na direktno sončno svetlobo. **9.** Ne namestite strojnega naprave v bližini toplinskih virov, kot so na primer kamin, radiatorji in podobno. **10.** Ventilačne mrežice kompresorske enote morajo biti oddaljene od stene vsaj 30 cm. **11.** Hrana se mora postaviti tako, da ne presegajo robov polic ali roštev. **12.** Če zaradi vlage v zraku ali zaradi vlažnosti zraka pride do nastanka ledu na hladilni enoti, priporočamo, da kompresor za nekaj časa ustavite, da se odmrzne. Medtem ko se odmrzne, lahko stvari postavite na hladno mesto s podobno temperaturo. V obratnem primeru bi kompresor nadaljeval s delovanjem, kar bi povzročilo nepotrebno porabo električne energije in nezadosten učinek strojnega naprave. **13.** Če vrata ostanejo odprta in dolgo časa ne zaprejo, ne dovolite, da vrata ostanejo odprta za več kot 30 cm. **14.** Nikoli ne pustite svetilke ali neona prilepljene na napravo za hlajenje, če naprava ni prilepljena.

**!** Naši izdelki so proizvedeni za uporabo samo v notranjih prostorih – nikoli ne montirajte te izdelke na odprtih prostorih.

### 1. NAVODILA ZA ODSTRANITEV EMBALAŽE

**EMBALAŽA IZ KARTONA 1a.** Prerežite pakirni trak, sneti karton navzgor. **EMBALAŽA IZ LESENEGA ZABOJA 1b.** Ruvati žeblice iz lesenih desk, biti posebno pozorni na žeblice. **2.** Pozicionirajte vile vilicarja med napravo in paletami ali lesenimi zaboji. **3.** Dvignite napravo. **4.** Odstranite paletami ali zaboji. **5.** Priskrutkujte nastavljive nožičke do prednjih rogov strojnega naprave. **6.** Postavite napravo na horizontalno ravno površino in uravnajte z posebno nožico. **7.** Dobro preverite, da noben del ne ostane v embalaži preden se jo odstrani. **8.** Ločite materiale kateri sestavljajo embalažo glede na njihovo sestavljanje tako da se olajša odvajanje (glej skico 1).

### 2. ROČAJ

**1.** Ročaji so pakirani v eni ovojnici katere se nahaja v opremi. **2.** Montirajte strukturo ročaja z dvema vijakoma kateri so že v luknjah na oporniku vrat; priviti do konca te vijake (glej skico 2).

### 3. PREDALI Z REŠETKO Model G

**1.** Rešetke se nahajajo v notranjem delu naprave, na dnu. **2.** Montirajte rešetke in jih vložite v posebne opornike kateri se lahko naravnajo v višini (glej skico 3).

### 4. ČIŠČENJE NOTRANJIH STEKEL

**1.** Očistite notranje dele in stekla samo z eno mehko gobico in z nevtralnimi čistilnimi sredstvi. **2.** Obrisati z mehkim platnom.

### 5. ČIŠČENJE ZUNANJE POVRŠINE

**1.** Za čiščenje stekel je treba uporabljati enake sredstva kot za čiščenje notranje strukture. **2.** Odstraniti zaščito z kovinske plošče in rešetk (glej skico 4).

SLO



## 6. POVEZAVA NA ELEKTRIČNO OMREŽJE

1. Dobro preveriti, da napetost in frekvenca omrežja so enake kot tiste navedene na tablici **(A)** katera se nahaja na napravi. 2. Dobro preveriti, da vtičnica: **a) ima ozemljitev. b) ustreza nominalnemu toku naveden na tablici. c) ima vse predpisane IEC zaščite:** - magnetotermično stikalo z  $I_n$ =nominalno vrednostjo navedena na tablici - Diferencial z občutljivostjo  $I_d=30$  mA. 3. Dobro preveriti, da naprava ne bo montirana v prostoru kateri je potencialno nevaren za eksplozije (AD). 4. Kabel za napajanje montiran na napravi mora biti "H05 VVF" za notranje prostore. **POZOR:** če je bila naprava napačno postavljena med prevozom ali skladiščenjem (položena vodoravno ali preobrnjena), jo je treba pustiti vsaj 3 ure v pravilnem položaju pred povezavo na električno omrežje. 5. Vtakniti vtičač v vtičnico (ne uporabljati pomožnih vtičnic ali redukcij) (glej skico 5).

## 7. URAVNAVANJE

Naprava je opremljena z komandami za uravnavanje katere so pozicionirane na frontalni strani opreme.

1. **Stikalo za luči:** je potrebno za prižiganje notranje žarnice. 2. **Stikalo za hlajenje:** je potrebno za pogon naprave za hlajenje. 3. **Ročno odtaljevanje.** 4. **Prikaži:** kaže temperaturo v napravi. **A)** Če se samo enkrat pritisne na gumb 5 **"SET ali "P"** je mogoče vizualizirati postavljeno temperaturo, katero je mogoče spremeniti če se večkrat pritisne na gumb 6 **"UP"** (GOR) ali na gumb 7 **"DOWN"** (DOL). 8. **Stikalo za vrtenje:** je potrebno za pogon vrtečih predalov. (glej skico 6).

## 8. KONTROLE ZA DOBRO DELOVANJE HLADILNIKA

1. Vtičač vključen. 2. Stikalo naprave za hlajenje mora biti vključeno, in zelena lučka mora biti prižgana. 3. Temperatura mora biti postavljena na primerno vrednost za hlajenje blaga. 4. Notranje žarnice in vrtenje vključeni. 5. Vrata dobro zaprte. 6. Sončni žarki ali zelo močne žarnice ne smejo sijati direktno na napravo. 7. Ambientna temperatura ne sme biti višja od +30°C - vlažnost 55%, te so vrednosti za katere je bila naprava umerjena (klimatski razred 4). 8. Dobro preveriti, da ima motor dovolj zraka in da ni nobene ovire pred rešetko za vsaj 30 cm. 9. Da notranji prostor je pravilno nabavljen, brez previsoke teže na predalih in da je dovolj prostora za dobri notranji pretok hladnega zraka.

## 9. ZAMENJAVA NOTRANJIH ŽARNIC

1. Izključiti električno napajanje. 2. Odviti vijake za pritrditev okova za žarnice. 3. Odstraniti zaščitni transparent. 4. Zamenjati fluorescenčno cev. 5. Za ponovno montiranje ponoviti postopek v obratno smer (glej skico 7).

## 10. ZAMENJAVA MAGNETIČNEGA TESNILA VRAT

1. Odpreti vrata. 2. Prijeti z rokami tesnilo in ga sneti iz zareze v profilu vrat. 3. Zamenjati staro tesnilo z novim in dobro pritisniti okrog cele obsege (glej skico 8).





I  
UK  
D  
E  
F  
NL  
P  
S  
DK  
FIN  
B  
GR  
CZ  
EE  
LV  
LT  
H  
M  
PL  
SK  
SLO

- I** Manuale del manutentore
- UK** Maintenance manual
- D** Wartungshandbuch
- E** Manual de mantenimiento
- F** Manuel du préposé à l'entretien
- NL** Onderhoudshandleiding
- P** Manual do técnico de manutenção
- S** Manual för underhållspersonalen
- DK** Vejledning til vedligeholdelsespersonale
- FIN** Huolto-opas
- B** Handleiding van de persoon belast met het onderhoud
- GR** Εγχειρίδιο συντηρητή
- CZ** Pokyny pro údržbu
- EE** Hooldusjuhend
- LV** Instrukcija tehniskās apkopes darbiniekam
- LT** Techninio aptarnavimo darbuotojo vadovas
- H** Karbantartási kézikönyv
- M** Manwal għall-manutenzjoni
- PL** Podrecznik obsługi konserwacyjnej
- SK** Príručka pre údržbára
- SLO** Priročnik za vzdrževalno osebje



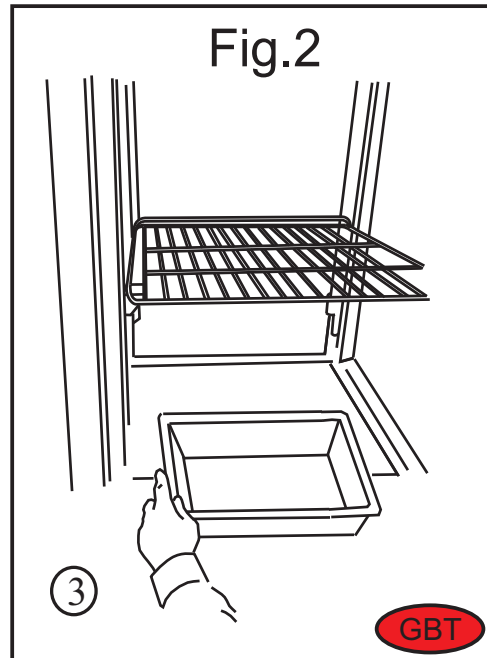
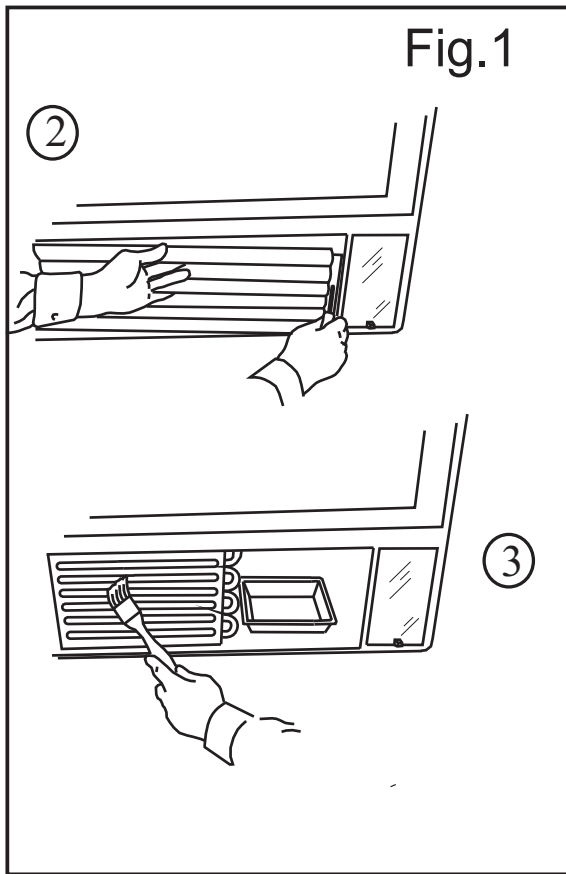

**Attenzione, non riempire completamente i ripiani espositivi per consentire un corretto deflusso dell'aria fredda interna.**

**Attention: do not fill up completely the exposition shelves in order to permit a correct internal cold air flow**

**Achtung: Fuellen Sie bitte die Expositions Regale nicht komplett auf, um eine korrekte Zirkulierung von kalter Luft zu haben**

**Attention: ne pas remplir complètement les étagères expositives pour permettre un écoulement correct de l'air froide interne.**

**Cuidado: no llenar totalmente los estantes exposidores para permitir un correcto flujo de aire frio interior.**

- I
- UK
- D
- E
- F
- NL
- P
- S
- DK
- FIN
- B
- GR
- CZ
- EE
- LV
- LT
- H
- M
- PL
- SK
- SLO





I

UK

D

I

## 1. PULIZIA DEL CONDENSATORE

1. Togliere l'alimentazione elettrica, agendo sull'interruttore generale e sfilando la spina dalla presa. 2. Togliere le viti della griglia anteriore e rimuoverla. 3. Con un pennello eliminare lo strato di pulviscolo dalle alette del condensatore. 4. Con l'aspirapolvere togliere la polvere residua. 5. Rimontare la griglia e ripristinare l'alimentazione elettrica (Vedi Fig.1).

## 2. PULIZIA INTERNA

**Modello G** 1. Togliere l'alimentazione. 2. Aprire le porte e togliere la merce in conservazione. 3. Pulire le pareti e gli accessori con una spugna inumidita d'acqua e bicarbonato di sodio ed asciugare accuratamente. **Modello GBT** 1. Togliere l'alimentazione. 2. Aprire le porte e togliere la merce in conservazione. 3. Porre sul fondo un recipiente che raccolga l'acqua di sbrinamento. 4. Lasciare la porta aperta, e attendere il totale sbrinamento delle griglie. **N.B.** Non usare corpi metallici appuntiti nel tentativo di rimuovere il ghiaccio dall'evaporatore. 5. Pulire le pareti e gli accessori con una spugna inumidita d'acqua e bicarbonato di sodio. 6. Asciugare con cura ogni cosa prima di rimettere in funzione l'apparecchiatura (vedi Fig. 2).

UK

## 1. CLEANING THE CONDENSER

1. Switch off the appliance by turning off the power switch and pulling the plug out of the socket. 2. Unscrew the screws attaching the front grille and then remove it. 3. Remove the dust from the condenser's fins using a paintbrush. 4. Use a vacuum cleaner to remove any remaining dust. 5. Refit the grille and switch on the electricity supply (see figure 1).

## 2. INTERNAL CLEANING

**Model G:** 1. Switch off the appliance. 2. Open the doors and remove the refrigerated goods. 3. Wipe the sides and accessories with a sponge dipped in water with a little sodium bicarbonate. Dry with care. **Model GBT:** 1. Switch off the appliance. 2. Open the door and remove the refrigerated goods. 3. Place a container at the bottom to collect the defrosting water. 4. Leave the door open and wait for the grilles to be completely defrosted. **N.B.** Do not use pointed metal tools to remove the ice from the evaporator. 5. Wipe the sides and accessories with a sponge dipped in water with a little sodium bicarbonate. 6. Dry everything carefully before switching the appliance on again (see figure 2).

D

## 1. REINIGUNG DES KONDENSATORS

1. Schalten Sie den Strom ab, indem Sie den Hauptschalter betätigen und den Stecker aus der Steckdose ziehen. 2. Befestigungsschrauben lösen und das vordere Gitter abnehmen. 3. Mit einem Pinsel den Staub von den Lamellen des Kondensators entfernen. 4. Mit einem Staubsauger den restlichen Staub beseitigen. 5. Gitter wieder einbauen und die Stromversorgung wieder herstellen (siehe Abbildung 1).

## 2. INNERE REINIGUNG

**Modell G** 1. Strom wie abschalten. 2. Türen öffnen und aufbewahrte Waren herausnehmen. 3. Mit einem mit Wasser befeuchteten Schwamm und etwas Natron Wände und Zubehör reinigen, dann sorgfältig abtrocknen. **Modell GBT** 1. Strom wie abschalten. 2. Türen öffnen und aufbewahrte Waren herausnehmen. 3. Stellen Sie einen Behälter für des Abtauwasser auf den Boden. 4. Lassen Sie die Tür offen und warten Sie, bis die Gitter völlig abgetaut sind. **NB:** Keine scharfen oder spitzen Metallwerkzeuge benutzen, um das Eis von dem Verdampfer zu entfernen. 5. Mit einem mit Wasser befeuchteten Schwamm und etwas Natron Wände und Zubehör reinigen. 6. Trocknen Sie sorgfältig alles ab, bevor sie das Gerät wieder in Betrieb setzen (siehe Abb. 2).



## E

### 1. LIMPIEZA DEL CONDENSADOR

1. Desconectar la alimentación eléctrica apagando el interruptor general y extrayendo el enchufe.
2. Sacar con un destornillador los tornillos de fijación de la rejilla anterior y sacar la rejilla. 3. Con un pincel eliminar el polvo de las aletas del condensador. 4. Con la aspiradora quitar el polvo residual.
5. Ensamblar nuevamente la rejilla y conectar la alimentación eléctrica (Véase figura 1).

### 2. LIMPIEZA INTERNA

**Modelo G 1.** Desconectar la energía eléctrica. 2. Abrir las puertas y quitar la mercancía en conservación. 3. Limpiar las paredes y los accesorios con una esponja humedecida con agua y un poco de bicarbonato de sodio y secar cuidadosamente. **Modelo GBT 1.** Desconectar la energía eléctrica. 2. Abrir las puertas y quitar la mercancía en conservación. 3. Colocar en el fondo un recipiente que recoja el agua de descongelación. 4. Dejar la puerta abierta y esperar a que las rejillas se descongelen por completo.

**Nota:** Evitar el uso de utensilios metálicos cortantes o con puntas con la intención de quitar el hielo en el evaporador. 5. Limpiar las paredes y los accesorios con una esponja humedecida con agua y bicarbonato de sodio. 6. Secar con cuidado cada uno de los elementos antes de volver a poner el equipo en funcionamiento (Véase figura 2).

## F

### 1. NETTOYAGE DU CONDENSEUR

1. Couper la tension électrique en agissant sur l'interrupteur général et en détachant ensuite la fiche de sa prise. 2. Retirer la grille avant après avoir enlevé les vis de fixation. 3. À l'aide d'un pinceau, éliminer la couche de poussière des ailettes du condenseur. 4. À l'aide d'un aspirateur, éliminer la poussière résiduelle. 5. Remonter la grille et rebrancher la vitrine (voir illustration 1).

### 2. NETTOYAGE INTERNE

**Modèle G 1.** Couper le courant électrique. 2. Ouvrir la porte et retirer la marchandise entreposée. 3. Nettoyer les parois et les accessoires avec une éponge imbibée d'eau mélangée à un peu de bicarbonate de soude et essuyer soigneusement. **Modèle GBT 1.** Couper le courant électrique. 2. Ouvrir la porte et retirer la marchandise entreposée. 3. Disposer sur le fond un récipient pour recueillir l'eau de dégivrage. 4. Laisser la porte ouverte et attendre le dégivrage total des grilles. **N.B. :** ne pas utiliser de corps métalliques pointus pour enlever la glace de l'évaporateur. 5. Nettoyer les parois et les accessoires avec une éponge imbibée d'eau mélangée à un peu de bicarbonate de soude. 6. Essuyer soigneusement chaque élément avant de remettre l'appareil en fonction (voir illustration 2).

## NL

### 1. HET REINIGEN VAN DE KOELINSTALLATIE

1. Schakel de elektriciteit van het apparaat uit met behulp van de hoofdschakelaar en door de stekker vervolgens uit het stopcontact te halen. 2. Verwijder de schroeven van het rooster aan de voorkant en neem het rooster weg. 3. Met een kwastje de stoflaag van de koelribben verwijderen. 4. Gebruik een stofzuiger om de rest van het stof te verwijderen. 5. Plaats het rooster terug en sluit de elektriciteit weer aan (zie fig. 1).

### 2. HET REINIGEN VAN DE BINNENKANT

**Model G 1.** Schakel de elektriciteit. 2. Open de deuren en haal de opgeslagen producten eruit. 3. De wanden en de toebehoren met een in water met natriumbicarbonaat vochtig gemaakte spons schoonmaken en vervolgens zorgvuldig afdrogen. **Model GBT 1.** Schakel de elektriciteit. 2. Open de deuren en haal de opgeslagen producten eruit. 3. Zet een bak op de bodem om het water op te vangen dat bij het ontdooien ontstaat. 4. De deur openlaten en wachten tot de roosters volledig ontdooid zijn. **N.B.:** Geen scherpe metalen voorwerpen of voorwerpen met scherpe punten gebruiken om het ijs van de verdampers te verwijderen. 5. De wanden en de toebehoren met een in water met natriumbicarbonaat vochtig gemaakte spons schoonmaken. 6. Alles zorgvuldig afdrogen, alvorens het apparaat weer in werking te zetten (zie fig. 2).

E

F

NL



## P

### 1. LIMPEZA DO CONDENSADOR

1. Desligue a alimentação eléctrica, actuando no interruptor geral e extraíndo a ficha da própria tomada. 2. Tire os parafusos da grelha dianteira e remova-a. 3. Com um pincel elimine a camada de poeira das aletas do condensador. 4. Com o aspirador de pó, elimine os resíduos de pó. 5. Volte a montar a grelha e ligue novamente a alimentação eléctrica (ver a Fig. 1).

### 2. LIMPEZA INTERNA

**Modelo G 1.** Desligue a alimentação. 2. Abra as portas e tire a mercadoria conservada. 3. Limpe as paredes e os acessórios com uma esponja humedecida com água e bicarbonato de sódio e enxugue cuidadosamente. **Modelo GBT 1.** Desligue a alimentação. 2. Abra as portas e tire a mercadoria conservada. 3. Coloque no fundo um recipiente para recolher a água de descongelamento. 4. Deixe a porta aberta e aguarde o total descongelamento das grelhas. **NOTA.** Evite o uso de corpos metálicos pontiagudos na tentativa de remover o gelo do evaporador. 5. Limpe as paredes e os acessórios com uma esponja humedecida com água e bicarbonato de sódio. 6. Enxugue cuidadosamente o conjunto antes de recolocar em funcionamento a aparelhagem (ver a Fig. 2).

P

S

DK

## S

### 1. RENGÖRING AV KONDENSORN

1. Slå från eltilförseln med huvudströmbrytaren och dra ut kontakten ur uttaget. 2. Lossa fästskruvarna från det främre gallret och ta bort det. 3. Avlägsna dammlagret från kondensorns flänsar med en pensel. 4. Dammsug bort resterande damm mellan flänsarna. 5. Sätt på gallret igen och koppla på strömmen (Se fig. 1).

### 2. INVÄNDIG RENGÖRING

**Modell G 1.** Bryt strömförsörjningen. 2. Öppna dörrarna och ta ut varorna som förvaras i kylskåpet. 3. Rengör väggarna och alla delar inuti kylskåpet med en svamp som är fuktad med vatten och natriumbikarbonat. Torka noga. **Modell GBT 1.** Bryt strömförsörjningen. 2. Öppna dörrarna och ta ut varorna som förvaras i kylskåpet. 3. Placera en behållare för avfrostningsvattnet i botten. 4. Låt dörren vara öppen och vänta tills gallren är helt avfrostade. **OBS.** Använd inte metallföremål för att avlägsna is från förångaren. 5. Rengör väggarna och alla delar inuti kylskåpet med en svamp som är fuktad med vatten och natriumbikarbonat. 6. Torka noggrant av alla delar innan du sätter i gång apparaten igen (se fig. 2).

## DK

### 1. RENGØRING AF KONDENSATOREN

1. Afbryd for strømmen ved slukke for hovedafbryderen og ved at trække stikket ud. 2. Afmonter skruerne der holder forribben og fjern ribben. 3. Fjern støvlaget fra kondensatorens vinger med en pensel. 4. Benyt en støvsuger for at fjerne resten af støvet. 5. Montér ribben igen og tænd for strømmen (Jvf. fig. 1).

### 2. INDVENDIG RENGØRING

**Model G 1.** Afbryd for elektriciteten således. 2. Åbn dørene og fjern kølevarerne. 3. Rengør ruderne og tilbehør med en svamp dyppet i vand med lidt natrium bikarbonat. Tør omhyggeligt efter. **Model GBT 1.** Afbryd for elektriciteten således. 2. Åbn dørene og fjern kølevarerne. 3. Sæt en bakke i bunden til opsamling af afrimningsvandet. 4. Lad døren stå åben, og afrim trådhylderne helt. **PAS PÅ** Der må ikke benyttes spidse metal genstande til at fjerne isen fra fordampere. 5. Rengør ruderne og tilbehør med en svamp dyppet i vand med lidt natrium bikarbonat 6. Tør alting omhyggeligt efter inden apparatet startes igen (Jvf. Fig. 2).



## FIN

### 1. KONDENSAATTORIN PUHDISTUS

1. Katkaise sähkövirta yleiskatkaisimella ja irrota pistoke pistorasiasta. 2. Irrota eturitilän ruuvit ja irrota ritilä. 3. Poista pöly kondensaattorien evistä harjalla. 4. Poista jäljelle jäänyt pöly pölynimurilla. 5. Asenna ritilä takaisin paikalleen ja kytke sähkö (katso kuva 1).

### 2. SISÄPUOLEN PUHDISTUS

**Malli G 1.** Kytke sähkö ohjeiden mukaisesti. 2. Avaa ovi ja poista tuotteet. 3. Puhdista seinät ja lisäosat veteen ja natriumbikarbonaattiin kostutetulla sienellä. Kuivaa huolellisesti. **Malli GBT 1.** Kytke sähkö ohjeiden mukaisesti. 2. Avaa ovi ja poista tuotteet. 3. Aseta pohjalle astia, johon sulatusvesi voidaan kerätä. 4. Jätä ovi auki ja anna ritilöiden sulaa kokonaan. **HUOM:** Älä yritä poistaa jäätä terävillä metalliesineillä. 5. Puhdista seinät ja lisäosat veteen ja natriumbikarbonaattiin kostutetulla sienellä. 6. Kuivaa kaikki osat huolellisesti ennen kuin laite käynnistetään uudelleen (katso kuva 2).

## B

### 1. SCHOONMAAK VAN DE KOELINSTALLATIE

1. Schakel de elektrische voeding uit middels de hoofdschakelaar en haal de stekker uit het stopcontact. 2. De schroeven van het rooster aan de voorkant losdraaien en het rooster verwijderen. 3. Verwijder met een kwastje het stoflaagje op de ribben van de koelinstallatie. 4. Verwijder met een stofzuiger het overige stof tussen de ribben. 5. De rooster weer terug monteren en de stroomtoevoer herstellen (zie fig. 1).

### 2. SCHOONMAAK VAN DE BINNENKANT

**Model G 1.** De voeding loskoppelen. 2. De deuren openen en de bewaarde goederen wegnemen. 3. De wanden en de accessoires schoonmaken met een met water en een beetje natriumbicarbonaat bevochtigde spons en zorgvuldig afdrogen. **Model GBT 1.** De voeding loskoppelen. 2. De deuren openen en de bewaarde goederen wegnemen. 3. Zet een kuipje op de bodem om het ontdooiwater op te vangen. 4. De deur openlaten en wachten tot de roosters volledig ontdooid zijn. **N.B.:** Vermijd het gebruik van puntige metalen voorwerpen om het ijs te verwijderen van de verdamper. 5. De wanden en de accessoires schoonmaken met een met water en een beetje natriumbicarbonaat bevochtigde spons. 6. Alles zorgvuldig afdrogen, vooraleer het toestel weer terug in werking te stellen (zie fig. 2).

## GR

### 1. ΚΑΘΑΡΙΟΤΗΤΑ ΤΟΥ ΣΥΜΠΥΚΝΩΤΗ

1. Αφαιρέστε την ηλεκτρική τροφοδοσία, ενεργώντας επί του γενικού διακόπτη και αφαιρώντας το βύσμα από την υποδοχή. 2. Μετακινήστε το πρόσθιο πλέγμα, αφού βγάλετε τις βίδες. 3. Με ένα πινέλο αφαιρέστε τη στρώση σκόνης από τα πτερύγια του συμπυκνωτή. 4. Με την ηλεκτρική σκούπα αφαιρέστε τα υπολείμματα σκόνης. 5. Συναρμολογήστε εκ νέου το πλέγμα και επαναφέρατε την ηλεκτρική τροφοδοσία (βλέπε Εικ.1).

### 2. ΕΣΩΤΕΡΙΚΗ ΚΑΘΑΡΙΟΤΗΤΑ

**Μοντέλο G 1.** Αφαιρέστε την τροφοδοσία όπως περιγράφεται. 2. Ανοίξτε την πόρτα και αφαιρέστε το εμπόρευμα υπό διατήρηση. 3. Καθαρίστε τα τοιχώματα και τα εξαρτήματα με ένα υγρό σφουγγάρι με νερό και λίγο διττανθρακικό νάτριο και στεγνώστε προσεκτικά. **Μοντέλο GBT 1.** Αφαιρέστε την τροφοδοσία όπως περιγράφεται. 2. Ανοίξτε την πόρτα και αφαιρέστε το εμπόρευμα υπό διατήρηση. 3. Βάλτε στο βάθος ένα δοχείο, που συλλέγει το νερό της απόψυξης. 4. Αφήστε την πόρτα ανοιχτή και αναμείνατε έως την πλήρη απόψυξη των πλεγμάτων. **Σημειώστε.** Μη χρησιμοποιείτε μεταλλικά μυτερά σώματα κατά την προσπάθεια να μετακινηθεί ο πάγος από τον εξατμιστήρα. 5. Καθαρίστε τα τοιχώματα και τα εξαρτήματα με ένα υγρό σφουγγάρι με νερό και λίγο διττανθρακικό νάτριο. 6. Στεγνώστε προσεκτικά (βλέπε Εικ. 2).

FIN

B

GR



CZ

### 1. ČIŠTĚNÍ KONDENZÁTORU

1. Odpojte přívod elektrické energie stisknutím hlavního vypínače a vytáhněte zástrčku ze sítě. 2. Vyšroubujte šrouby, které drží přední rošt a sejměte jej. 3. Štětcem odstraňte prach z lopatek kondenzátoru. 4. Odsávačem vysajte zbylý prach. 5. Přimontujte rošt a zapojte zařízení zpět do elektrické sítě (viz obr. 1).

### 2. ČIŠTĚNÍ VNITŘKU

**Mod. G.** 1. Odpojte přívod elektrické energie. 2. Otevřete dvířka a vyjměte uložené zboží. 3. Očistěte stěny a příslušenství vlhkou houbou s trochou bikarbonátu sodného a důkladně osušte. **Mod. GBT.** 1. Odpojte přívod elektrické energie. 2. Otevřete dvířka a vyjměte uložené zboží. 3. Položte na dno boxu nádobu na sběr vody po odmrazení. 4. Nechte otevřená dvířka a počkejte, až se rošty zcela odmrazí. **POZN.** Pro odstraňování ledu z výparníku nepoužívejte v žádném případě špičaté kovové nástroje. 5. Očistěte stěny a příslušenství vlhkou houbou s trochou bikarbonátu sodného. 6. Vše důkladně osušte a zařízení znovu zapněte (viz obr. 2).

EE

### 1. KONDENSAATORI PUHASTAMINE

1. Lülitada elektritoide pistikupesaga juhtlülitist välja ja tõmmata seejärel pistik pistikupesast välja. 2. Keerata katteresti kinnituskruid lahti ja võtta rest välja. 3. Puhastada pintsliga tolmukord kondensaatori ribidelt. 4. Eemaldada ülejäänud tolm tolmuimejaga. 5. Asetada rest kohale tagasi ja lülitada elektritoide sisse (vt Joon. 1).

### 2. SISEPUHASTUS

**Mudel G** 1. Lülitada elektritoide välja. 2. Avada ukсед ja võtta säilitatav kaup välja. 3. Puhastada seinad ja lisatarvikud veega niisutatud käsna ja vähese söögisoodaga, ja kuivatada hoolikalt. **Mudel GBT** 1. Lülitada elektritoide välja. 2. Avada ukсед ja võtta säilitatav kaup välja. 3. Asetada põhjale nõu sulatusvee kogumiseks. 4. Jätta uks lahti ja lasta restidel täielikult lahti sulada. **NB:** Mitte kasutada teravaid metallesemeid aurustilt jää eemaldamiseks. 5. Puhastada seinad ja lisatarvikud veega niisutatud käsna ja söögisoodaga. 6. Kuivatada kõik osad hoolikalt enne seadme uuesti sisse lülitamist (vt Joon. 2).

LV

### 1. KONDENSATORA TĪRĪŠANA

1. Atslēgt elektroenerģijas padevi gan izslēdzot kopējo slēdzi, gan izņemot kontaktdakšu no rozetes. 2. Ar skrūvgriezi izskrūvēt skrūves, kas nostiprina priekšējās restes, un jānoņem restes. 3. Ar otiņu notīrīt putekļu kartiņu no kondensatora lāpstiņas. 4. Ar putekļusūcēju jānotīra atlikušie putekļi. 5. Jāuzliek un jānostiprina atpakaļ restes un jāpieslēdz iekārta elektrotīklam (skat. 1. att.).

### 2. IEKŠĒJĀS NODAĻAS TĪRĪŠANA

**Modelis „G”** 1. Atvienojiet iekārtu no elektroenerģijas tīkla. 2. Atveriet durtiņas un pārvietojiet preces produktus uzglabāšanas vietā. 3. Notīriet iekārtas sienas un aksesuārus ar mīkstu sūkli, kas samitrināts ūdenī, kuram neredzams daudz pievienota soda, tad noslaukiet sausu. **Modelis „GBT”** 1. Atvienojiet iekārtu no elektroenerģijas tīkla. 2. Atveriet durtiņas un pārvietojiet preces/produktus uzglabāšanas vietā. 3. Novietojiet apakšā konteineri atļaidinātā ūdens savākšanai. 4. Atstājiet durtiņas atvērtas un ļaujiet, lai režģīši pilnībā atļaidinās. **Ievērojiet:** nekādā gadījumā nelietojiet asus metāla priekšmetus, lai notīrītu ledu, apsardzījumu no iztvaicētāja. 5. Notīriet iekārtas sienas un aksesuārus ar mīkstu sūkli, kas samitrināts ūdenī, kuram neredzams daudz pievienota soda. 6. Rūpīgi noslaukiet sausu, pirms iekārtu pieslēdzat atpakaļ (skat. 2. att.).



## LT

### 1. KONDENSATORIAUS VALYMAS

1. Atjungti maitinimo įtampą bendruoju jungikliu bei ištraukti kištuką iš elektros lizdo. 2. Išsukti tvirtinimo varžtus priekinėse grotelėse bei nuimti pačias groteles. 3. Šepetėliu pašalinti dulkelių sluoksnį nuo kondensatoriaus mentelių. 4. Siurbliu pašalinti likusias dulkes. 5. Vėl prisukti groteles ir pajungti elektros maitinimą. (žr. 1 pav.)

### 2. VIDAUS VALYMAS

**Modeliui G** 1. Atjungti maitinimo įtampą. 2. Atidaryti dureles ir išimti viduje laikomas prekes. 3. Išvalyti sienas ir aksesuarus vandenyje su natrio bikarbonatu suvilgyta kempine ir kruopščiai viską nusausti.

**Modeliui GBT** 1. Atjungti maitinimo įtampą. 2. Atidaryti dureles ir išimti viduje laikomas prekes. 3. Ant dugno padėti indą, į kurį sutekėtų atitirpinimo metu susidarantis vanduo. 4. Dureles palikti atdaras ir palaukti, kol grotelės visai atitirps. **N.B.** Nebandyti šalinti ledo nuo garintuvo aštriais metaliniais įrankiais. 5. Sienes ir aksesuarus išvalyti vandenyje su trupučiu natrio bikarbonato suvilgyta kempine. 6. Prieš vėl įjungiant, viską kruopščiai nusausti (žr. 2 pav.).

## H

### 1. A KONDENZÁTOR TISZTÍTÁSA

1. Az általános megszakító állításával és a csatlakozódugónak az aljzatból való kihúzásával kapcsolja le a hálózati csatlakozást. 2. Csavarozza ki az elülső rács rögzítőcsavarjait és vegye le a rácsot. 3. Egy ecsettel távolítsa el a kondenzátor bordáiról a finom porréteget. 4. A porszívóval távolítsa el a maradék port. 5. Szerelje vissza a rácsot és kösse be a hálózati csatlakozást (lásd 1.ábra).

### 2. A BELTÉR TISZTÍTÁSA

**G Modell** 1. A le a hálózati csatlakozást. 2. Nyissák ki az ajtókat és vegyék ki a tartósított árut.

3. Tisztítsák meg az oldalfalakat és a tartozékokat egy szóda-bikarbónás vízzel megnedvesített szivaccsal majd gondosan szárítsák meg. **GBT Modell** 1. A le a hálózati csatlakozást. 2. Nyissák ki az ajtókat és vegyék ki a tartósított árut. 3. Tegyenek az aljába egy edényt a leolvasztott víz összegyűjtéséhez.

4. Hagyják nyitva az ajtót és várják meg a rácsok teljes leolvasztását. **Megj.:** Ne használjanak hegyes fémtárgyakat a jégnek a párologtatóból történő eltávolításához. 5. Tisztítsák meg az oldalfalakat és a tartozékokat egy szóda-bikarbónás vízzel megnedvesített szivaccsal. 6. Minden részt gondosan szárítsanak meg, mielőtt ismét üzembe helyezik (lásd 2. ábra).

## M

### 1. TINDIF TAL-KONDENSATUR

1. Itfi l-appliance billi titfi l-iswičc li jghaddi l-kurrent u aqla' il-plakka 'l barra mis-sokkit. 2. Neħħi l-iskorfini li jgħaqdu l-bieba ta' quddiem u mbagħad neħħi l-bieba. 3. Uża pinzell biex tneħħi t-trab minn ġol-ġnub tal-kondensatur. 4. Uża l-vacuum cleaner biex tneħħi t-trab li jista' jifdal. 5. Erga' poġġi l-bieba f'postha u ixgħ el l-appliance (ara figura 1).

### 2. TINDIF FUQ ĠEWWA

**Mudell G** 1. Neħħi l-ikel. 2. Iftaħ il-bibien u neħħi l-affarijiet li jinsabu konservati. 3. Naddaf l-uçuħ u l-aċċessorji bi sponża umda b'ilma u bikarbonat tas-sodju u xxotta b'attenzjoni. **Mudell GBT** 1. Neħħi l-affarijiet ta' l-ikel. 2. Iftaħ il-bibien u neħħi l-affarijiet li jinsabu konservati. 3. Qieghed fil-qiegh reċipjent li jiġbor fih l-ilma mid-defrost. 4. Ħalli l-bieba miftuħa, u ħalli l-gradilji jiddefrostaw kollha. **N.B.** Tużax metall ippuntat biex tneħħi s-silġ mill-evaporatur. 5. Naddaf il-panewijiet u l-aċċessorji bi sponża umda u bikarbonat tas-sodju. 6. Ixxotta b'attenzjoni kull ħaġa qabel ma terġa tibda tħaddem (ara Fig. 2).

LT

H

M



PL

### 1. CZYSZCZENIE KONDENSATORA

1. Odciąć dopływ prądu, wyłączając włącznik i wyciągając wtyczkę z gniazdka. 2. Odkręcić śrubki przytrzymujące przednią kratę i wyciągnąć ją. 3. Przy pomocy pędzelka wyeliminować warstwę kurzu z łopatek kondensatora. 4. Odkurzaczem wciągnąć pozostały kurz. 5. Zamontować kratę i podłączyć do prądu. (patrz rys.1).

### 2. CZYSZCZENIE WENĘTRZNE

**Model G 1.** Odłączyć zasilanie. 2. Otworzyć drzwi i wyjąć przechowywane produkty. 3. Czyścić ścianki i akcesoria gąbką zwilżoną wodą i dwuwęglanu sodu (sodą oczyszczaną) następnie dokładnie osuszyć.

**Model GBT 1.** Odłączyć zasilanie. 2. Otworzyć drzwi i wyjąć przechowywane produkty. 3. Na dnie ustawić pojemnik na wodę powstałą w skutek rozmrażania. 4. Przy otwartych drzwiach czekać aż szron i lód na półkach stopnieje. **N.B.** Nie używać ostrych narzędzi metalowych do usuwania lodu z parownika. 5. Czyścić ścianki i akcesoria gąbką zwilżoną wodą i dwuwęglanu sodu (sodą oczyszczaną). 6. Dokładnie osuszyć wszystkie elementy przed ponownym podłączeniem urządzenia do sieci (patrz rys.2).

SK

### 1. ČISTENIE KONDENZÁTORA

1. Vypnite prívod elektrickej energie na hlavnom vypínači a vytiahnite zástrčkovú vidlicu zo zásuvky. 2. Vytiahnite upevňovacie skrutky z predného roštu a vyložte samotný rošt. 3. Štetcom odstráňte prach, usadený na lopatkách kondenzátora. 4. Vysávačom odstráňte zbytok prachu. 5. Opätovne namontujte rošt a obnovte napájanie elektrickým prúdom (Pozri obr. 1).

### 2. ČISTENIE VNÚTORNÉHO PRIESTORU

**Model G 1.** Vypnite prívod elektrickej energie. 2. Otvorte dvere a vyberte konzervovaný tovar. 3. Očistite steny a príslušenstvo hubkou, namočenou vo vode s trochou bikarbonátu sodného a starostlivo osušte.

**Model GBT 1.** Vypnite prívod elektrickej energie. 2. Otvorte dvere a vyberte konzervovaný tovar. 3. Na dno boxu vložte vhodnú nádobu na zber odmrázenej vody. 4. Dvere nechajte otvorené a počkajte, kým sa rošty úplne neodmrazia. **N.B.** Na odstraňovanie ľadu zo stien výparníka nepoužívajte zahrotené kovové nástroje. 5. Očistite steny a príslušenstvo hubkou, namočenou vo vode s trochou bikarbonátu sodného. 6. Predtým ako opäť uvediete prístrojové zariadenie do chodu, všetko starostlivo osušte (Pozri obr. 2).

PL

SK

SLO

SLO

### 1. ČIŠČENJE KONDENZATORJA

1. Izključiti električno napajanje in splošno stikalo, sneti vtičač iz vtičnice. 2. Odviti vijake za pritrditev sprednje rešetke in odstraniti rešetko. 3. Odstraniti prah na rebrih kondenzatorja z enim čopičem. 4. Odstraniti ostali prah z sesalnikom. 5. Ponovno montirati rešetko in vključiti električno napajanje (glej skico 1).

### 2. ČIŠČENJE NOTRANJE STRUKTURE

**Model G 1.** Izključiti električno napajanje. 2. Odpreti vrata in odstraniti shranjeno blago. 3. Očistiti stene in dodatne dele z vlažno gobo (voda in soda bikarbona) in dobro obrisati. **Model GBT 1.** Izključiti električno napajanje. 2. Odpreti vrata in odstraniti shranjeno blago. 3. Postaviti na dno naprave eno skledico za nabiranje vode. 4. Pustiti vrata odprte in počakati da se sloj ledu popolnoma odtali iz rešetak. **POZOR:** ne uporabljati kovinskih, ostrih in koničastih predmetov za odstranitev ledu. 5. Očistiti stene in dodatne dele z vlažno gobo (voda in soda bikarbona). 6. Dobro obrisati vse dele preden se napravo ponovno vključi (glej skico 2).



- I
- UK
- D
- E
- F
- NL
- P
- S
- DK
- FIN
- B
- GR
- CZ
- EE
- LV
- LT
- H
- M
- PL
- SK
- SLO

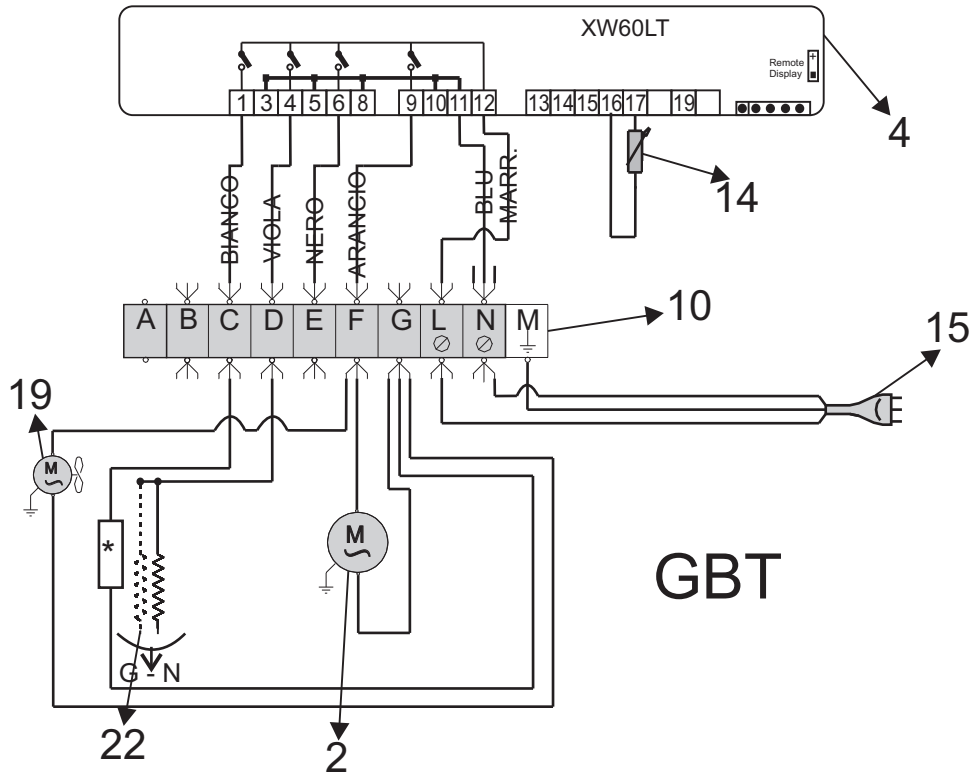
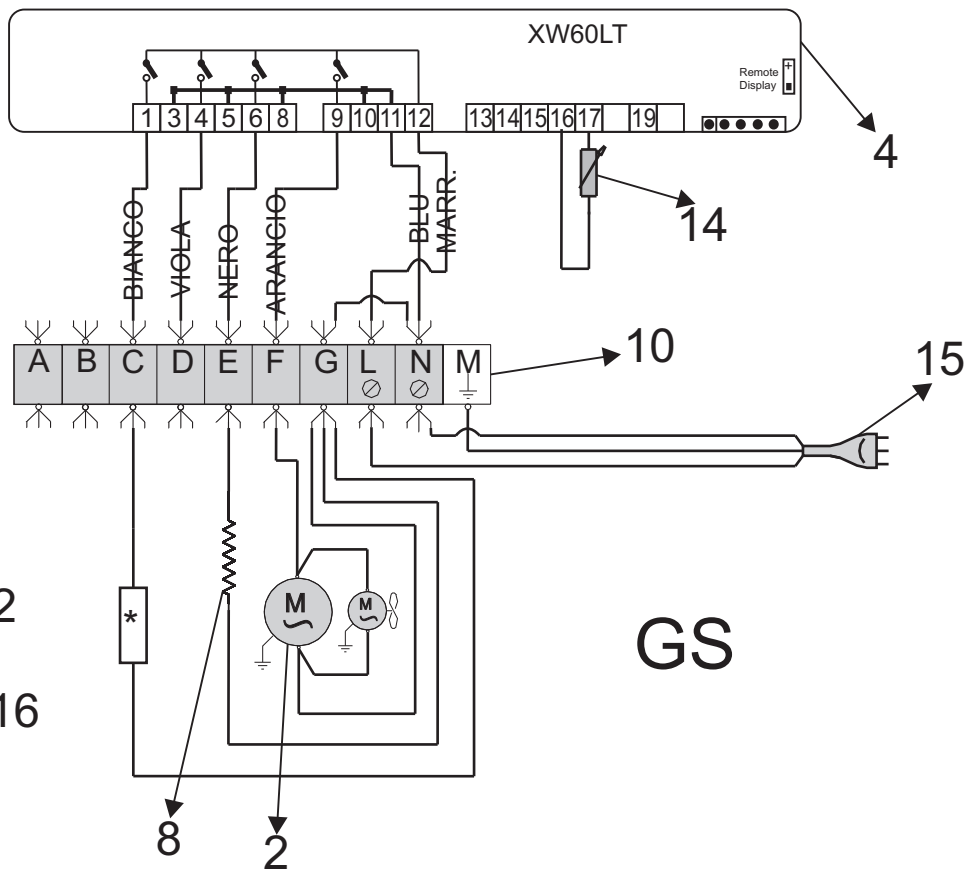
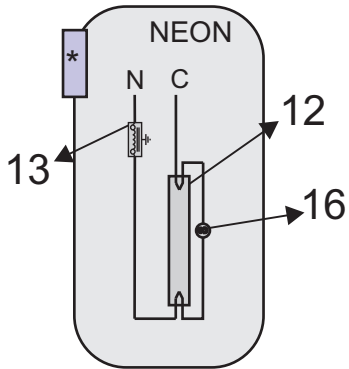
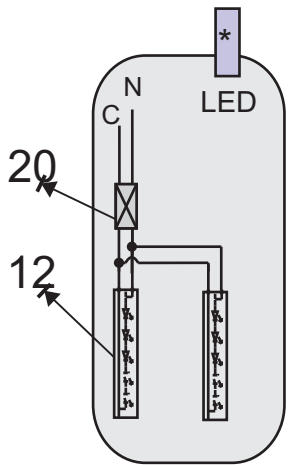
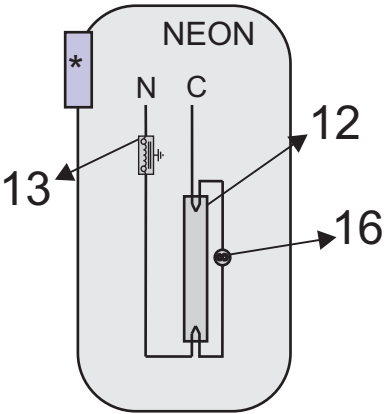
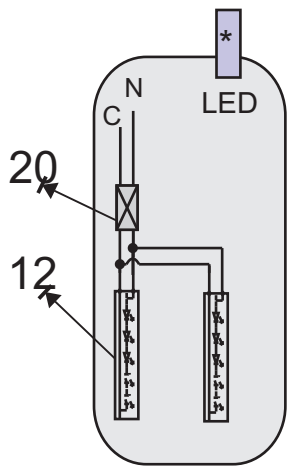



- I
- UK
- D
- E
- F
- NL
- P
- S
- DK
- FIN
- B
- GR
- CZ
- EE
- LV
- LT
- H
- M
- PL
- SK
- SLO

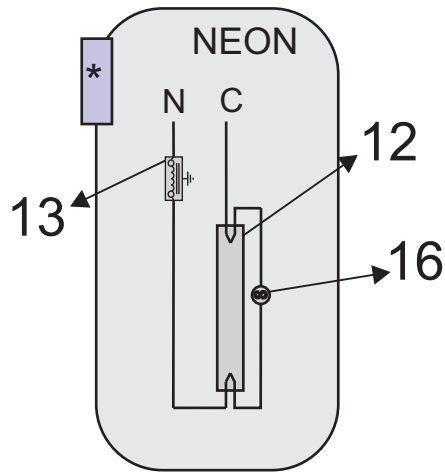
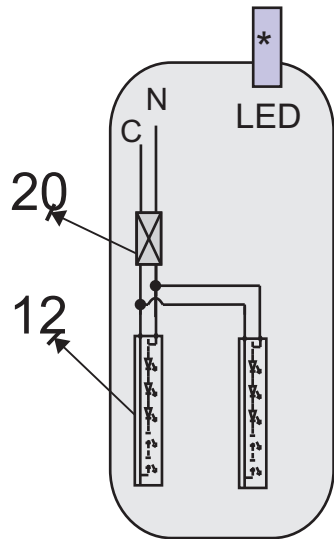
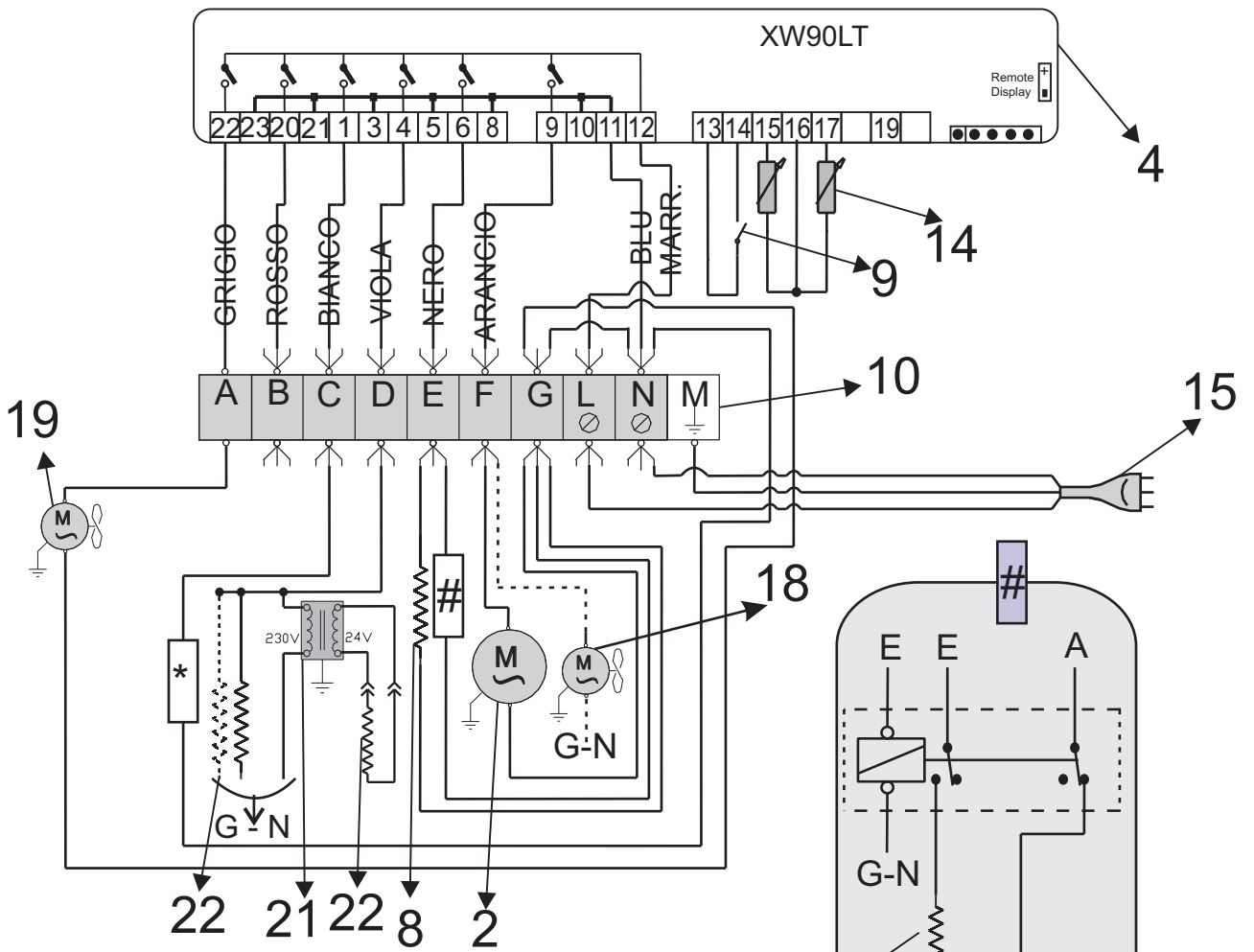

## BTV BIS Sbrinamento Elettrico

## BTV Sbrinamento G. C.

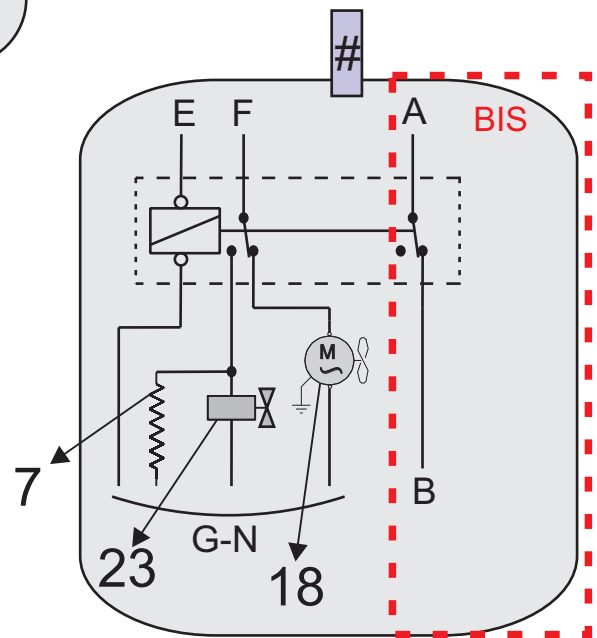

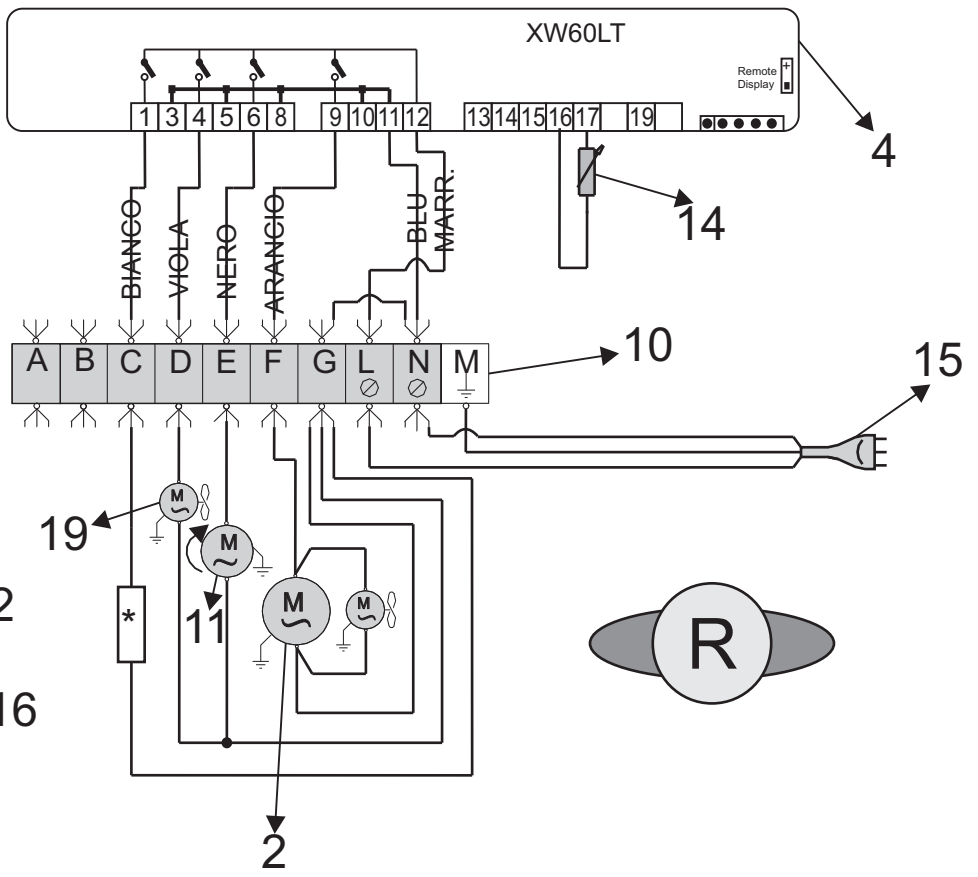
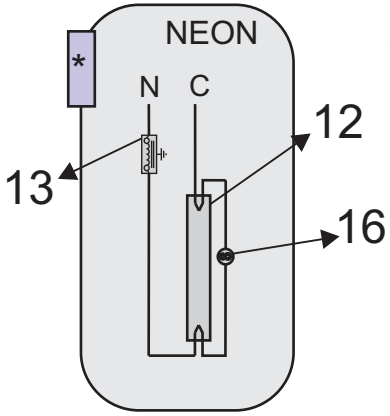
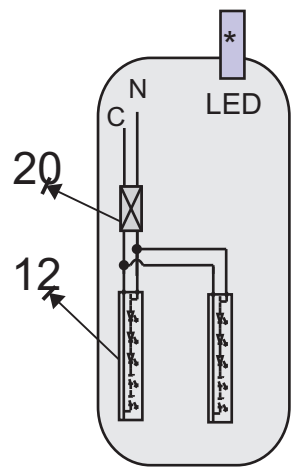
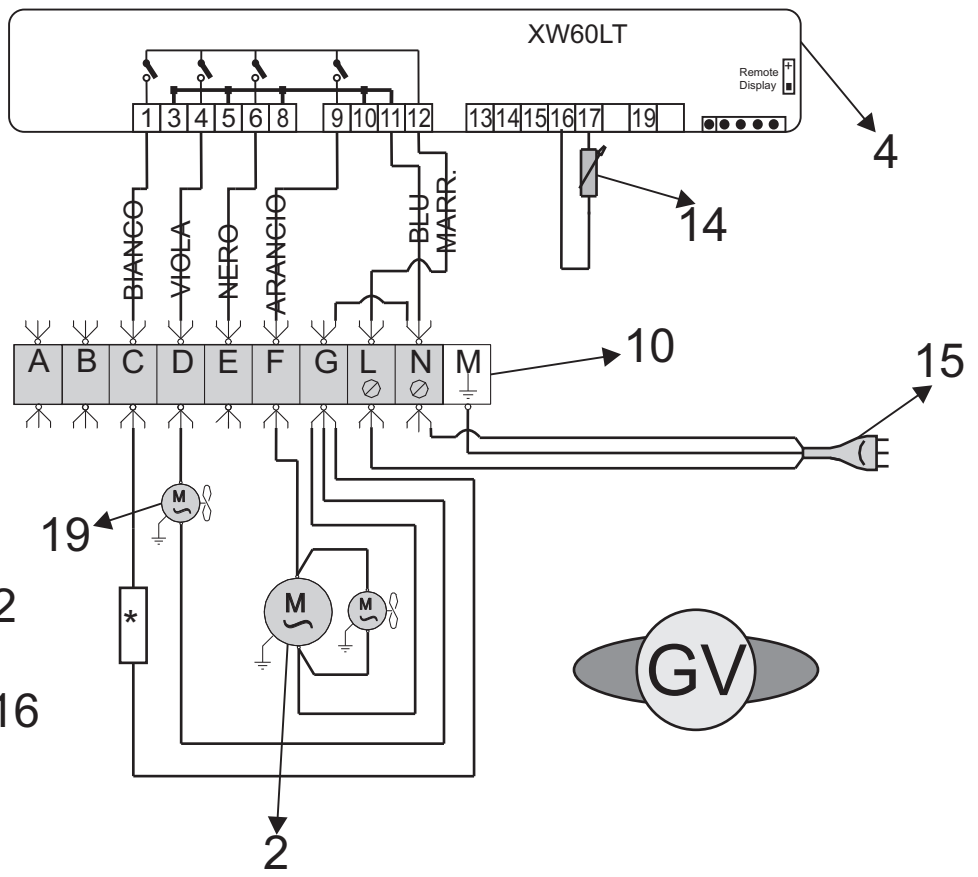
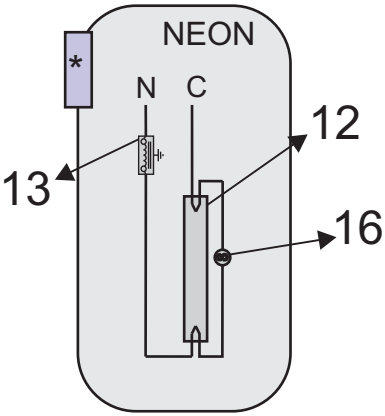
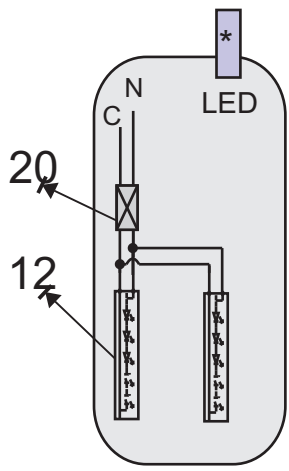

I

UK

D

E

F

NL

P

I

1)Bacinella 2)Compressore 3)Condensatore 4)Centralina elettronica 5)Evaporatore 6)Filtro 7)Resistenza sbrinamento 8)Resistenza di scarico 9)Microinterruttore 10)Morsettiera 11)Motoriduttore 12)Illuminazione 13)Reattore 14)Sonda 15)Spina 16)Starter 17)Resistenza 18)Ventilatore condensatore 19)Ventilatore evaporatore 20)Alimentatore 21)Trasformatore 22)Resistenza anticondensa 23)Valvola solenoide 24) Umidostato

UK

1)Tray 2)Compressor 3)Condenser 4)Electronic control board 5)Evaporator 6)Filter 7)Defrosting resistor 8)Resistor 9)Microswitch 10)Terminal board 11)Motor reducer 12)Lighting 13)Reactor 14)Probe 15)Plug 16)Starter 17)Resistor 18)Condenser fan 19)Evaporator fan 20)Power supply unit 21)Transformer 22)Resistor 23)Solenoid valve 24) Humidity controller

D

1)Wanne 2)Kompressor 3)Verflüssiger 4)Elektronische Steuerzentrale 5)Verdampfer 6)Filter 7)Widerstand Abtauen 8)Widerstand 9)Mikroschalter 10)Klemmleiste 11)Getriebemotor 12)Beleuchtung 13)Reaktionsapparat 14)Sensor 15)Netzsteckdose 16)Starter 17)Widerstand 18)Gebläse Verflüssiger 19)Gebläse Verdampfer 20)Netzteil 21)Transformator 22)Widerstand 23)Solenoidventil 24) Feuchtigkeit Steuerpult

E

1)Bandeja 2)Compresor 3)Condensador 4)Centralita electrónica 5)Evaporador 6)Filtro 7)Resistencia descongelación 8)Resistencia 9)Microinterruptor 10)Caja de bornes 11)Motorreductor 12)Iluminación 13)Reactor 14)Sonda 15)Spina 16)Dispositivo de arranque 17)Resistencia 18)Ventilador condensador 19)Ventilador evaporador 20)Alimentador 21)Transformador 22)Resistencia 23)Válvula solenoide 24) Regulador de la humedad

F

1)Bassine 2)Compresseur 3)Condenseur 4)Unité de contrôle électronique 5)Évaporateur 6)Filtre 7)Résistance dégivrage 8)Résistance 9)Microinterrupteur 10)Bornier 11)Motoréducteur 12)Éclairage 13)Réacteur 14)Sonde 15)Prise de courant 16)Starter 17)Résistance 18)Ventilateur condenseur 19)Ventilateur évaporateur 20)Alimentateur 21)Transformateur 22)Résistance 23)Soupape solénoïdale 24) Contrôleur d'humidité

NL

1)Teiltje 2)Compressor 3)Koelininstallatie 4)Elektronische regeleenheid 5)Verdamper 6)Filter 7)Weerstand ontdooien 8)Weerstand 9)Microschakelaar 10)Klemmenbord 11)Reductiemotor 12)Verlichting 13)Smooispoel 14)Sonde 15)Stekker 16)Starter 17)Weerstand 18)Ventilator koelininstallatie 19)Ventilator verdampfer 20)Toevoerleiding 21)Transformator 22)Weerstand 23)Magneetventiel 24) Bevochtigingsinstallatie

P

1)Cuba 2)Compressor 3)Condensador 4)Unidade electrónica 5)Evaporador 6)Filtro 7)Resistência de descongelamento 8)Resistência 9)Microinterruptor 10)Terminal de bornes 11)Motorreductor 12)Iluminação 13)Reactor 14)Sonda 15)Placa de união 16)Dispositivo de arranque 17)Resistência 18)Ventilador condensador 19)Ventilador evaporador 20)Alimentador 21)Transformador 22)Resistência 23)Válvula solenoide 24) Humidificador

**S**

1)Balja 2)Kompressor 3)Kondensör 4)Elskåp 5)Förångare 6)Filter 7)Resistans avfrostning 8)Resistans 9)Mikrobrytare 10)Kabelklämma 11)Kuggjulsmotor 12)Belysning 13)Reaktor 14)Sond 15)Strömkontakt 16)Startmotor 17)Resistans 18)Fläkt till kondensör 19)Fläkt till förångare 20)Förkopplingsdon 21)Transformator 22)Resistans 23)Magnetventil 24) Luftfuktighetsaggregat

**DK**

1)Bakke 2)Kompressor 3)Kondensator 4)Elektronisk styreenhed 5)Fordamper 6)Filter 7)Afrimnings varmelegeme 8)Varmelegeme 9)Mikroafbryder 10)Klemrække 11)Reduktionsgear 12)Belysning 13)Reaktor 14)Sonde 15)Strømforsynings stik 16)Starter 17)Varmelegeme 18)Kondensator ventilator 19)Fordamper ventilator 20)Fødeledning 21)Transformator 22)Varmelegeme 23)Elektromagnetventil 24) Luftfugtighedsaggregat

**FIN**

1)Astia 2)Kompressori 3)Kondensaattori 4)Sähkökeskus 5)Haihdutin 6)Suodatin 7)Sulatuksen vastus 8)Vastus 9)Mikrokytkin 10)Jakorasias 11)Moottorialennin 12)Valaistus 13)Reaktori 14)Anturi 15)Virtapistoke 16)Käynnistin 17)Vastus 18)Kondensaattorin tuuletin 19)Haihduttimen tuuletin 20)Virtalähde 21)Muuntaja 22)Vastus 23)Solenoidiventtiili 24) Kosteudenhallintalaitteisto

**B**

1)Teiltje 2)Compressor 3)Koelinstallatie 4)Elektronische regeleenheid 5)Verdamper 6)Filter 7)Weerstand ontgooien 8)Weerstand 9)Microschakelaar 10)Klemmenbord 11)Reductiemotor 12)Verlichting 13)Smoorespoel 14)Sonde 15)Stekker 16)Starter 17)Weerstand 18)Ventilator koelinstallatie 19)Ventilator verdamper 20)Toevoerleiding 21)Transformator 22)Weerstand 23)Magneetventiel 24) Vochtighedsregelaar

**GR**

1)Λεκάνη 2)Συμπιεστής 3)Συμπυκνωτής 4)Ηλεκτρονικός σταθμός ελέγχου 5)Εξατμιστήρας 6)Φίλτρο 7)Αντίσταση απόψυξης 8)Αντίσταση 9)Μικροδιακόπτης 10)Πίνακας ακροδεκτών 11)Κινητήρας με μειωτήρα στροφών 12)Φωτισμός 13)Αντιδραστήρας 14)Αισθητήρια κεφαλή 15)Βύσμα ρεύματος 16)Εκκινητήρας 17)Αντίσταση 18)Εξαεριστήρας συμπυκνωτή 19)Εξαεριστήρας εξατμιστήρα 20)Συσκευή τροφοδότησης 21)Μετασχηματιστής 22)Αντίσταση 23)Βαλβίδα σωληνοειδούς 24) Μετρητής υγρασίας

**CZ**

1)Vanička 2)Kompresor 3)Kondenzátor 4)Elektrická jednotka 5)Výparník 6)Filtr 7)Odpor odmrazování 8)Odpor 9)Mikrosplínač 10)Svorkovnice 11)Redukční elektropřevodovka 12)Osvětlení 13)Reaktor 14)Sonda 15)Elektrická zástrčka 16)Startér 17)Odpor 18)Ventilátor kondenzátoru 19)Ventilátor výparníku 20)Napájecí zdroj 21)Transformátor 22)Odpor 23)Solenoidový ventil 24) Regulátor vlhkosti

**EE**

1)Vann 2)Kompressor 3)Kondensaator 4)Jõuelektronika 5)Aurusti 6)Filter 7)Sulamise takistuselement 8)Takistuselement 9)Mikrolüliti 10)Klemmiliist 11)Mootorreduktor 12)Valgustus 13)Reaktor 14)Andur 15)Pistik 16)Käiviti 17)Takistuselement 18)Kondensaatori ventilaator 19)Aurusti ventilaator 20)Toiteplokk 21)Trafo 22)Takistuselement 23)Solenoidklapp 24) Niiskus kontroller

**S****DK****FIN****B****GR****CZ****EE**

## LV

1)Tvertne 2)Kompessors 3)Kondensators 4)Elektroniskā centrāle 5)Iztvaicētājs 6)Filtrs 7)Atlaidināšanas pretestība 8)Pretestība 9)Mikroslēdzis 10)Kontaktu plate 11)Motorreduktors 12)Apgaisme 13)Reaktors 14)Zonde 15)Kontaktdakša 16)Starteris 17)Pretestība 18)Kondensatora ventilators 19)Iztvaicētāja ventilators 20)Barošanas elements 21)Transformators 22)Pretestība 23)Solenoida vārsts 24) Mitrums kontrolieris

## LT

1)Indas 2)Kompresorius 3)Kondensatorius 4)Elektroninis valdymo pultas 5)Garintuvas 6)Filtras 7)Atitirpinimo reostatas 8)Reostatas 9)Mikrojungiklis 10)Gnybtinė 11)Motoreduktorius 12)Apšvietimas 13)Reaktorius 14)Zondas 15)Srovės zondas 16)Starteris 17)Reostatas 18)Kondensatoriaus vėdintuvas 19)Garintuvo ventiliatorius 20)Maitinimo blokas 21)Transformatorius 22)Reostatas 23)Solenoidinis vožtuvas 24) Drėgmė valdiklis

## H

1)Gyűjtőtál 2)Kompresszor 3)Kondenzátor 4)Elektronikus központ 5)Párolgató 6)Szűró 7)Leolvasztás ellenállás 8)Ellenállás 9)Mikrokapcsoló 10)Kapocstábla 11)Reduktoros motor 12)Megvilágítás 13)Fojtótekercs 14)Szonda 15)Csatlakozódugó 16)Starter 17)Ellenállás 18)Kondenzátor ventilátor 19)Párolgató ventilátor 20)Tápegység 21)Transzformátor 22)Ellenállás 23)Szolenoid szelep 24) Páratartalom szabályzó

## M

1)Trej 2)Kompresur 3)Kondensatur 4)Kambju Elettroniku 5)Evaporatur 6)Filtru 7)Režistatur tad-Difrostazzjoni 8)Rezistenza 9)Mikro interruptur 10)Terminal 11)Riduttur tal-Magna 12)Dawl 13)Rijattur 14)Linja turi l-hoss 15)Plakka tal-Kurrent 16)Starter 17)Rezistenza 18)Ventilatur Kundensatorju 19)Ventilatur Evapuratorju 20)Unit li jissuplixxi l-kurrent 21)Transformer 22)Rezistenza 23)Valvula tas-solenoid 24) Kontrollur Umdità

## PL

1)Miska 2)Kompresor 3)Kondensator 4)Centralka elektroniczna 5)Parnik 6)Filtr 7)Opornik usuwania szronu 8)opornik 9)Mikrowyłącznik 10)Tabliczka zaciskowa 11)Motoreduktor 12)Oświetlenie 13)Reaktor 14)Sonda 15)Wtyczka 16)Starter 17)opornik 18)Wentylator kondensatora 19)Wentylator parownika 20)Zasilacz 21)Trasformator 22)opornik 23)Zawór elektromagnetyczny 24) Regulator wilgotności

## SK

1)Vanička 2)Kompresor 3)Kondenzátor 4)Elektronická ovládací doska 5)Výparník 6)Filter 7)Odpor odmrazovania 8)Odpor 9)Mikrospínač 10)Svorkovnica 11)Redukčná elektroprevodovka 12)Osvetlenie 13)Reaktor 14)Sonda 15)Elektrická zástrčka 16)Štartér 17)Odpor 18)Ventilátor kondenzátora 19)Ventilátor výparníka 20)Napájanie elektrickým prúdom 21)Transformátor 22)Odpor 23)Solenoidový ventil 24) Regulátor vlhkosti

## SLO

1)Skleda 2)Kompresor 3)Kondenzator 4)Elektronska naprava 5)Evaporator 6)Filter 7)Električni upor za odtajanje 8)Električni upor 9)Mikro stikalo 10)Plošča za stičnike 11)Motoreduktor 12)Razsvetljava 13)Reaktor 14)Sonda 15)Vtičnik 16)Starter 17)Električni upor 18)Ventilator na kondenzatorju 19)Ventilator na evaporatorju 20)Napajalnik 21)Transformator 22)Električni upor 23)Ventil valjaste tuljave 24) Vlažnost krmilnik

LV

LT

H

M

PL

SK

SLO



### ❗ **BACINELLA DI EVAPORAZIONE AUTOMATICA**

La maggior parte delle unità dispone di una bacinella di evaporazione automatica. Anche l'acqua di sbrinamento può causare guasti considerevoli poiché può bucare il tubo che fornisce il calore necessario per l'evaporazione dell'acqua o deteriorare la resistenza elettrica. Quindi si raccomanda di prestare attenzione a questa bacinella e procedere alla sua pulizia periodicamente.

### ❗ **AUTOMATIC EVAPORATION BASIN**

The majority of units, have a basin of automatic evaporation. Even the defrost water can cause considerable damage, since it can pierce the tube that provides the heat necessary for the evaporation of water or deteriorate the electrical resistance. So please pay attention to this basin and clean it periodically.

### ❗ **AUTOMATISCHE VERDUNSTUNGSTASSE**

Die meisten Einheiten haben eine Tasse mit automatischer Verdunstung. Auch das Tauwasser kann erhebliche Schäden verursachen, da das Rohr dass die notwendige Wärme für die Verdampfung gibt lochen kann oder es zu einer Verschlechterung des elektrischen Widerstandes bringt. Also bitte achten Sie auf diese Tasse und reinigen Sie diese regelmaessig.

### ❗ **BENDEJA DE EVAPORACION AUTOMATICA**

La mayoría de los equipos disponen de una bandeja de evaporación automática. El agua de dishielo también puede provocar averías de consideración, ya que puede picar la tubería que aporta el calor necesario para evaporar el agua o deteriorar la resistencia eléctrica. Se recomienda pues, prestar atención a esta bandeja y proceder a su limpieza con periodicidad.

### ❗ **PLATEAU D'ÉVAPORATION AUTOMATIQUE**

La majorité des appareils disposent d'un plateau d'évaporation automatique, L'eau du dégivrage peut également occasionner des pannes importantes, étant donné qu'elle peut percer la tuyauterie qui apporte la chaleur nécessaire permettant l'évaporation de l'eau ou encore abimer la résistance électrique. Il est recommandé de prendre soin de ce plateau et de le nettoyer périodiquement.



# CERTIFICATO DI GARANZIA

**MOD.**

**MAT.**

Data acquisto ..... N° bolla, risc. o fatt. ....

Nome e cognome ..... Tel. ....  
acquirente

Via ..... N° .....

Città ..... Provincia .....

**NOTA IMPORTANTE:** La mancata spedizione di questo certificato debitamente compilato, entro gli 8 giorni dall'acquisto pena decadenza di **OGNI GARANZIA**.

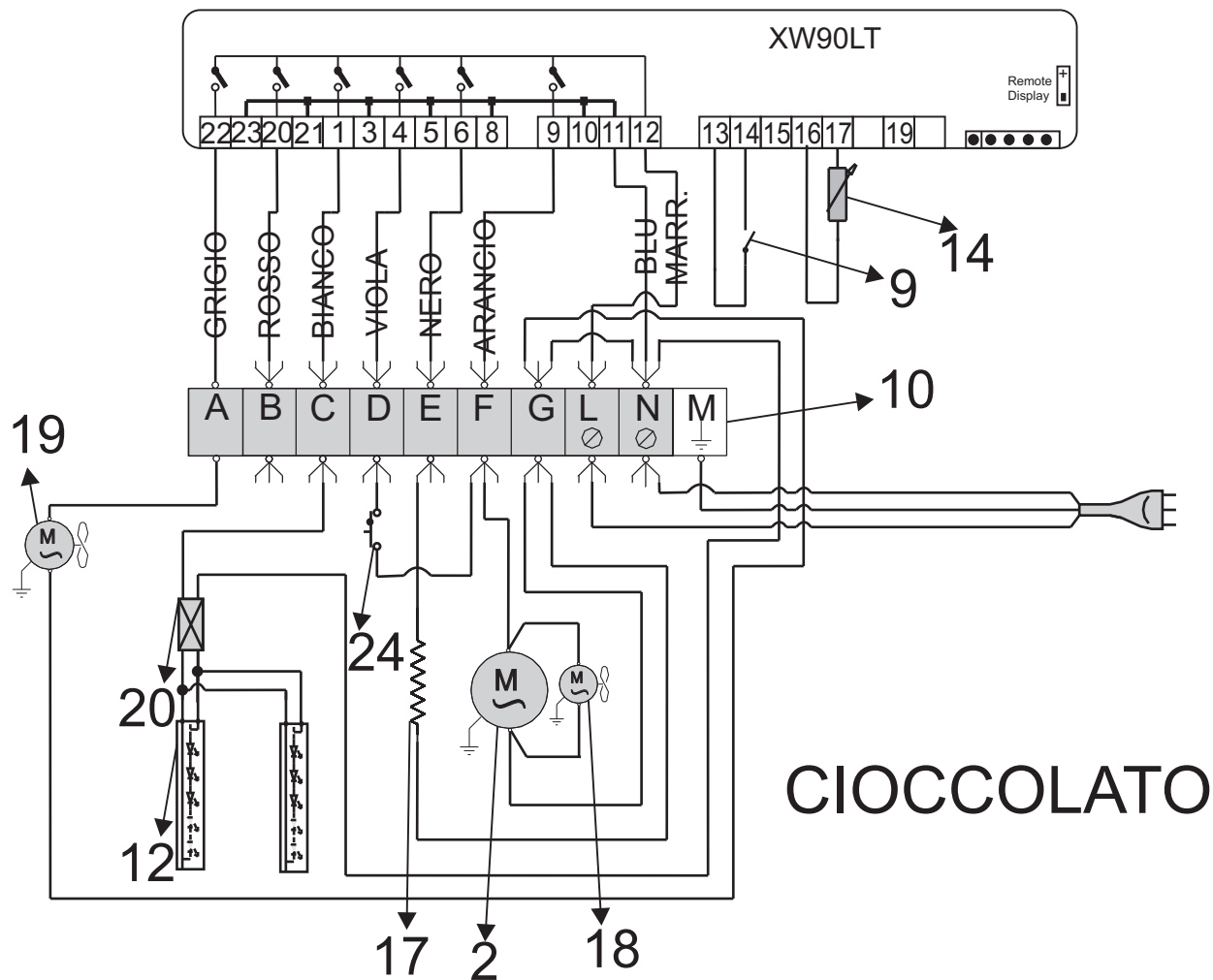

**RACCOMANDATA**

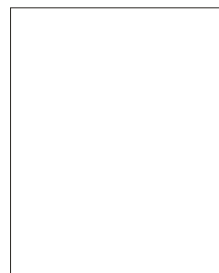

SPETT. **TECFRIGO** s.p.a.

VIA GALILEO GALILEI, 22

42024 CASTELNOVO DI SOTTO

(REGGIO EMILIA) - ITALY

# DIVA GS & BTV ≤ 2013

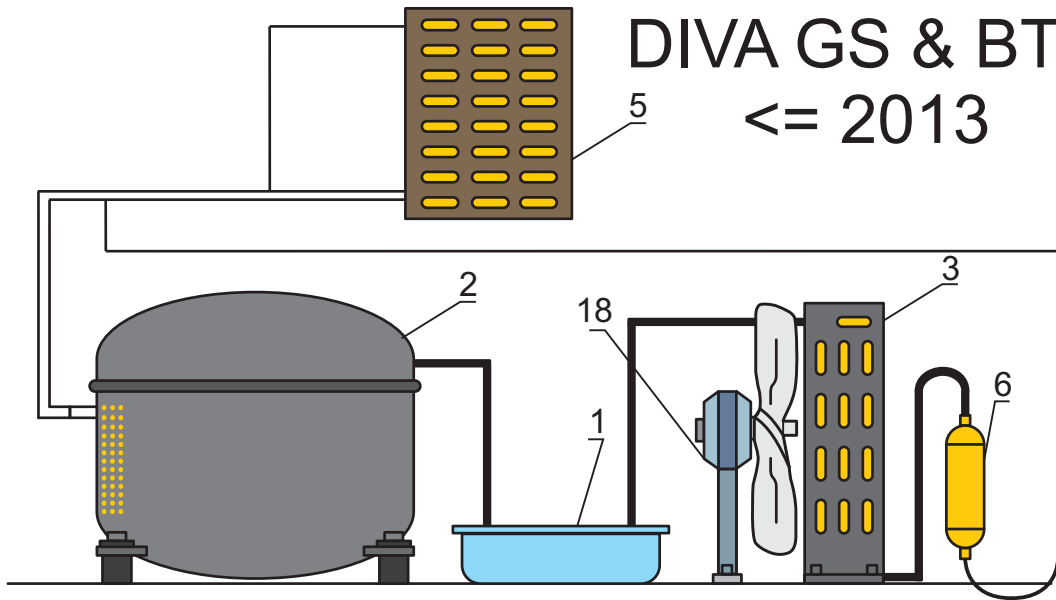

# DIVA GBT

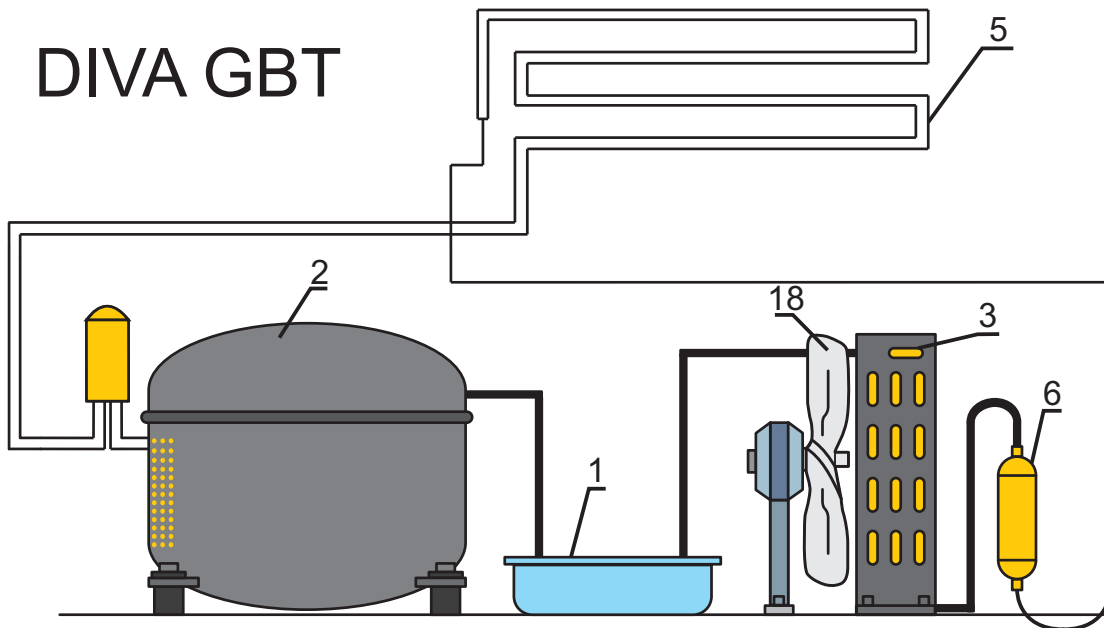

# BTV - BTV BIS ≥ 2014

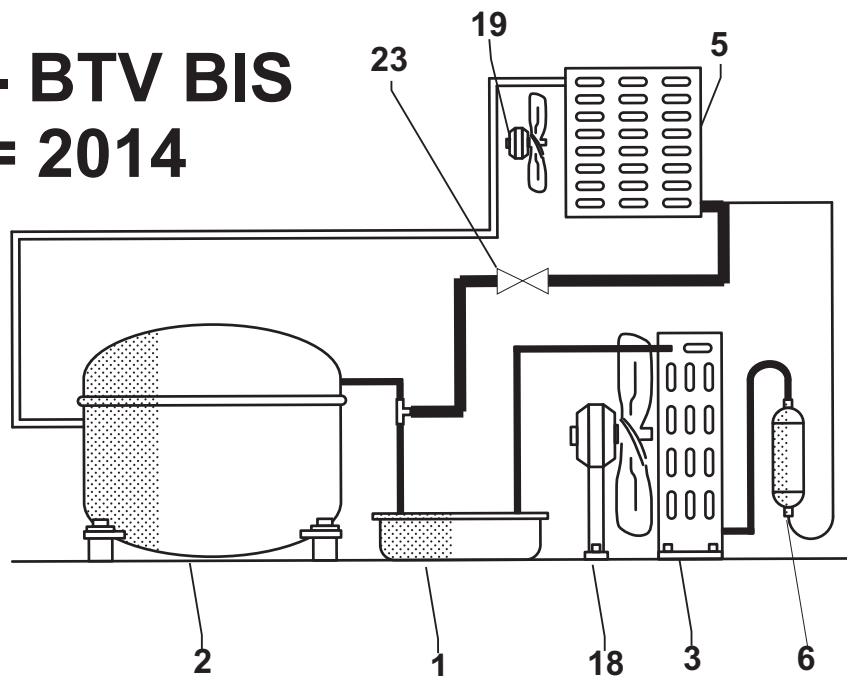





COLD  
ENGINEERING  
**TECFRIGO**

TECFRIGO s.p.a.  
42024 Castelnovo di Sotto  
(Reggio Emilia) Italy  
Via Galileo Galilei, 22  
Tel. 0522.683246 / 0522.688443  
Fax 0522.682196  
Fax Uff. acquisti 0522.682311  
Fax Uff. amm. 0522.688444  
e-mail: [info@tecfrigo.com](mailto:info@tecfrigo.com)  
<http://www.tecfrigo.com>



Management  
System  
ISO 9001:2008



[www.tuv.com](http://www.tuv.com)  
ID 9105015489

